



ОГРАДА ЗА ИГРА
PLAY FENCE

EN 71-1:2014+A1:2018
EN 71-2:2020
EN 71-3:2019+A1:2021



CE

Penguin

YBCQEDW- 006

ES: Valla de juego

RO: Gard de joacă

EL: Πτυσσόμενος παιδότοπος

IT: Recinto da gioco

SR/MNE/BIH: Ograda za igru

HU: Összecsukható játszókarám

NL: Opvouwbaar speelhek

CZ: Ohrádka na hraní

SK: Ohrádka na hranie

PT: Grade de brincar dobrável

DE: Faltbares Spielgitter

FR: Parc de jeu

LIST OF PRODUCTS

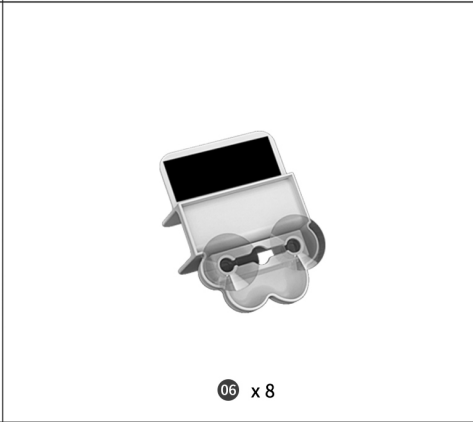
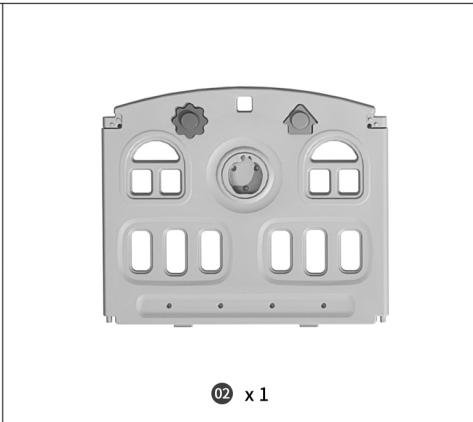
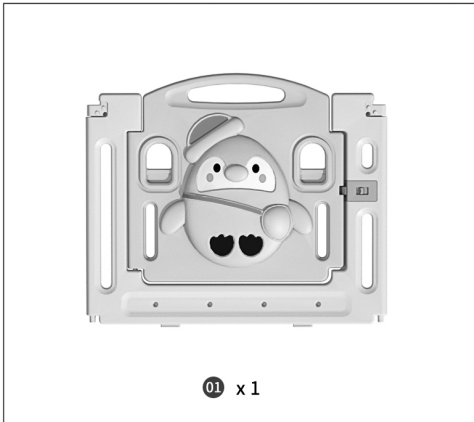

INSTALLATION METHOD

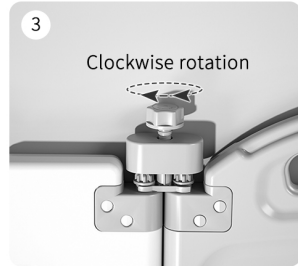
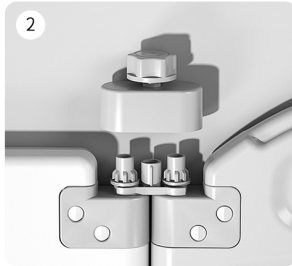
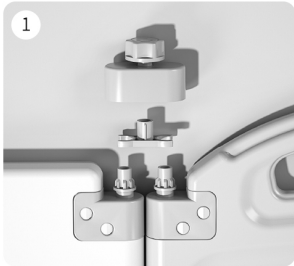



ВАЖНО! ПРОЧЕТЕТЕ ВНИМАТЕЛНО И ЗАПАЗЕТЕ ЗА БЪДЕЩИ СПРАВКИ!

УПОТРЕБА ПО ПРЕДНАЗНАЧЕНИЕ

Продуктът е предназначен за употреба само на закрито в домашни условия. Не е предназначен за професионални цели. Подходящ е за деца на възраст от 6 месеца до 8 години. Комплектът включва меко ХРЕ килимче с дебелина 1 см. Оградата е с вградена музикална кутия с детски песнички и приказки. Работи с 2 броя батерии тип 1.5V AA, които не са включени в комплекта.

ПРЕДУПРЕЖДЕНИЯ И ПРЕПОРЪКИ ЗА БЕЗОПАСНА УПОТРЕБА ВНИМАНИЕ!

- Изисква се сглобяване от възрастен. **Внимание!** Съдържа малки части и остри ръбове преди сглобяване. Опасност от задавяне!
- За употреба само в домашни условия. Изисква се надзор от възрастен.
- Използвайте продукта само върху равна и суха основа. Спазвайте разстояние от минимум 2 m спрямо стени и вещи, като мебели и други.
- Да се пази далече от огън.
- Съблюдавайте продуктът да се отваря и затваря само от възрастни лица.
- Редовно проверявайте продукта за евентуални повреди. При повреда незабавно преустановете използването на продукта.
- Всички монтажни винтове и елементи трябва винаги да бъдат правилно затегнати. Заклучващите механизми трябва да се проверяват преди всяка употреба, за да се уверите, че работят правилно.
- Използвайте само резервни части, одобрени от производителя. Аксесоари, които не са одобрени от производителя, не трябва да бъдат използвани.

ПОЧИСТВАНЕ И ПОДДРЪЖКА

- Почиствайте продукта с мека, влажна кърпа. Не използвайте силни почистващи препарати и препарати с абразивни частици, за да почистите продукта.
- Да се съхранява на сухо и проветриво място. Дръжте далеч от преки източници на топлина – открит огън, отоплителни уреди и готварски уреди. Пазете играчката от негативното въздействие на външни фактори като пряка слънчева светлина, дъжд и сняг.

Произведено за MONI GARDEN

Производител и Вносител: Мони Трейд ООД

Адрес: България, гр. София, кв. Требич, ул. „Доло“ 1

Тел.: 02/ 936 07 90; Web: www.moni.bg

INSTRUCTIONS FOR USE



IMPORTANT! READ CAREFULLY AND KEEP FOR FUTURE REFERENCE!

INTENDED USE

The product is intended for indoor use only in domestic conditions. The product is not intended for professional use. It is suitable for children aged 6 months to 8 years. The set includes a soft 1 cm XPE mat. The play fence has a built-in music box with children's songs and storytelling modul. Operates on 2 1.5V AA batteries which are not included.

SAFETY INSTRUCTIONS AND WARNINGS

WARNING!

- Adult assembly required. **Attention!** Contains small parts and sharp points prior to assembly. Strangulation hazard!
- Only for domestic use. Adult supervision required.
- Use the product only on a flat, dry base. Maintain a minimum distance of 2 m from walls and objects such as furniture etc.
- Keep away from fire.
- For safety, this product should be opened and closed only by adults.
- Check the product regularly for possible damage. In the event of damage, discontinue use of the product immediately.
- All assembly fitting should always be tightened properly. Locking mechanisms should be checked before each use to make sure they work correctly.
- Use only spare part approved by the manufacturer. Accessories which are not approved by the manufacturer shall not be used.

MAINTENANCE AND CLEANING

- Clean the product with a soft damp cloth. Do not use aggressive detergents, or abrasive products to clean the product.
- Store in a dry and ventilated place. Keep away from direct heat sources – open fire, heaters and cooking appliances. Protect the toy from the negative effects of external factors such as direct sunlight, rain and snow.

Made for MONI GARDEN;
Manufacturer and Importer: Moni Trade Ltd.
Address: 1 Dolo Str, Sofia, Bulgaria
Tel.: +359 2 936 07 90; Web: www.moni.bg



¡IMPORTANTE! LEA ATENTAMENTE Y CONSÉRVELO PARA FUTURA REFERENCIA!

USO PREVISTO

El producto está destinado a un uso interior en condiciones domésticas. El producto no está destinado a fines profesionales. Es adecuado para niños de 6 meses a 8 años. El conjunto incluye una alfombrilla suave de XPE de 1 cm. El parque cuenta con una caja de música integrada con canciones infantiles y un módulo de cuentos. Requiere 2 x pilas AA de 1,5 V (no incluidas).

ENDACIONES PARA UN USO SEGURO

¡ADVERTENCIA!

- Debe ser montado por un adulto. **¡Atención!** Puede contener piezas pequeñas y puntas afiladas ¡antes de montar! Peligro de asfixia.
- Solo para uso doméstico. Es necesaria la vigilancia de una persona adulta.
- Mantener lejos del fuego.
- Utilice el producto únicamente sobre una base plana. Mantenga una distancia mínima de 2 m de las paredes y objetos como muebles, etc.
- Por seguridad, este producto debe ser abierto y cerrado solo por adultos.
- Todos los tornillos y elementos de montaje deben estar siempre correctamente apretados. Los mecanismos de bloqueo deben verificarse antes de cada uso para asegurarse de que funcionen correctamente.
- Compruebe periódicamente el producto para detectar posibles daños. En caso de daños, interrumpa inmediatamente el uso del producto.
- Usar solo las partes de repuesto aprobadas por el productor. No debe usar accesorios que no han sido aprobados por el productor.

LIMPIEZA Y MANTENIMIENTO

- Limpie el producto con un paño suave y húmedo. No utilice detergentes fuertes ni partículas abrasivas para limpiar el producto.
- Almacenar en un lugar seco y ventilado. Mantener alejado de fuentes directas de calor: llamas abiertas, calefactores y aparatos de cocina. Protege el juguete de los efectos negativos de factores externos como la luz solar directa, la lluvia y la nieve.

Producido para MONI GARDEN,
Fabricante e importador: Moni Trade LTD;
Dirección: Bulgaria, Sofia, Trebich, ul. Dolo 1
Tel.: +359 2/ 936 07 90; web: www.moni.bg



IMPORTANT! CITIȚI CU ATENȚIE ȘI PĂSTRAȚI PENTRU CONSULTĂRI VIITOARE!

UTILIZARE CONFORM DESTINAȚIEI

Produsul este destinat spre utilizare în interior în condiții la domiciliu. Produsul nu este destinat pentru scopuri profesionale. Este potrivit pentru copii cu vârste între 6 luni și 8 ani. Setul include o saltea moale din XPE de 1 cm. Țarcul este echipat cu o cutie muzicală integrată cu cântece pentru copii și un modul de povestire. Necesită 2 x baterii AA de 1,5 V (nu sunt incluse).

PENTRU SIGURANȚA COPILULUI DUMNEAVOASTRĂ

ATENȚIE!

- Trebuie asamblat de către un adult. **Atenție!** Poate conține piese mici și vârfuri ascuțite înainte de asamblare. Pericol de sufocare externă.
- Numai pentru uz casnic. Este necesară supravegherea unui adult.
- A se ține departe de foc.
- Pentru siguranță, acest produs ar trebui deschis și închis doar de către adulți.
- Folosiți produsul numai pe suprafața plană. Pastrați o distanță de cel puțin 2 m față de pereți și obiecte, precum mobilier și altele.
- Verificați în mod regulat produsul pentru eventuale daune. În caz de deteriorare, opriți imediat utilizarea produsului.
- Toate suruburile și elementele de montare trebuie să fie întotdeauna strânse în mod corespunzător. Mecanismele de blocare trebuie verificate înainte de fiecare utilizare pentru a vă asigura că funcționează corect.
- Utilizați numai piese de schimb aprobate de producător. Accesoriile care nu sunt aprobate de producător nu trebuie folosite.

CURATARE ȘI ÎNTREȚINERE

- Curățați produsul cu o cârpă moale și umedă. Nu utilizați detergenți puternici și soluții cu particule abrazive pentru a curăța produsul.
- A se păstra într-un loc uscat și ventilat. Țineți departe de surse directe de căldură - flăcări deschise, aparate de încălzit și aparate de gătit. Protejați jucăria de impactul negativ al factorilor externi, cum ar fi lumina directă a soarelui, ploaie și zapadă.

Fabricat pentru MONI GARDEN;

Producător și importator: Moni Trade Ltd.

Adresa: Bulgaria, Sofia, Trebich, Str. Dolo nr. 1,

Număr de telefon: +359 2 936 07 90; Site: www.moni.bg



ΣΗΜΑΝΤΙΚΌ! ΔΙΑΒΑΣΤΕ ΠΡΟΣΕΚΤΙΚΑ ΚΑΙ ΦΥΛΑΞΤΕ ΓΙΑ ΜΕΛΛΟΝΤΙΚΉ ΑΝΑΦΟΡΑ!

ΠΡΟΒΛΕΠΟΜΕΝΗ ΧΡΗΣΗ

Το προϊόν προορίζεται για χρήση σε εσωτερικούς χώρους στο σπίτι. Το προϊόν δεν προορίζεται για επαγγελματική χρήση. Είναι κατάλληλο για παιδιά ηλικίας από 6 μηνών έως 8 ετών. Το σετ περιλαμβάνει ένα μαλακό στρώμα ΧΡΕ πάχους 1 cm. Η περιφραξη παιχνιδιού είναι εξοπλισμένη με ενσωματωμένη μουσική μονάδα με παιδικά τραγούδια και μονάδα αφήγησης ιστοριών. Απαιτούνται 2 x μπαταρίες AA 1,5 V (δεν περιλαμβάνονται).

ΠΡΟΕΙΔΟΠΟΙΗΣΕΙΣ ΚΑΙ ΣΥΣΤΑΣΕΙΣ ΓΙΑ ΑΣΦΑΛΗ ΧΡΗΣΗ ΠΡΟΣΟΧΗ!

- Η συναρμολόγηση πρέπει να γίνει από ενήλικα. **Προσοχή!** Μπορεί να περιέχει μικρά μέρη και αιχμηρά σημεία πριν από τη συναρμολόγηση. Κίνδυνος ασφυξίας.
- Μόνο για οικιακή χρήση. Απαιτείται επίβλεψη από ενήλικα.
- Μακριά από φωτιά.
- Χρησιμοποιήστε το προϊόν μόνο σε επίπεδη επιφάνεια. Κρατήστε απόσταση τουλάχιστον 2 m από τοίχους και αντικείμενα όπως έπιπλα και άλλα.
- Για λόγους ασφαλείας, το προϊόν πρέπει να ανοίγεται και να κλείνεται μόνο από ενήλικες.
- Ελέγχετε τακτικά το προϊόν για πιθανές ζημιές. Σε περίπτωση ζημιάς, σταματήστε αμέσως τη χρήση του προϊόντος.
- Όλες οι βίδες συναρμολόγησης και στοιχεία πρέπει να είναι πάντα καλά σφιγμένα. Οι μηχανισμοί ασφαλείας πρέπει να ελέγχονται πριν από κάθε χρήση, για να βεβαιωθείτε, ότι λειτουργούν καλά.
- Χρησιμοποιήστε μόνο ανταλλακτικά, τα οποία εγκρίθηκαν από τον κατασκευαστή. Εξαρτήματα, τα οποία δεν εγκρίθηκαν από τον κατασκευαστή, δεν πρέπει να χρησιμοποιηθούν.

ΚΑΘΑΡΙΣΜΟΣ ΚΑΙ ΣΥΝΤΗΡΗΣΗ

- Καθαρίστε το προϊόν με ένα μαλακό, υγρό πανί. Μη χρησιμοποιείτε ισχυρά απορρυπαντικά ή απορρυπαντικά με λειαντικά σωματίδια για να καθαρίσετε το προϊόν.
- Να φυλάσσεται σε ξηρό και αεριζόμενο μέρος. Μακριά από άμεσες πηγές θερμότητας - ανοιχτές φλόγες, θερμάστρες και συσκευές μαγειρέματος. Προστατέψτε το παιχνίδι από την αρνητική επίδραση εξωτερικών παραγόντων όπως το άμεσο ηλιακό φως, η βροχή και το χιόνι.



IMPORTANTE! LEGGERE ATTENTAMENTE E CONSERVARE PER FUTURO RIFERIMENTO!

UTILIZZO PREVISTO

Il prodotto è destinato all'uso interno in condizioni domestiche. Il prodotto non è destinato a scopi professionali. È adatto a bambini dai 6 mesi agli 8 anni. Il set include un tappetino morbido in XPE da 1 cm. Il recinto è dotato di una scatola musicale integrata con canzoni per bambini e un modulo di narrazione. Richiede 2 × batterie AA da 1,5 V (non incluse).

REGOLE E RACCOMANDAZIONI PER UN USO SICURO

AVVERTENZA!

- Il montaggio deve essere effettuato da un adulto. **Attenzione!** Può contenere piccole parti e punti taglienti prima dell'assemblaggio. Rischio di soffocamento!
- Solo per uso domestico. E' richiesta la sorveglianza di un adulto.
- Tenere lontano dal fuoco.
- Utilizzare il prodotto solo su una base pianeeggiante. Mantenere una distanza minima di 2 m da pareti e oggetti come mobili, ecc.
- Per sicurezza, questo prodotto dovrebbe essere aperto e chiuso solo da adulti.
- Controllare regolarmente il prodotto per verificare la presenza di eventuali danni. In caso di danni, interrompere immediatamente l'uso del prodotto.
- Tutte le viti e gli elementi di montaggio devono essere sempre ben serrati. I meccanismi di bloccaggio devono essere controllati prima di ogni utilizzo per verificarne il corretto funzionamento.
- Utilizzare solo parti di ricambio approvate dal produttore. Non è consentito l'uso di accessori non approvati dal produttore

PULIZIA E MANUTENZIONE

- Pulire il prodotto con un panno morbido e umido. Non utilizzare detergenti forti o contenenti particelle abrasive per pulire il prodotto.
- Conservare in un luogo asciutto e ventilato. Tenere lontano da fonti di calore dirette - fiamme libere, caloriferi e apparecchi di cottura. Proteggere il giocattolo dagli effetti negativi di fattori esterni quali luce solare diretta, pioggia e neve.

Realizzato per MONI GARDEN nella RPC,
Produttore e Importatore: Moni Trade LTD

Indirizzo: Bulgaria, Sofia, qre Trebich - via Dolo 1; Tel .: +359 2/ 936 07 90; web: www.moni.bg



VAŽNO! PAŽLJIVO PROČITAJTE I SAČUVAJTE ZA BUDUĆU UPOTREBU!

UPOTREBA PREMA NAMENI

Proizvod je namenjen za upotrebu na otvorenom zatvorenom prostoru u domaćim uslovima. Proizvod nije namenjen za profesionalnu upotrebu. Pogodno je za djecu uzrasta od 6 mjeseci do 8 godina. Set uključuje mekanu XPE podlogu debljine 1 cm. Ogradića je opremljena ugrađenom muzičkom kutijom sa dječjim pjesmama i modulom za pričanje priča. Potrebne su 2 × AA baterije od 1,5 V (nisu uključene).

PRAVILA I PREPORUKE ZA BEZBEDNU UPOTREBU

UPOZORENJE!

- Sastavljanje treba da uradi odrasla osoba. **Upozorenje!** Može sadržavati male dijelove i oštre rubove prije sklapanja. Opasnost od davljenja!
- Samo za kućnu upotrebu. Potreban je nadzor odrasle osobe.
- Drzati dalje od vatre.
- Koristite proizvod samo na ravnom terenu. Držite rastojanje od najmanje 2 m od zidova i predmeta kao što su nameštaj i drugi.
- Iz bezbjednosnih razloga, proizvod treba da otvaraju i zatvaraju samo odrasle osobe.
- Redovno proveravajte proizvod za eventualna oštećenja. U slučaju oštećenja, odmah prestanite da koristite proizvod.
- Svi montažni vijci i komponente uvek moraju biti zategnuti. Mehanizmi za zaključavanje moraju se proveriti pre svake upotrebe kako bi se uverili da ispravno rade.
- Koristite samo rezervne delove koje je odobrio proizvođač. Nemojte koristiti pribor koji nije odobren proizvođačem.

ČIŠĆENJE I ODRŽAVANJE

- Čistite proizvod mekom vlažnom krpom. Nemojte koristiti jake deterdžente i deterdžente sa abrazivnim česticama.
- Skladištite na suvom i provetrivom mestu. Držite dalje od direktnih izvora toplote - otvorenog plamena, grejalica i uređaja za kuvanje. Zaštitite igračku od negativnog uticaja spoljašnjih faktora kao što su direktna sunčeva svetlost, kiša i sneg.

PROIZVEDENO ZA MONI GARDEN

Proizvođač i Uvoznik: Moni Trejd D.O.O. (Мони Трејд ООД)

Adresa: Bugarska, Sofija, Naselje Trebič, Ulica Dolo 1

(България, гр. София, кв. Требиш, ул. Доло 1)

TEL.: 02/ 936 07 90; www.moni.bg



FONTOS! OLVASSA EL FIGYELMESEN, ÉS ŐRIZZE MEG KÉSŐBBI HIVATKOZÁSHOZ!

RENDELTETÉSSZERŰ HASZNÁLAT

A termék beltéri otthoni használatra készült. A termék nem professzionális használatra készült. 6 hónapos és 8 éves kor közötti gyermekek számára alkalmas. A készlet tartalmaz egy puha, 1 cm vastag XPE alátétet. A járóka beépített zenei egységgel rendelkezik gyermekdalokkal és mesemondó modullal. 2 × 1,5 V AA elem szükséges (nem tartozék).

FIGYELMEZTETÉSEK ÉS AJÁNLÁSOK A BIZTONSÁGOS HASZNÁLATHOZ

FIGYELEM!

- Összeszerelés felnőtt által ajánlott. Figyelem! Összeszerelés előtt apró alkatrészeket és éles pontokat tartalmazhat. Csak házi használatra.
- Csak háztartási használatra. Felnőtt felügyelete szükséges.
- A terméket csak vízszintes talajon használja. Tartson legalább 2 m távolságot a falaktól és tárgyaktól, például bútoroktól és egyéb tárgyaktól.
- Tartsd távol a tűztől.
- Biztonsági okokból a terméket csak felnőttek nyissák és zárják.
- Rendszeresen ellenőrizze a terméket esetleges sérülések szempontjából. Sérülés esetén azonnal hagyja abba a termék használatát.
- Minden rögzítőcsavart és elemet mindig megfelelően meg kell húzni. A zárszerkezeteket minden használat előtt ellenőrizni kell, hogy megbizonyosodjon a megfelelő működésükről.
- Csak a gyártó által jóváhagyott cserealkatrészeket használjon. A gyártó által nem jóváhagyott tartozékokat nem szabad használni.

TISZTÍTÁS ÉS KARBANTARTÁS

- Tisztítsa meg a terméket puha, nedves ruhával. Ne használjon erős vagy súroló hatású részecskéket tartalmazó tisztítószeret a termék tisztításához.
- Száraz és szellőző helyen tárolandó. Tartsa távol közvetlen hőforrásoktól - nyílt lángtól, fűtőtestektől és főzőberendezésektől. Óvja a játékot az olyan külső tényezők negatív hatásától, mint a közvetlen napfény, eső és hó.

MONI GARDEN-részére készült

Gyártó és importőr: Moni Trade OOD

Cím: Bulgária, Szófia, Trebich negyed, Dolo utca 1.

Tel.: 02/ 936 07 90; Weboldal: www.moni.bg



BELANGRIJK! LEES AANDACHTIG EN BEWAAR VOOR TOEKOMSTIG GEBRUIK! VOOR TOEKOMSTIG GEBRUIK!

BEOOGD GEBRUIK

Het product is bedoeld voor binnen-gebruik thuis. Het product is niet bedoeld voor professioneel gebruik. Het is geschikt voor kinderen van 6 maanden tot 8 jaar. De set bevat een zachte XPE-mat van 1 cm. De box is uitgerust met een geïntegreerd muziekdosje met kinderliedjes en een verhaaltjesmodule. Vereist 2 AA-batterijen van 1,5 V (niet inbegrepen).

REGELS EN AANBEVELINGEN VOOR VEILIG GEBRUIK

WAARSCHUWING!

- Dit product dient door een volwassene te worden gemonteerd. **Let op!** Kan kleine onderdelen en scherpe punten bevatten voor montage. Verstikkingsgevaar!
- Uitsluitend voor huishoudelijk gebruik. Toezicht door volwassene vereist.
- Niet bij open vuur houden.
- Gebruik het product alleen op een vlakke ondergrond. Houd minimaal 2 meter afstand van muren en voorwerpen zoals meubels en dergelijke.
- Voor de veiligheid dient dit product alleen door volwassenen te worden geopend en gesloten.
- Controleer het product regelmatig op eventuele beschadigingen. Stop onmiddellijk met het gebruik van het product als u een schade aan het product vaststelt.
- Alle montageschroeven en onderdelen moeten altijd goed vastgedraaid zijn. De vergrendelingsmechanismen moeten voor elk gebruik worden gecontroleerd om er zeker van te zijn dat ze goed werken.
- Gebruik alleen reserveonderdelen die door de fabrikant zijn goedgekeurd. Accessoires die niet door de fabrikant zijn goedgekeurd, mogen niet worden gebruikt.

REINIGING EN ONDERHOUD

- Reinig het product met een zachte vochtige doek. Reinig het product niet met sterke reinigingsmiddelen of reinigingsmiddelen met schurende deeltjes.
- Bewaar het product op een droge en geventileerde plaats. Verwijderd houden van directe warmtebronnen - open haarden, kachels of kooktoestellen. Bescherm het speelgoed tegen de negatieve effecten van externe factoren zoals direct zonlicht, regen en sneeuw.

GEMAAKT VOOR MONI GARDEN, Fabrikant en importeur: Moni Trade BV

Adres: Dolo-straat 1, Trebich, Sofia, Bulgarije; Tel.: +359 2/ 936 07 90; Web: www.moni.bg



DŮLEŽITÉ! PŘEŠTĚTE TO POZORNĚ A USCHOVEJTE PRO PŘÍPADY BUDOUCÍHO POUŽITÍ!

POUŽITÍ DLE URČENÍ

Výrobek je určen pro použití v interiéru v rámci domácího prostředí. Není určen pro profesionální využití. Je vhodný pro děti od 6 měsíců do 8 let. Sada obsahuje měkkou XPE podložku o tloušťce 1 cm. Ohrádka je vybavena integrovanou hudební skříňkou s dětskými písněmi a modulem pro vyprávění příběhů. Vyžaduje 2× 1,5 V baterie AA (nejsou součástí balení).

UPOZORNĚNÍ A POKYNY PRO BEZPEČNÉ POUŽÍVÁNÍ

POZOR!

- Výrobek by měl být sestaven dospělou osobou. **Pozor!** Před montáží může obsahovat malé části a ostré hroty. Nebezpečí udušení.
- Pouze pro domácí použití. Vyžaduje dohled dospělé osoby.
- Používejte výrobek pouze na rovném a suchém povrchu. Dodržujte minimální vzdálenost 2 metry od stěn a předmětů, jako je nábytek apod.
- Uchovávejte mimo dosah ohně.
- Z bezpečnostních důvodů by měl výrobek otevírat a zavírat pouze dospělý.
- Pravidelně kontrolujte výrobek na případná poškození. V případě poškození přestaňte výrobek okamžitě používat.
- Všechny montážní šrouby a prvky musí být vždy řádně utaženy. Blokovací mechanismy by měly být před každým použitím zkontrolovány, aby bylo zajištěno, že správně fungují
- Používejte pouze náhradní díly, které byly schválené výrobcem. Příslušenství, které není schváleno výrobcem, se nesmí používat.

ČIŠTĚNÍ A ÚDRŽBA

- Čistěte výrobek měkkým, vlhkým hadříkem. Nepoužívejte silné čisticí prostředky ani prostředky s abrazivními částicemi.
- Skladujte na suchém a dobře větraném místě. Uchovávejte mimo dosah přímých zdrojů tepla – otevřeného ohně, topných zařízení a kuchyňských spotřebičů. Chraňte hračku před negativními vlivy vnějších podmínek, jako je přímé sluneční záření, déšť nebo sníh.

Vyrobeno pro MONI GARDEN

Výrobce a dovozce: Moni Trade

Adresa: Bulharsko, Sofia, čtvrť Trebich, ul. „Dolo“ 1

Tel.: 02/ 936 07 90; Web: www.moni.bg

NÁVOD K POUŽITÍ



DÔLEŽITÉ! PREŠTITE TO POZORNE A USCHOVAJTE PRE PRÍPADY BUDÚCEHO POUŽITIA!

POUŽITIE PODĽA URČENIA

Výrobok je určený na používanie v interiéri v rámci domácich podmienok. Nie je určený na profesionálne využitie. Je vhodný pre deti od 6 mesiacov do 8 rokov. Súprava obsahuje mäkkú XPE podložku s hrúbkou 1 cm. Ohrádka je vybavená integrovanou hudobnou skrinkou s detskými piesňami a modulom na rozprávanie príbehov. Vyžaduje 2x 1,5 V batérie AA (nie sú súčasťou balenia).

UPOZORNENIA A POKYNY NA BEZPEČNÉ POUŽÍVANIE

POZOR!

- Výrobok by mal zostaviť dospelý. **Pozor!** Pred montážou môže obsahovať malé časti a ostré hroty. Nebezpečenstvo udusenía.
- Len na domáce použitie. Vyžaduje sa dohľad dospeléj osoby.
- Používajte výrobok len na rovnom a suchom povrchu. Dodržiavajte minimálnu vzdialenosť 2 metre od stien a predmetov, ako je nábytok a pod.
- Uchovávajte mimo dosahu ohňa.
- Z bezpečnostných dôvodov by mal výrobok otvárať a zatvárať iba dospelý.
- Pravidelne kontrolujte výrobok na prípadné poškodenia. V prípade poškodenia ho okamžite prestaňte používať.
- Všetky montážne skrutky a prvky musia byť vždy riadne utiahnuté. Blokovacie mechanizmy by mali byť pred každým použitím skontrolované, aby sa zabezpečilo, že správne fungujú.
- Používajte iba náhradné diely, ktoré boli schválené výrobcom. Príslušenstvo, ktoré nie je schválené výrobcom, sa nesmie používať.

ČISTENIE A ÚDRŽBA

- Čistite výrobok mäkkou, vlhkou handričkou. Nepoužívajte silné čistiace prostriedky ani prostriedky s abrazívnymi časticami.
- Skladujte na suchom a dobre vetranom mieste. Uchovávajte mimo dosahu priamych zdrojov tepla – otvoreného ohňa, vykurovacích zariadení a kuchynských spotrebičov. Chráňte hračku pred negatívnymi vplyvmi vonkajších podmienok, ako je priame slnečné žiarenie, dážď a sneh.

Vyrobené pre MONI GARDEN

Výrobca a dovozca: Moni Trade

Adresa: Bulharsko, Sofia, štvrť Trebich, ul. „Доло“ 1

Tel.: 02/ 936 07 90; Web: www.moni.bg



IMPORTANTE! LEIA ATENTAMENTE E GUARDE PARA REFERÊNCIA FUTURA!

USO PREVISTO

O produto destina-se ao uso interior em condições domésticas. O produto não se destina ao uso profissional. É adequado para crianças dos 6 meses aos 8 anos. O conjunto inclui um tapete macio em XPE de 1 cm. O parque possui uma caixa de música integrada com canções infantis e um módulo de narração de histórias. Requer 2 pilhas AA de 1,5 V (não incluídas).

INSTRUÇÕES DE SEGURANÇA E AVISOS

ATENÇÃO!

- Deve ser montado por um adulto. **Atenção!** Antes da montagem, contém peças pequenas e pontiagudas. Risco de estrangulamento!
- Apenas para uso doméstico. É necessária supervisão de adultos.
- Utilize o produto apenas sobre uma base plana e seca. Mantenha uma distância mínima de 2 m de paredes e objetos como móveis, etc.
- Mantenha afastado do fogo.
- Por razões de segurança, este produto deve ser aberto e fechado apenas por adultos.
- Verifique regularmente o produto quanto a possíveis danos. Em caso de danos, interrompa imediatamente o uso do produto.
- Todos os elementos de montagem devem estar sempre bem apertados. Os mecanismos de bloqueio devem ser verificados antes de cada uso para garantir que funcionam corretamente.
- Utilize apenas peças sobressalentes aprovadas pelo fabricante. Não devem ser utilizados acessórios que não sejam aprovados pelo fabricante.

MANUTENÇÃO E LIMPEZA

- Limpe o produto com um pano húmido e macio. Não utilize detergentes agressivos ou produtos abrasivos para limpar o produto.
- Armazene num local seco e ventilado. Mantenha afastado de fontes diretas de calor – fogo aberto, aquecedores e aparelhos de cozinha. Proteja o brinquedo dos efeitos negativos de fatores externos como luz solar direta, chuva e neve.

Fabricado para: **MONI GARDEN**
Fabricante e Importador: **Moni Trade Ltd.**
Endereço: **1 Dolo Str, Sofia, Bulgária**
Tel.: **+359 2 936 07 90** Web: www.moni.bg



WICHTIG! SORGFÄLTIG DURCHLESEN UND FÜR ZUKÜNFTIGE INFORMATION AUFBEWAHREN!

VERWENDUNG UND ZWECKBESTIMMUNG

Das Produkt ist für den Innen-bereich zu Hause bestimmt. Das Produkt ist nicht für den professionellen Gebrauch bestimmt. Geeignet für Kinder im Alter von 6 Monaten bis 8 Jahren. Sollte von einem Erwachsenen zusammengebaut werden. Das Set enthält eine weiche 1 cm XPE-Matte. Das Laufgitter ist mit einer integrierten Musikbox mit Kinderliedern und einem Storytelling-Modul ausgestattet. Erfordert 2 × 1,5-V-AA-Batterien (nicht enthalten).

WARNHINWEISE UND EMPFEHLUNGEN FÜR DIE SICHERE VERWENDUNG.

WARNUNG!

- Der Zusammenbau ist durch einen Erwachsenen vorzunehmen. **Achtung!** Enthält Kleinteile und scharfe Spitzen vor der Montage. Strangulationsgefahr!
- Nur für den Hausgebrauch. Nur unter der unmittelbaren Beobachtung eines Erwachsenen nutzen.
- Verwenden Sie das Produkt nur auf einer ebenen Fläche. Halten Sie einen Abstand von mindestens 2 m zu Wänden und Gegenständen wie Möbeln und anderen ein.
- Von Feuer fernhalten.
- Stellen Sie sicher, dass das Produkt nur von Erwachsenen auf- und zugeklappt wird.
- Überprüfen Sie das Produkt regelmäßig auf mögliche Schäden. Im Falle einer Beschädigung stellen Sie die Verwendung des Produkts sofort ein.
- Alle Befestigungsschrauben und -elemente müssen stets fest angezogen sein. Die Verriegelungsmechanismen sind vor jeder Verwendung auf ihre Funktionsfähigkeit zu prüfen.
- Verwenden Sie den Laufstall nicht, wenn Teile gebrochen, eingerissen oder fehlend sind. Verwenden Sie nur vom Hersteller zugelassene Ersatzteile. Vom Hersteller nicht freigegebenes Zubehör darf nicht verwendet werden.

PFLEGE UND INSTANDHALTUNG

- Das Produktion Mit einem weichen, feuchten Tuch reinigen. Verwenden Sie zum Reinigen des Produkts keine starken Reinigungsmittel oder Reinigungsmittel mit scheuernden Partikeln. Lagern Sie das Produkt an einem trockenen und belüfteten Ort. Halten Sie das Produkt von direkten Wärmequellen fern – offenem Kamin, Heizgeräten und Kochherden. Schützen Sie das Spielzeug vor den negativen Auswirkungen äußerer Faktoren wie direkter Sonneneinstrahlung, Regen und Schnee.

HERGESTELLT FÜR MONI GARDEN, Hersteller: Moni Trade GmbH

Anschrift: Bulgarien, Sofia, Wohnviertel Trebich, Dolo Str.1

Tel.: 00 359 2/ 936 07 90; web: www.moni.bg



IMPORTANT ! À LIRE ATTENTIVEMENT ET À CONSERVER POUR RÉFÉRENCE ULTÉRIEURE

USAGE PRÉVU

Le produit est conçu pour un usage intérieur au domicile. Le produit n'est pas destiné à un usage professionnel. Il convient aux enfants de 6 mois à 8 ans. Le set comprend un tapis souple en XPE de 1 cm. Le parc est équipé d'une boîte à musique intégrée avec des chansons pour enfants et un module de narration. Nécessite 2 piles AA 1,5 V (non incluses).

RÈGLES ET RECOMMANDATIONS POUR UNE UTILISATION SÛRE

ATTENTION! AVERTISSEMENT!

- Assemblage par un adulte requis. **Attention!** Contient de petits éléments et des pointes aiguës avant l'assemblage. Risque d'étranglement !
- Pour usage domestique uniquement. À utiliser uniquement sous la surveillance directe d'un adulte.
- Utilisez le produit uniquement sur une surface plane. Gardez une distance d'au moins 2 m des murs et des objets tels que les meubles et autres.
- Tenir à l'écart du feu.
- Veillez à ce que le produit soit déplié et plié uniquement par des adultes.
- Vérifiez régulièrement le produit pour détecter d'éventuels dommages. En cas de dommage, arrêtez immédiatement d'utiliser le produit.
- Toutes les vis de montage et les composants doivent toujours être correctement serrés. Les mécanismes de verrouillage doivent être vérifiés avant chaque utilisation pour s'assurer qu'ils fonctionnent correctement.
- N'utilisez pas le parc en cas de pièces cassées, déchirées ou manquantes. Utilisez uniquement des pièces de rechange approuvées par le fabricant. Les accessoires non approuvés par le fabricant ne doivent pas être utilisés.

NETTOYAGE ET ENTRETIEN

- Nettoyez le produit avec un chiffon doux et humide. Pour nettoyer le produit, n'utilisez pas de détergents puissants ou de détergents contenant des particules abrasives.
- À stocker dans un endroit sec et aéré. Tenir à l'écart des sources de chaleur directes - feu ouvert, appareils de chauffage et appareils de cuisson. Protégez le jouet de l'impact négatif de facteurs externes tels que la lumière directe du soleil, la pluie et la neige.

FABRIQUÉ POUR LA MARQUE MONI GARDEN, Fabricant et importateur : Moni Trade OOD

Adresse : Bulgarie, Sofia, Trebich, 1 rue Dolo

Numéro de téléphone : 02/ 936 07 90 ; Web : www.moni.bg

ВАЖНА ИНФОРМАЦИЯ ЗА БАТЕРИИТЕ /BATTERY INFORMATION/

INFORMACIÓN IMPORTANTE SOBRE LAS PILAS/

INFORMAȚII DESPRE BATERIE/ ΠΛΗΡΟΦΟΡΙΕΣ ΓΙΑ ΤΙΣ ΜΠΑΤΑΡΙΕΣ/



INFORMACIJE O BATERIJAMA/ INFORMACE O BATERÍCH

BG: •Винаги дръжте батериите далеч от деца. •Батериите трябва да се поставят с правилната полярност. •Всяка батерия може да изтече, ако се смеси с различен тип батерия, ако се постави неправилно или ако не се заменят или презаредят всички батерии едновременно. •Всяка батерия може да изтече или да избухне, ако се изхвърли неправилно или ако се опита да се зарежда батерия, която не е предназначена за презареждане. •Извадете батериите при продължителни периоди на неизползване. •Изхвърляйте батериите правилно съгласно местните разпоредби. **EN:** •Always keep batteries away from children. •Insert batteries in the correct polarity position. •Any battery may leak if mixed with a different battery type, installed incorrectly or if all batteries are not replaced or recharged at the same time. •Do not mix old and new batteries. •Do not mix battery types such as alkaline, standard (carbon-zinc) or rechargeable (nickel cadmium). •Any battery may leak or explode if discarded improperly or if an attempt is made to charge a battery not intended to be recharged. •Do not charge non-rechargeable batteries. •Remove batteries during long periods of non-use. •Discard batteries properly according to local regulations. **ES:** •Mantenga siempre las pilas fuera del alcance de los niños. •Inserte las pilas en la posición correcta de polaridad. •Cualquier pila puede tener fugas si se mezcla con un tipo diferente de pila, se instala incorrectamente o si no se sustituyen o recargan todas las pilas al mismo tiempo. •Cualquier pila puede tener fugas o explotar si se desecha de forma incorrecta o si se intenta cargar una pila que no está diseñada para ser recargada. •Retire las pilas durante los periodos prolongados de inactividad. •Deseche las pilas de forma adecuada según la normativa local. **RO:** •Păstrați întotdeauna bateriile la îndemâna copiilor. •Introduceți bateriile în poziția corectă de polaritate. •Orice baterie poate prezenta scurgeri dacă este amestecată cu un alt tip de baterie, este instalată incorect sau dacă nu sunt înlocuite sau reîncărcate toate bateriile în același timp. •Orice baterie poate prezenta scurgeri sau poate exploda dacă este aruncată în mod incorect sau dacă se încearcă încărcarea unei baterii care nu este concepută pentru a fi reîncărcată. •Scoateți bateriile în timpul perioadelor de inactivitate prelungită. •Aruncați bateriile în mod corespunzător, conform reglementărilor locale. **EL:** •Φυλάξτε πάντα τις μπαταρίες μακριά από παιδιά. •Τοποθετήστε τις μπαταρίες με τη σωστή πολικότητα. •Οποιαδήποτε μπαταρία μπορεί να παρουσιάσει διαρροή εάν αναμιχθεί με διαφορετικό τύπο μπαταρίας, τοποθετηθεί λανθασμένα ή εάν δεν αντικατασταθούν ή επαναφορτιστούν όλες οι μπαταρίες ταυτόχρονα. •Οποιαδήποτε μπαταρία μπορεί να παρουσιάσει διαρροή ή να εκραγεί εάν απορριφθεί με λανθασμένο τρόπο ή εάν επιχειρηθεί η φόρτιση μιας μπαταρίας που δεν έχει σχεδιαστεί για επαναφόρτιση. •Αφαιρέστε τις μπαταρίες κατά τη διάρκεια παρατεταμένων περιόδων αδράνειας. •Απορρίψτε τις μπαταρίες με τον κατάλληλο τρόπο σύμφωνα με τους τοπικούς κανονισμούς. **SR/BIH/MNE:** •Uvek držite baterije van domašaja dece. •Ubacite baterije u pravilnoj poziciji polariteta. •Svaka baterija može da curi ako se meša sa drugom vrstom baterije, ako je neispravno postavljena ili ako sve baterije nisu zamenjene ili napunjene u isto vreme. •Ne mešajte stare i nove baterije. •Ne mešajte različite tipove baterija kao što su alkalne, standardne (ugljenik-cink) ili punjive (nikal kadmijum). •Svaka baterija može da curi ili eksplodira ako se nepropisno odbaci ili ako se pokuša punjenje baterije koja nije namenjena za punjenje. •Ne punite baterije koje se ne mogu puniti. •Izvadite baterije tokom dužih perioda nekorišćenja. •Odbacite baterije propisno u skladu sa lokalnim propisima. **IT:** •Tenere sempre le batterie fuori dalla portata dei bambini. •Inserire le batterie con la polarità corretta. •Qualsiasi batteria può presentare perdite se mescolata con un altro tipo

**INFORMATIONEN ZUR BATTERIE/ INFORMÁCIE O BATÉRIÁCH/
BATTERIJ-INFORMATIE/ INFORMAZIONI SULLE BATTERIE/
INFORMAÇÃO IMPORTANTE SOBRE AS PILHAS/
AKKUMULÁTOR INFORMÁCIÓK/**



di batteria, se installata in modo errato o se non vengono sostituite o ricaricate tutte le batterie contemporaneamente. •Qualsiasi batteria può presentare perdite o esplodere se smaltita in modo errato o se si tenta di ricaricare una batteria non progettata per essere ricaricata. •Rimuovere le batterie durante i periodi di inutilizzo prolungato. •Smaltire le batterie in modo appropriato, in conformità con le normative locali. **HU:** •Az elemeket mindig tartsa gyermekektől elzárva. •Az elemeket a megfelelő polaritással helyezze be. •Bármelyik elem szivároghat, ha más típusú elemmel keveredik, ha helytelenül helyezik be, vagy ha nem cserélik ki vagy töltenek fel egyszerre az összes elemet. •Bármelyik elem szivároghat vagy felrobbanhat, ha helytelenül ártalmatlanítják, vagy ha olyan elemet próbálnak újratölteni, amelyet nem újratöltésre terveztek. •Hosszú ideig tartó használat nélkül távolítsa el az elemeket. •Az elemeket a helyi előírásoknak megfelelően ártalmatlanítsa. **NL:** •Houd batterijen altijd buiten het bereik van kinderen. •Batterijen moeten met de juiste polariteit worden geplaatst. •Elke batterij kan gaan lekken als deze wordt gemengd met een ander type batterij, verkeerd wordt geplaatst of als niet alle batterijen tegelijkertijd worden vervangen of opgeladen. •Elke batterij kan gaan lekken of exploderen als deze op onjuiste wijze wordt weggegooid of als wordt geprobeerd een batterij op te laden die niet bedoeld is om te worden opgeladen. •Verwijder de batterijen als het apparaat gedurende langere tijd niet wordt gebruikt. •Gooi de batterijen weg volgens de lokale voorschriften. **CZ:** •Baterie vždy uchovávejte mimo dosah dětí. •Vložte baterie ve správné polaritě. •Jakákoli baterie může vytéct, pokud je smíchána s jiným typem baterie, nesprávně vložena nebo pokud nejsou všechny baterie vyměněny nebo dobity současně. •Nemíchejte staré a nové baterie. •Nemíchejte různé typy baterií, jako jsou alkalické, standardní (uhlík-zinek) nebo dobíjecí (nikl-kadmium). •Jakákoli baterie může vytéct nebo explodovat, pokud je nesprávně zlikvidována nebo pokud se pokusíte nabít baterii, která není určena k dobíjení. •Nenabíjejte nedobíjecí baterie. •Při delším nepoužívání baterie vyjměte. •Baterie likvidujte správným způsobem v souladu s místními předpisy. **SK:** •Batérie vždy uchováajte mimo dosahu detí. •Batérie vkladajte v správnej polarite. •Ak sa batérie zmiešajú s iným typom batérií, nesprávne sa vložia alebo sa všetky batérie nevymenia alebo nenabijú naraz, môže dôjsť k ich vytečeniu. •Nesmie sa miešať staré a nové batérie. •Nesmie sa miešať rôzne typy batérií, ako sú alkalické, štandardné (uhlík-zinok) alebo dobíjateľné (nikl-kadmium). •Akákoľvek batéria môže vytekať alebo explodovať, ak je nesprávne vyhodená alebo ak sa pokúsíte nabiť batériu, ktorá nie je určená na dobíjanie. •Nenabíjajte nenabíjateľné batérie. •Pri dlhodobom nepoužívaní batérie vyberte. •Batérie likvidujte správne podľa miestnych predpisov. **PT:** •Mantenha sempre as pilhas fora do alcance das crianças. •Insira as pilhas na posição correta de polaridade. •Qualquer pilha pode vazar se for misturada com um tipo diferente de pilha, instalada incorretamente ou se todas as pilhas não forem substituídas ou recarregadas ao mesmo tempo. •Qualquer pilha pode vazar ou explodir se for descartada incorretamente ou se tentar carregar uma pilha que não foi projetada para ser recarregada. •Remova as pilhas durante períodos prolongados de inatividade. •Descarte as pilhas de forma adequada, de acordo com as normas locais. **DE:** •Halten Sie Batterien immer von Kindern fern. •Batterien müssen mit der richtigen Polarität eingelegt werden. •Jede Batterie kann auslaufen, wenn sie mit einem anderen Batterietyp gemischt, falsch eingelegt oder nicht alle Batterien gleichzeitig ausgetauscht oder aufgeladen werden. •Jede Batterie kann auslaufen oder explodieren, wenn sie unsachgemäß entsorgt wird oder wenn versucht wird, eine Batterie aufzuladen, die nicht zum Wiederaufladen vorgesehen ist.



**Manufactured for MONI in PRC
Manufacturer and Importer: Moni Trade Ltd.
Address: Bulgaria, Sofia, Trebich, 1 Dolo Str.,
Phone number: 003592/936 07 90**

**Произведено за MONI в КНР
Производител и Вносител:
Мони Трейд ООД
Адрес: България, гр. София,
кв. Требич, ул. Доло 1
Тел.: 02/ 936 07 96**

www.moni.bg