

BG: ИНСТРУКЦИЯ ЗА УПОТРЕБА
EN: USER MANUAL
DE: GEBRAUCHSANWEISUNG
RO: INSTRUCȚIUNI DE UTILIZARE
GR: ΟΔΗΓΙΕΣ ΧΡΗΣΗΣ
ES: INSTRUCCIONES DE USO
IT: ISTRUZIONI PER L'USO

RU: ИНСТРУКЦИЯ ПО ПРИМЕНЕНИЮ
FR: NOTICE D'UTILISATION
SR: UPUTSTVA ZA UPOTREBU
NL: GEBRUIKERSHANDLEIDING
HU: HASZNÁLATI ÚTMUTATÓ
CZ: NÁVOD K POUŽITÍ
SK: NÁVOD NA POUŽITIE
PT: INSTRUÇÕES DE UTILIZAÇÃO

CE



BYONC

BG: ДЕТСКА ТРИКОЛКА МОДЕЛ: CRUZ АРТИКУЛЕН НОМЕР: JY-T08E
EN: CHILDREN TRICYCLE MODEL: CRUZ ITEM NO.: JY-T08E
DE: KINDERDREIRAD MODELL: CRUZ ARTIKEL NUMMER: JY-T08E
RO: TRICICLETĂ PENTRU COPII MODEL: CRUZ NUMĂR PRODUS: JY-T08E
GR: ΠΑΙΔΙΚΟΥ ΤΡΙΚΥΚΛΟΥ ΤΥΠΟΥ: CRUZ ΑΡΙΘΜΟΣ ΠΡΟΪΟΝΤΟΣ: JY-T08E
ES: TRICICLO DE NIÑOS MODELO: CRUZ NÚMERO DE ARTÍCULO: JY-T08E
IT: TRICICLO PER BAMBINI MODELLO: CRUZ NUMERO ARTICOLO: JY-T08E
FR: TRICYCLE POUR ENFANTS MODÈLE : CRUZ NUMÉRO D'ARTICLE : JY-T08E
РУ: ДЕТСКОГО ТРЕХКОЛЕСНОГО ВЕЛОСИПЕДА
МОДЕЛ: CRUZ НОМЕР АРТИКУЛА: JY-T08E
SR: DEČIJEG TRICIKLA MODEL: CRUZ PROIZVOD BROJ: JY-T08E
HU: GYERMEK TRICIKLI MODELL: CRUZ CIKKSZÁM: JY-T08E
CZ: MODEL DĚTSKÉ TŘÍKOLKY: CRUZ ČÍSLO POLOŽKY: JY-T08E
SK: MODEL DETSKEJ TROJKOLKY : CRUZ ČÍSLO POLOŽKY: JY-T08E
PT: TRICICLO INFANTIL – MODELO: CRUZ NÚMERO DO ARTIGO: JY-T08E

ЧАСТИ/ PARTS/ ELEMENTE DES DREIRADS/ COMPONENTE/ ΜΕΡΗ ΤΟΥ ΤΡΙΚΥΚΛΟΥ
 ΠΟΔΗΛΑΤΟΥ/ PARTES DEL TRICICLO/ PARTI DEL TRICICLO/ ЧАСТИ ТРЕХКОЛЕСНОГО
 ВЕЛОСИПЕДА/ PIÈCES/ / DELOVI/ ONDERDELEN/ SZÁLLÍTOTT ALKATRÉSZEK/
 KOMPONENTY/ KOMPONENTY/ PEÇAS

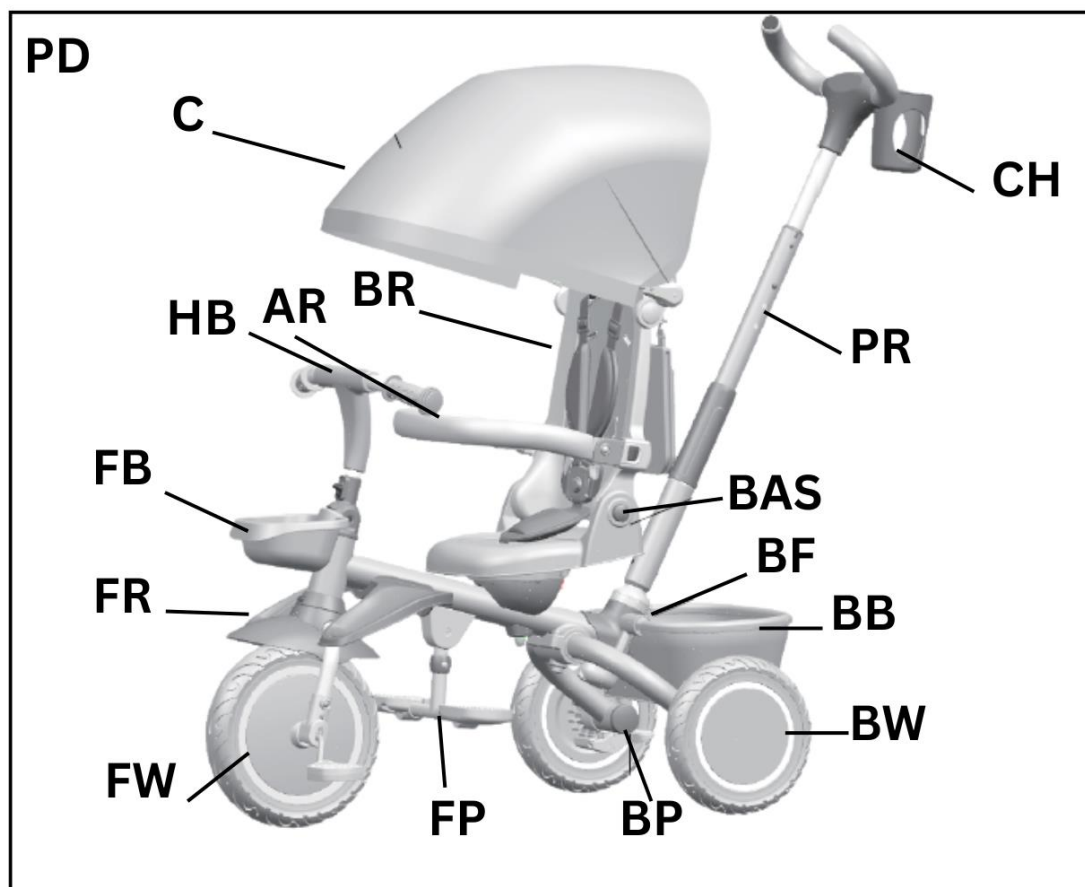

F	FB	BW	CCB	AR
PR	BB	FR	BP	CH
PR	BB	FS	BF	CH

СТЪПКИ НА СГЛОБЯВАНЕ И ФУНКЦИИ НА ПРОДУКТА/ ASSEMBLY STEPS AND PRODUCT FUNCTIONS/
MONTAGESCHRITTE UND PRODUKTEIGENSCHAFTEN / PAȘII DE ASAMBLARE ȘI / FUNCȚIILE PRODUSULUI/ ΒΗΜΑΤΑ
ΣΥΝΑΡΜΟΛΟΓΗΣΗΣ ΚΑΙ ΛΕΙΤΟΥΡΓΙΕΣ ΤΟΥ ΠΡΟΙΟΝΤΟΣ/ PASOS DE MONTAJE Y FUNCIONES DEL PRODUCTO/ FASI DI
MONTAGGIO E FUNZIONI DEL PRODOTTO/ ЭТАПЫ СБОРКИ И ФУНКЦИИ ПРОДУКТА/ LES ÉTAPES DE L'ASSEMBLAGE
ET LES CARACTÉRISTIQUES DU PRODUIT/ BRZINE UGRADNJE I ZNAČAJKE PROIZVODA/ ASSEMBLAGESTAPPEN EN
PRODUCTEIGENSCHAPPEN/ MONTÁŽNÍ KROKY A VLASTNOSTI VÝROBKU/ KORAKI MONTAŽE IN ZNAČILNOSTI
IZDELKA/ ETAPAS DE MONTAGEM E FUNÇÕES DO PRODUTO

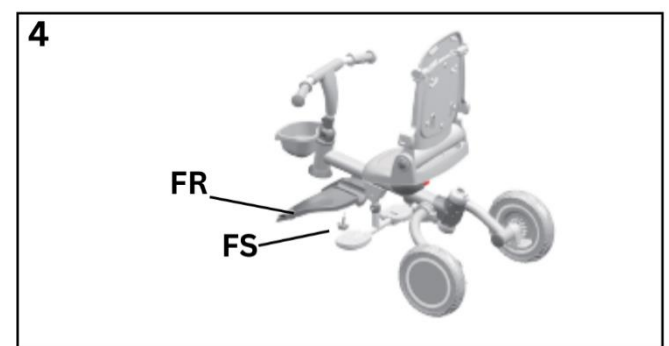
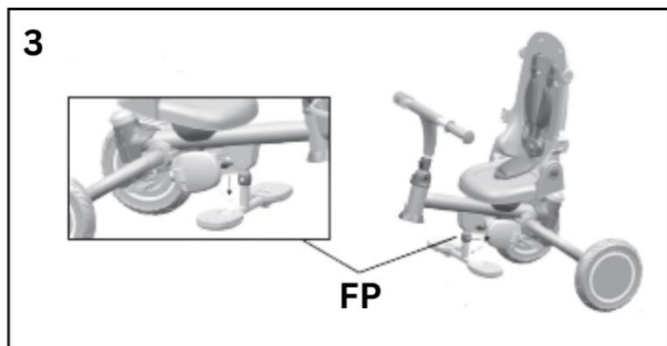
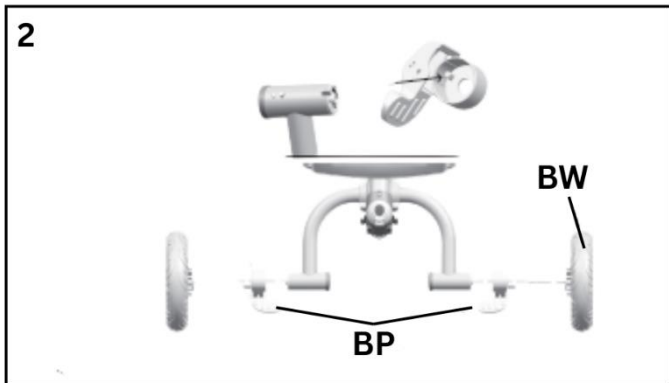
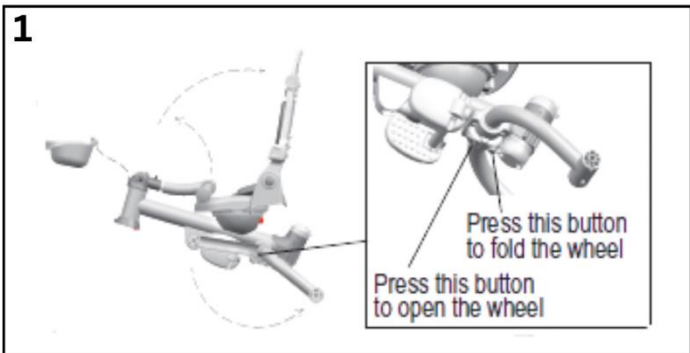

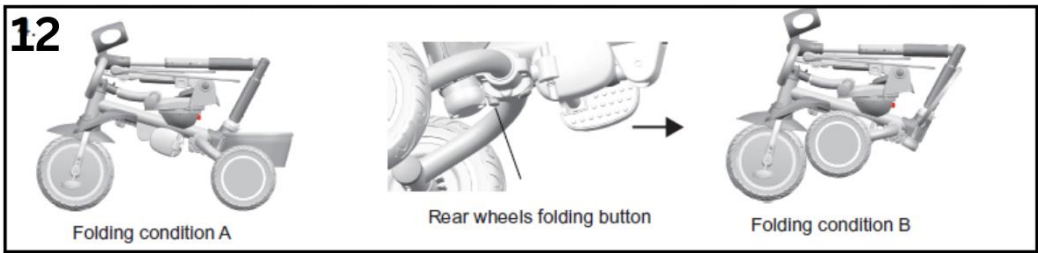
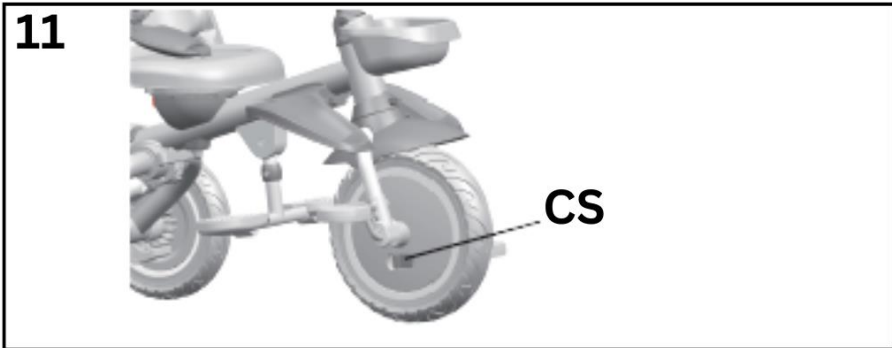
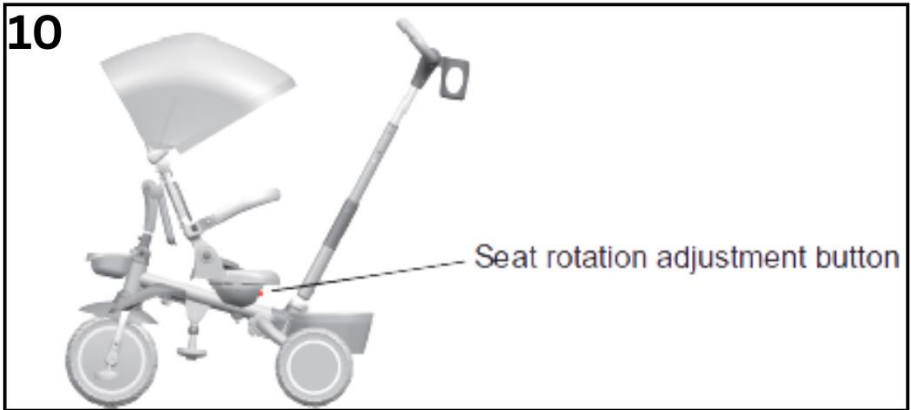
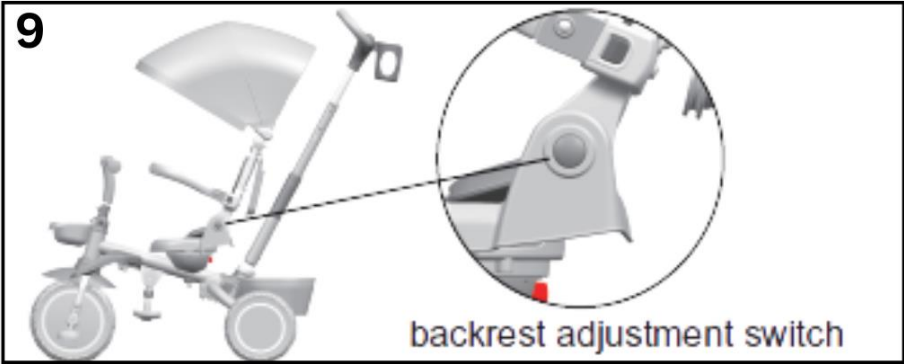

•**ВАЖНО!** ПРОЧЕТЕТЕ ВНИМАТЕЛНО И ЗАПАЗЕТЕ ЗА БЪДЕЩИ СПРАВКИ!
•ИНСТРУКЦИЯТА ЗА УПОТРЕБА СЪДЪРЖА ВАЖНА ИНФОРМАЦИЯ ЗА СГЛОБЯВАНЕТО, ПРАВИЛНОТО ИЗПОЛЗВАНЕ И ПОДДРЪЖКАТА НА ПРОДУКТА. ТРИКОЛКАТА ОТГОВАРЯ НА ИЗИСКВАНИЯТА НА ЕВРОПЕЙСКИ СТАНДАРТ EN 71-1-2-3.

•**ВНИМАНИЕ!** СХЕМИТЕ И ФИГУРИТЕ В ТАЗИ ИНСТРУКЦИЯ СА САМО ИЛЮСТРАТИВНИ И НАСОЧВАЩИ И ПРОДУКТЪТ, КОЙТО СТЕ ЗАКУПИЛИ МОЖЕ ДА СЕ РАЗЛИЧАВА ОТ ТЯХ.

1. Тази триколка е предназначена за употреба от деца на възраст от 12 до 72 месеца.

2. Максималното натоварване на продукта - дете + багаж в коша за играчки - трябва да бъде до 25 кг.

3. Претоварването на конструкцията може да доведе до нараняване на детето.

4. Триколката не е предназначена да вози повече от едно дете по едно и също време.

5. ВНИМАНИЕ! Да се употребява само при пряк надзор на възрастен!

6. Никога не оставяйте детето само в триколката!

7. Внимание! При употреба следва да се носят лични предпазни средства. Да не се използват по платното за движение на превозни средства.

8. Предпазният колан трябва да се използва задължително при употреба от деца на възраст под 3 години. Уверете се, че предпазният колан е поставен правилно!

9. Изисква се сглобяване от възрастен.

10. Не разопаковайте и не сглобявайте продукта в присъствието на малки деца.

11. Внимание! Наличие на малки части. Опасност от задавяне и задушаване!

12. Опаковъчните материали не са играчки и не са част от триколката. свалете преди употреба! Изхвърлете опаковките на подходящото за това място.

13. Децата не трябва да си играят с опаковките на продукта.

14. ВНИМАНИЕ! Не поставяйте и не връзвайте по играчката предмети или други аксесоари и връзки, които не са включени към продукта! Опасност от закачване, омотаване и нарушаване на равновесието. Риск от нараняване!

15. Правилното сглобяване на триколката, следвайки внимателно наръчника, е изключително важно, за да се осигури безопасността на Вашето дете!

16. Използвайте триколката само по предназначение!

17. Не закачайте багаж върху дръжката за родителски контрол. Това може да доведе до нарушаване равновесието на продукта, преобръщане и нараняване на вашето дете!

18. За да осигурите безопасна употреба и да предпазите от повреда, не правете каквито и да е промени, допълнения или модификации по конструкцията на триколката. При необходимост се обърнете към търговския обект, от който сте закупили продукта или оторизиран сервиз за консултация или ремонт.

19. ВНИМАНИЕ! ДРЪЖКАТА ЗА РОДИТЕЛСКИ КОНТРОЛ НА ТРИКОЛКАТА ТРЯБВА ДА БЪДЕ УПРАВЛЯВАНА САМО ОТ ВЪЗРАСТЕН. ИЗПОЛЗВАЙТЕ Я САМО ЗА НАСОЧВАНЕ НА ПОСОКАТА НА ДВИЖЕНИЕ, А НЕ ЗА ПОВДИГАНЕ НА ТРИКОЛКАТА ИЛИ СЛИЗАНЕ И КАЧВАНЕ ПО СЪЛБИ ИЛИ БОРДЮРИ! ГАРАНЦИЯТА ОТПАДА, АКО ДРЪЖКАТА СЕ СЧУПИ ПО ВИНА НА ПОТРЕБИТЕЛЯ!

20. Не позволявайте на децата да дърпат или бутат играчката!

21. Дръжката за родителски контрол не трябва да бъде отстранявана, ако не сте напълно убедени, че детето може само да управлява триколката и да я кара без чужда помощ!

22. Дръжте далеч от преки източници на топлина – открити огнища, отоплителни или готварски уреди!

23. Използвайте продукта само на равни терени и безопасни площадки!

24. Забранена е употребата в следните зони:

- на повърхности с наклон;
- в близост до стълби и басейни;
- зад спрели автомобили, по или близо до натоварени с трафик пътища или улици;
- в близост до реки, хълмове, издатини, ескалатори и други опасни места.
- в кални или заблатени терени.

25. Задължително да се използва само през деня.

26. ВНИМАНИЕ! Ръцете, краката или други части от тялото на детето да са далеч от колелата или други движещи се части. В противен случай може да се стигне до нараняване на детето.

27. Използването на триколката самостоятелно от детето изисква специални умения! Преди да започне да кара само триколката се уверете, че сте му обяснили и то е разбрало как да стъпва върху стъпенката, как да върти педалите, как да се качва и слиза. Ако детето не може да прави самостоятелно тези неща, управлявайте чрез родителския контрол.

28. Не позволявайте да се изправя върху седалката.

29. Не позволявайте на детето да кара босо!

30. ВНИМАНИЕ! Детето не трябва да провесва краката си от страни на триколката по време на движение.

31. Дръжката за родителски контрол, сенникът, коланчетата и предпазният борд са подходящи за употреба, когато децата не могат самостоятелно да карат триколката. Когато детето може само да управлява триколката, може да свалите тези аксесоари.
32. Играчката не е подходяща за тичане или пързалане.
33. Внимавайте за хората и домашните любимци около вас, докато използвате продукта.
34. Избягвайте сблъсъци в други обекти!
35. Трябва да научите детето винаги да кара триколката само напред, по посока на движението, без да се обръща назад, докато се движи.
36. Детето не трябва да скача с триколката от бордюри или други по-високи части, както и да се блъска в тях.
37. Не използвайте триколката навън в дъждовни дни.
38. Употребата на триколката в дъждовно/ влажно време може да доведе до повреди или ръжда по продукта. Дръжте продукта далеч от вода.

ЧАСТИ НА ТРИКОЛКАТА

Преди да започнете да сглобявате триколката, извадете частите от опаковката и проверете дали са налични всички описани по-долу. Запазете опаковките, докато завършите напълно сглобяването. **ВИЖТЕ ФИГУРА PD и таблицата с частите:** 1. C – сенник; 2. HB – кормило; 3. FB – предна кошница; 4. FW – предна гума; 5. FR – поставка за крачета; 6. FP – поставка за крака за по – големи деца; 7. BP – спирачка 8. BW – задни гуми; 9. BR – облегалка; 10. AR – предпазен борд; 11. BV – задна кошница; 12. BAS – бутони за регулиране на облегалката; 13. PR – дръжка за родителски контрол; 14. BF – задна поставка за крачетата; 15. CH – държач за чаша.

СТЪПКИ НА СГЛОБЯВАНЕ

- 1. Отваряне на рамката** - Отворете облегалката в посоката на стрелката, както е показано на фигура 1. Натиснете бутона под рамката, за да отворите рамката на задното колело. Закрепете предната кошница към рамката и след това разгънете кормилото.
- 2. Монтиране на задни гуми** - Монтирайте спирачките към задната рамка на триколката. Поставете задните гуми на правилното място.
- 3. Монтиране на поставката за крака за по – големи деца**
Отваряне: Издърпайте пръстена надолу, за да завъртите поставката за краката. Лявата и дясната поставка могат да се отворят за използване.
Сгъване: Издърпайте пръстена надолу, за да сгънете поставката към рамката, след което сгънете лявата и дясната част на поставката.
- 4. Монтиране на поставката за крака за по – малки деца** - Поставете поставката за краката под рамката. Подравнете отвора на поставката с отвора под рамката. Вкарайте фиксиращия винт в този отвор и го стегнете добре, за да се фиксира поставката към рамката.
- 5. Монтиране на предна гума:** Поставете предната гума, както е показано на фигура 5. След като монтирате гумата, проверете всички части, за да се уверите, че са правилно поставени и не могат да се отделят. Завъртете кормилото наляво надясно, за да проверите дали гумата се движи. Ако не се върти, натиснете предния бутон на кормилото, за да свалите гумата и пак я монтирайте .
- 6. Монтиране на предпазен борд и сенник:** Поставете предпазния борд, както е показано на фиг. 6. Монтирайте сенника към държачите на облегалката. Отворете сенника, както е показано на фигура 7.
- 7. Монтиране на дръжката за родителски контрол, задна кошница и задна поставка за краката:** Както е показано на фигура 8, поставете дръжката в рамката. Поставете държача за чаша на дръжката. Поставете задната кошница и задната поставка за крака в съответните слотове.

ФУНКЦИИ НА ПРОДУКТА

- 1. Регулиране на облегалка – Фигура 9:** Облегалката може да се регулира на няколко позиции чрез страничните бутони. Натиснете ги и едновременно с това поставете облегалката в желаното положение. Освободете бутоните, за да се застопори облегалката.
- 2. Въртяща се седалка – Фигура 10:** За да завъртите седалката така, че детето да е с лице или с гръб към Вас, натиснете червения бутон в основата на седалката. Завъртете седалката и я поставете в желаната позиция.
- 3. Механизъм за свободно движение на предната гума – Фигура 11:** Когато триколката се движи, можете да превключите механизма в изключено положение, така че детето да може да постави краката си на педала и да почива. В това положение детето дори и да върти педалите, то няма да може да задвижва гумата. Когато детето иска да кара, превключете механизма в обратната посока, за да активирате нормалната функция на педалите.
- 4. Сгъване на триколката – Фигура 12:** А: Премахнете предпазния борд. Сгънете кормилото и премахнете предната кошница. Сгънете сенника. Сгънете облегалката. Натиснете бутона на дръжката за родителски контрол, плъзнете дръжката леко нагоре и я сгънете към рамката. В: Натиснете бутона за сгъване на задните колела, за да ги сгънете.

ПОДДРЪЖКА И ПОЧИСТВАНЕ НА ПРОДУКТА

1. Почистване:

- Почиствайте с мека суха кърпа. Не използвайте агресивни почистващи препарати - на спиртна основа, с белина, или такива, съдържащи абразивни частици.

- Не мокрете триколката обилно с вода или с други течности по време на игра или при почистване. Така ще предотвратите риска от увреждане на триколката, впоследствие появата на ръжда по металните части и нарушаване на стабилността на връзките.
- Почиствайте редовно гумите от пясъчинки или прах.
- Поддържайте триколката чиста.

2. Поддръжка и съхранение:

- Преди всяко използване на триколката, проверявайте внимателно изправността на всички части и връзки:
- Болтовете трябва да са добре затегнати;
- Колелата и кормилото да са здрави и фиксирани стабилно;
- Колелата трябва да се движат свободно.
- Не трябва да използвате триколката, ако установите, че има разхлабени, износени или повредени части.
- Дългата употреба на продукта може да доведе до разхлабване на винтовете или гайките. Уверете се, че всички гайки и винтове са добре затегнати, за да предпазите детето от нараняване. При необходимост затегнете разхлабените винтове и болтове.
- **Внимание!** НЕ ПРЕЗАТЯГАЙТЕ, за да не се стигне до счупване на частите.
- Излагането на продукта на директна слънчева светлина може да доведе до обезцветяване или избледняване на цвета.
- Съхранявайте триколката на хладно и сухо място, когато не я използвате.
- Съхранявайте продукта далеч от директна слънчева светлина и източници на топлина – открит огън, отоплителни или готварски уреди.
- Проверявайте редовно продукта преди или след всяка употреба за неизправности, пукнатини, отчупени или липсващи части. Преустановете употребата му, ако откриете каквато и да е повреда до отстраняването ѝ. За целта се свържете с търговския обект, от който сте закупили продукта или вносителя!

ГАРАНЦИОННИ УСЛОВИЯ

I. ГАРАНЦИЯТА ОТПАДА И РЕКЛАМАЦИЯТА НЕ СЕ ОБСЛУЖВА БЕЗПЛАТНО КОГАТО:

- НЕ СТЕ ЗАПАЗИЛИ КАСОВАТА БЕЛЕЖКА И/ИЛИ ФАКТУРАТА.
- **НЕ СА СПАЗЕНИ УКАЗАНИЯТА ОТ ИНСТРУКЦИИТЕ ЗА СГЛОБЯВАНЕ, МОНТАЖ И ПРОФИЛАКТИКА.**
- СТОКАТА Е НЕПРАВИЛНО ИЛИ ЧАСТИЧНО СГЛОБЕНА.
- ИМА ПОВЪРХНОСТНИ НАРАНЯВАНИЯ, ПОЛУЧЕНИ ПО ВРЕМЕ НА ЕКСПЛОАТАЦИЯТА НА СТОКАТА, ПРИ ПРЕНАСЯНЕ, ТРАНСПОРТ ИЛИ СЪХРАНЕНИЕ.
- ПОВРЕДАТА Е ВЪЗНИКНАЛА ВСЛЕДСТВИЕ НА НЕБРЕЖНА ЕКСПЛОАТАЦИЯ, ПРЕТОВАРВАНЕ, СЪХРАНЕНИЕ В НЕПОДХОДЯЩА СРЕДА.
- ПОВРЕДАТА Е ВЪЗНИКНАЛА ВСЛЕДСТВИЕ НА УПОТРЕБА НА СТОКАТА ЗА ЦЕЛИ, РАЗЛИЧНИ ОТ ПРЕДНАЗНАЧЕНИЕТО ѝ - НАПРИМЕР ЗА ТЕСТОВЕ, ДЕМОНСТРАЦИИ, ОТДАВАНЕ ПОД НАЕМ И ДР.
- СТОКАТА Е РЕМОНТИРАНА В НЕОПРАВОМОЩЕН ОТ ПРОИЗВОДИТЕЛЯ СЕРВИЗ ИЛИ ОТ ДРУГИ ЛИЦА.
- ИМА ИЗВЪРШЕНА ПРОМЯНА ИЛИ МОДИФИКАЦИЯ НА КОНСТРУКЦИЯТА.
- ПОВРЕДАТА Е ПОЛУЧЕНА ВСЛЕДСТВИЕ НА МОНТИРАНИ ОТ ПОТРЕБИТЕЛЯ ЧАСТИ И АКЕСОАРИ, РАЗЛИЧНИ ОТ СПЕЦИФИКАЦИЯТА НА СТОКАТА ПРИ ПРОДАЖБАТА.
- ДЕФЕКТите СА ПОЛУЧЕНИ В РЕЗУЛТАТ НА ВЪЗДЕЙСТВИЕ НА ВЪНШНИ СИЛИ – ПРИРОДНИ БЕДСТВИЯ, СЧУПВАНИЯ СЛЕД УДАР С ТЪВРД ПРЕДМЕТ ИЛИ КАТАСТРОФА, ПРОМИШЛЕНИ ИЗПАРЕНИЯ, АГРЕСИВНИ МИЕЩИ ПРЕПАРАТИ И ДР. ПОДОБНИ.

II. СЛЕДНИТЕ ЧАСТИ ПОДЛЕЖАТ НА АМОРТИЗАЦИЯ ПРИ НОРМАЛНАТА ЕКСПЛОАТАЦИЯ НА СТОКАТА И НЕ ПОДЛЕЖАТ НА ГАРАНЦИЯ: НЕОПРЕНОВИ ДРЪЖКИ, ПРЕДПАЗНИ БОРДОВЕ, СЕННИЦИ, ЧАНТИ, КОПЧЕТА ТИКАК, КАПСИ, ЦИПОВЕ, КОЛАНИ, КАТАРАМИ, ПЛАСТМАСОВИ БУТОНИ, КАПАЧЕТА И КОПЧЕТА, КОШОВЕ ЗА БАГАЖ, ТАПИЦЕРИЯ, ВЪТРЕШНИ ИЛИ ВЪНШНИ ГУМИ И ДРЪЖКИ ЗА РОДИТЕЛСКИ КОНТРОЛ.

ПРОИЗВЕДЕНО ЗА МАРКА ВУОХ; ПРОИЗВОДИТЕЛ: МОНИ ТРЕЙД ООД

АДРЕС: БЪЛГАРИЯ, ГР. СОФИЯ, КВ. ТРЕБИЧ, УЛ. ДОЛО 1 ; ТЕЛ.: 02/ 936 07 90; WEB: WW.VUOX.EU

EN

WARNINGS AND RECOMMENDATIONS FOR SAFE USE

- **IMPORTANT!** READ CAREFULLY AND KEEP FOR FUTURE REFERENCE!
 - THE USER MANUAL CONTAINS IMPORTANT INFORMATION ON THE ASSEMBLY, CORRECT USE AND MAINTENANCE OF THE PRODUCT. THE TRICYCLE COMPLIES WITH THE REQUIREMENTS OF EUROPEAN STANDARD EN 71-1-2-3.
 - **WARNING!** THE SCHEMES AND FIGURES IN THIS INSTRUCTION ARE FOR ILLUSTRATIVE PURPOSES ONLY AND THE PRODUCT YOU HAVE BOUGHT MAY DIFFER FROM THEM.
1. This tricycle is intended for use by children from 12 till 72 months of age.
 2. The maximum loading capacity of the product - child + luggage in the toy basket - must be up to 25 kg.
 3. The overloading of the construction may lead to injury of the child.
 4. The tricycle is not intended for carrying more than one child at the same time.

5. **WARNING!** To be used under the direct supervision of an adult!
6. Never leave the child alone on the tricycle!
7. **WARNING!** Protective equipment should be worn. Not to be used in traffic.
8. The safety belt must be worn when the product is used by children under 3 years of age. Make sure that the safety belt is placed correctly!
9. Adult assembly is required.
10. Do not unpack and do not assemble the product close to small children.
11. **Warning!** Content of small parts. Risk of choking and suffocation!
12. The packing materials are not a toy and are not part of the tricycle. Remove them before use! Throw the packaging at the designated places.
13. Children must not play with the packing of the product.
14. **WARNING!** Do not place and do not tie to the toy any objects or other accessories and strings which are not included with the product! Danger of hanging, entanglement and disturbance in the balance. Risk of injury!
15. The correct assembly of the tricycle following carefully the manual is of great importance for the safety of your child!
16. Use only as intended!
17. Do not hang luggage on the paternal control handle. This may lead to disturbance of the balance of the product, overturning and injury to your child!
18. In order to ensure the safe use and to avoid damage, do not do any changes, additions or modifications of the tricycle's construction. If necessary, contact the seller or an authorized repair shop for consultation or repairs.
19. **WARNING!** THE PARENTAL CONTROL HANDLE OF THE TRICYCLE MUST BE HANDLED BY AN ADULT ONLY. USE THE HANDLE FOR DIRECTING THE MOVEMENT, NOT FOR LIFTING OF THE TRICYCLE OR GOING DOWN OR UP THE STAIRS OR CURBS! THE WARRANTY WILL NOT BE VALID IF THE HANDLE IS BROKEN DUE TO THE FAULT OF THE USER!
20. Do not allow children to pull or push the toy.
21. The parental control handle must not be removed if you are not completely sure that the child can ride the tricycle independently and without the help of others!
22. Keep away from direct heat sources – open fires, heaters or cookers.
23. Use the product on even ground and safe grounds!
24. The use of the tricycle is not allowed in the following areas:
 - on inclined surfaces;
 - close to stairs or pools;
 - behind stopped cars, on or close to roads and streets with traffic, rivers, hills, protrusions, escalators and other dangerous places.
 - in muddy and swampy terrains.
25. To be used during the day only.
26. **WARNING!** The hands, feet or other parts of the child's body must be away from the wheels or other moving parts. Otherwise, the child may get injured.
27. In order to use the tricycle independently, the child must master special skills! Before it has started riding the tricycle independently, make sure that you have explained to it, how to step on the footboard, how to turn the pedals, how to get on and off. If the child cannot do any of these actions on its own, use the parental control handle.
28. Do not allow the child to stand up on the seat.
29. Do not allow the child to ride the tricycle barefoot.
30. **WARNING!** The child must not hang its feet at the sides.
31. The parental control handle, canopy, the belts and safety board are suitable for use when the children cannot independently ride the tricycle. When the child is able to independently ride the tricycle, you can dismount these additions.
32. The toy is not suitable for running or skating.
33. Take care of the people and pets around you, while using the product.
34. Be careful in order to avoid collisions with other objects!
35. You must teach your child to always ride the tricycle only forwards, in the direction of movement, without turning back, while in motion.
36. The child must not jump with the tricycle from curbs or other higher parts, as well as bumping into them.
37. Do not use the tricycle in rainy days.
38. The use of the tricycle in rainy/ wet weather may lead to damages or rust to the product. Keep the product away from water.

PARTS OF THE TRICYCLE

Before assembly of the tricycle, take all the parts out of the packing and check if all of the bellow listed are present. Keep the packages until you finish the assembly completely. SEE **FIGURE PD and the table with parts:** 1. C – canopy; 2. HB – handlebar; 3. FB – front basket; 4. FW – front wheel; 5. FR – footrest; 6. FP- footrest for bigger children; 7. BP – brake; 8. BW – rear wheels; 9. BR- backrest; 10. AR – armrest; 11. BB – rear basket; 12.BAS – buttons for adjusting the backrest; 13. PR– parent control handle; 14.BF – rear footrests; 15. CH – cup holder.

ASSEMBLY STEPS

- 1. Opening the Frame** - Open the backrest in the direction of the arrow, as shown in Figure 1. Press the button under the frame to open the rear wheel frame. Attach the front basket to the frame and then unfold the handlebar.
- 2. Installing Rear Wheels**- Attach the brakes to the rear frame of the tricycle. Place the rear wheels in the correct position.
- 3. Installing the Footrest for Bigger Children**
Opening: Pull the ring down to rotate the footrest. The left and right footrests can be opened for use.
Folding: Pull the ring down to fold the footrest toward the frame, then fold the left and right parts of the footrest.
- 4. Installing the Footrest for Younger Children** - Place the footrest under the frame. Align the hole in the footrest with the hole under the frame. Insert the fixing screw into the hole and tighten it well to secure the footrest to the frame.
- 5. Installing the Front Wheel** - Install the front wheel as shown in Figure 5. After installing the wheel, check all parts to ensure they are correctly attached and cannot come off. Turn the handlebar left and right to check if the wheel moves. If it doesn't turn, press the front button on the handlebar to remove the wheel and reinstall it.
- 6. Installing the Safety Bar and Canopy** - Install the safety bar as shown in Figure 6. Attach the canopy to the holders on the backrest. Open the canopy as shown in Figure 7.
- 7. Installing the Parental Handle, Rear Basket, and Rear Footrest** - As shown in Figure 8, insert the handle into the frame. Attach the cup holder to the handle. Place the rear basket and rear footrest into their designated slots.

PRODUCT FUNCTIONS

- 1. Adjustable backrest – Figure 9:** The backrest can be adjusted in several positions with the side buttons. Press them and simultaneously with that put the backrest in the needed position. Release the buttons to fix the backrest.
- 2. Rotating seat – Figure 10:** In order to rotate the seat in position with the child facing you or the road, press and hold the button in the base of the seat. Rotate the seat and put it in the needed position.
- 3. Mechanism for Free Movement of the Front Wheel – Figure 11:**
When the tricycle is moving, you can switch the mechanism to the disengaged position so the child can rest their feet on the pedals. In this position, even if the child pedals, the wheel will not move. When the child wants to ride, switch the mechanism back to the engaged position to activate normal pedal function.
- 4. Folding the Tricycle – Figure 12:**
A: Remove the safety bar. Fold the handlebar and remove the front basket. Fold the canopy. Fold the backrest. Press the button on the parental control handle, slide the handle slightly upward, and fold it toward the frame.
B: Press the button to fold the rear wheels.

CLEANING AND MAINTENANCE OF THE PRODUCT

1. Cleaning:

- Clean with soft dry cloth. Do not use aggressive cleaning detergents - alcohol or bleach – based ones, or such, containing abrasive particles.
- Do not spray water or other liquids directly on the tricycle during play or cleaning. This way you will avoid the risk of damage of the tricycle due to rush on the metal parts and disturbance in the stability of the connections.
- Clean the tires regularly from sand or dust.
- Keep the tricycle clean.

2. Maintenance and storage:

- Before each use of the tricycle, check carefully the working order of all parts and connections:
- The screws must be tightened well;
- The wheels and handlebar must be strong and fixed stably;
- The wheels must move freely.
- You must not use the tricycle if you find that there are any loose, worn or damaged parts.
- The long use of the product may lead to loosening of the screws and nuts. Please, make sure that all nuts and screws are tightened well, in order to protect the child from injury.
- **Warning! DO NOT OVERTIGHTEN**, in order to avoid breaking of the parts.
- Exposing the product to direct sunlight may lead to discoloration or fading of the color.
- Store the tricycle at a cool and dry place, when you are not using it.
- Store the product away from direct sunlight and sources of heat – open fire, heaters or cookers.
- Check the product regularly before and after each use for malfunctions, cracks, broken or missing parts. Stop using it if you find any damage until it is removed. For this purpose, contact the person you bought the product from, or the importer!

MADE FOR **BYOX**; **MANUFACTURER:** MONI TRADE LTD
ADDRESS: BULGARIA, CITY OF SOFIA, TREBICH QUARTER, 1 DOLO STR., TEL.: +359 2/ 936 07 90
WEB: WWW.BYOX.EU; WWW.MONI.EU

•**WICHTIG!** LESEN SIE DIE GEBRAUCHSANWEISUNG SORGFÄLTIG DURCH UND BEWAHREN SIE DIESE FÜR ZUKÜNFTIGE FRAGEN AUF!

•DIE GEBRAUCHSANWEISUNG ENTHÄLT WICHTIGE INFORMATION ÜBER DEN ZUSAMMENBAU, DIE ORDENTLICHE NUTZUNG UND DIE INSTANDHALTUNG DES PRODUKTES. DAS DREIRAD ENTSPRICHT DEN ANFORDERUNGEN DER EUROPÄISCHEN NORM EN 71-1-2-3.

•**ACHTUNG!** DIE ABBILDUNGEN UND FIGUREN IN DIESER ANWEISUNG DIENEN NUR ZUR VERANSCHAULICHUNG DES PRODUKTES, DAS VON IHNEN ERWORBENE PRODUKT KANN DAVON ABWEICHEN.

1. Dieses Dreirad ist für Kinder ab einem Alter von 12 Monate bis 72 Monate vorgesehen.

2. Maximale Belastung des Produktes - Kind + Inhalt des Spielzeugkorbes darf 25 Kg nicht überschreiten.

3. Eine Überlastung der Konstruktion kann zur Verletzungen des Kindes führen.

4. Das Dreirad ist nicht für die Nutzung von mehr wie einem Kind gleichzeitig vorgesehen.

5. **ACHTUNG!** Nutzung nur unter der unmittelbaren Überwachung einer erwachsenen Person!

6. Das Kind niemals unbeaufsichtigt mit dem Dreirad spielen lassen!

7. **Achtung!** Benutzung unter unmittelbarer Aufsicht von Erwachsenen

8. Bei Nutzung von Kindern im Alter unter drei Jahren ist der Sicherheitsgurt obligatorisch. Vergewissern Sie sich, dass der Sicherheitsgurt richtig sitzt!

9. Der Zusammenbau des Produktes ist von einem Erwachsenen durchzuführen.

10. Das Produkt nicht im Beisein von Kleinkindern auspacken und zusammenbauen.

11. **Achtung!** Es sind Kleinteile vorhanden. Gefahr des Verschluckens oder der Erstickung!

12. Das Verpackungsmaterial stellt kein Spielzeug dar und ist nicht Teil des Dreirades. Es wird vor der Nutzung entfernt! Entsorgen Sie das Verpackungsmaterial an einem dafür vorgesehenen Platz.

13. Kinder dürfen nicht mit der Produktverpackung spielen.

14. **ACHTUNG!** Am Spielzeug dürfen keine Gegenstände oder sonstiges Zubehör und Bänder befestigt werden, die nicht zum Produkt gehören! Gefahren des Aufhängens, Lösens und Störens des Gleichgewichts. Verletzungsgefahr!

15. Der ordentliche Zusammenbau des Dreirades laut Gebrauchsanweisung ist äußerst wichtig, um die Sicherheit Ihres Kindes zu gewährleisten!

16. Benutzen Sie das Dreirad nur zweckgemäß!

17. Hängen Sie keine Gepäckstücke am Griff für elterliche Kontrolle auf. Das kann zu Gleichgewichtsstörungen am Produkt führen, sowie zum Kippen und zu einer Verletzung des Kindes!

18. Um eine gefahrlose Nutzung zu gewährleisten und vor Schäden zu schützen, dürfen Sie keine Veränderungen, Ergänzungen oder Änderungen an der Konstruktion des Dreirads vornehmen. Wenden Sie sich bei Notwendigkeit an das Handelsobjekt, in welchem Sie das Produkt erworben haben oder an ein autorisiertes Service-Center für Beratung oder Reparatur.

19. **ACHTUNG!** DER GRIFF FÜR ELTERLICHE KONTROLLE AM DREIRAD DARF NUR VON EINER ERWACHSENEN PERSON BEDIENT WERDEN. DIESER GRIFF WIRD NUR ZUR RICHTUNGSANGABE BENUTZT, UND NICHT ZUM HEBEN DES DREIRADES ODER ZUM PASSIEREN VON TREPPEN ODER BORDSTEINEN! DIE GEWÄHRLEISTUNG ERLISCHT, WENN DER GRIFF DURCH VERSCHULDEN DES ANWENDERS GEBROCHEN WIRD.

20. Erlauben Sie es nicht, dass die Kinder das Spielzeug schieben oder ziehen!

21. Der Griff für elterliche Kontrolle darf nicht entfernt werden, falls Sie nicht davon überzeugt sind, dass Ihr Kind das Dreirad selbstständig fahren kann!

22. Fern von unmittelbaren Wärmequellen halten – offenes Feuer, Heiz- oder Küchengeräte!

23. Benutzen Sie das Produkt nur auf ebenen und sicheren Flächen!

24. Die Nutzung in folgenden Bereichen ist untersagt:

- auf geneigten Flächen;
- in der Nähe von Treppen und Schwimmbecken;
- hinter haltenden Fahrzeugen, auf und in der Nähe von aktiven Straßen und Verkehrswegen; in der Nähe von Flüssen, Hügeln, Ausbuchtungen, Rolltreppen und anderen gefährlichen Orten.
- in schlammigem oder sumpfigem Gelände.

25. Die Nutzung nur während der hellen Tageszeit ist obligatorisch.

26. **ACHTUNG!** Hände, Füße und andere Körperteile des Kindes fern von den Rädern oder weiteren beweglichen Teilen des Dreirads halten. Andernfalls kann es zu einer Verletzung des Kindes kommen.

27. Eine selbstständige Nutzung des Dreirades seitens eines Kindes erfordert spezielle Fähigkeiten! Vor der selbstständigen Nutzung haben Sie sich zu vergewissern, dass Sie dem Kind bereits erklärt haben – und es verstanden hat - wie es auf die Lauffläche zu treten hat, wie die Pedale gedreht werden, wie es auf- und abzusteiigen hat. Sollte das Kind diese Schritte nicht selbstständig bewältigen können, bedienen Sie sich der elterlichen Kontrolle.

28. Achten Sie darauf, dass Ihr Kind nicht auf dem Sitz aufrecht steht.

29. Achten Sie darauf, dass Ihr Kind nicht barfuß fährt!

30. **ACHTUNG!** Während der Fahrt darf das Kind seine Füße nicht seitlich vom Dreirad hängen lassen.

31. Der Griff für elterliche Kontrolle, die Sonnenblende, die Gurten und der Sicherung sind für eine Nutzung geeignet, wenn das Kind das Dreirad nicht selbstständig fahren kann. Sollte Ihr Kind selbstständig fahren, können Sie diese Zusatzausrüstung abbauen.
32. Das Spielzeug ist nicht für Laufen oder Rutschen geeignet.
33. Bei der Nutzung des Produktes achten Sie auf die Mitmenschen und die Haustiere in Ihrer Umgebung.
34. Vermeiden Sie einen Zusammenstoß mit anderen Objekten!
35. Bringen Sie Ihrem Kind bei, das Dreirad stets in Richtung geradeaus zu fahren, in der entsprechenden Verkehrsrichtung, ohne während der Fortbewegung nach hinten zu schauen.
36. Das Kind darf nicht von Bordsteinen oder sonstigen hohen Teilen fahren oder gegen diese aufprallen.
37. Benutzen Sie das Dreirad bei Regen nicht im Freien.
38. Die Nutzung des Dreirades bei Regen und bei feuchtem Wetter kann zu Beschädigungen oder Roststellen am Dreirad führen. Bewahren Sie das Produkt fern von Wasser auf.

ELEMENTE DES DREIRADS

Vor dem Zusammenbau des Dreirades holen Sie die Elemente aus der Verpackung raus und prüfen Sie, ob alle unten beschriebenen Teile vorhanden sind. Bewahren Sie die Verpackungsteile bis zum endgültigen Zusammenbau auf. **SIEHE ABBILDUNG PD und Teile - Tabelle:** 1. C - Sonnenblende; 2. HB - Lenker; 3. FB - vorderer Korb; 4. FW - Vorderreifen; 5. FR - Fußstütze; 6. FP- Fußstütze für größere Kinder; 7. BP – Bremse; 8. BW – Hinterräder; 9. BR – Rückenlehne; 10. AR – Sicherheitsplatte 11. BB - hinterer Korb; 12. BAS - Tasten zur Einstellung der Rückenlehne; 13. PR- Elternkontrollgriff; 14. BF - hintere Fußstütze; 15. CH – Getränkehalter.

MONTAGESCHRITTE

- 1. Öffnen des Rahmens** - Öffnen Sie die Rückenlehne in Pfeilrichtung, wie in Abbildung 1 gezeigt. Drücken Sie den Knopf unter dem Rahmen, um den Hinterradrahmen zu öffnen. Befestigen Sie den Vorderkorb am Rahmen und klappen Sie anschließend den Lenker auf.
- 2. Montage der Hinterreifen** – Montieren Sie die Bremsen am Hinterrahmen des Dreirads. Bringen Sie die Hinterreifen in die richtige Position.
- 3. Montage der Fußstütze für größere Kinder:**
Öffnen: Ziehen Sie den Ring nach unten, um die Fußstütze zu drehen. Zur Nutzung lassen sich die linke und rechte Ablagefläche öffnen.
Zusammenklappen: Ziehen Sie den Ring nach unten, um den Ständer in Richtung Rahmen zu klappen, und klappen Sie dann die linke und rechte Seite des Ständers um.
- 4. Montage einer Fußstütze für kleinere Kinder** - Platzieren Sie die Fußstütze unter dem Rahmen. Richten Sie die Öffnung im Ständer mit der Öffnung unter dem Rahmen aus. Setzen Sie die Befestigungsschraube in diese Öffnung ein und ziehen Sie sie fest an, um den Ständer am Rahmen zu befestigen.
- 5. Montage des Vorderrads:** Bringen Sie das Vorderrad wie in Abbildung 5 gezeigt an. Kontrollieren Sie nach der Reifenmontage alle Teile auf festen Sitz und darauf, dass sich diese nicht lösen können. Drehen Sie das Lenkrad nach links und rechts, um zu prüfen, ob sich der Reifen bewegt. Wenn er sich nicht dreht, drücken Sie die vordere Taste am Lenker, um den Reifen abzunehmen und neu zu montieren.
- 6. Montage der Sicherheitsplatte und der Sonnenblende:** Bringen Sie die Sicherheitsplatte wie in Abb. 6. Angegeben an. Montieren Sie die Sonnenblende an die Halterungen der Rückenlehne. Öffnen Sie die Sonnenblende, wie in Abbildung 7 gezeigt.
- 7. Montage des Kindersicherungsgriffs, des Heckkorbs und der Heckfußstütze:** Setzen Sie den Griff wie in Abbildung 8 gezeigt in den Rahmen ein. Bringen sie den Getränkehalter an den Griff an. Platzieren Sie den Heckkorb und die hintere Fußstütze in den entsprechenden Schlitzen.

PRODUKTEIGENSCHAFTEN

- 1. Rückenlehnenverstellung - Abbildung 9:** Die Rückenlehne kann über die seitlichen Tasten in mehreren Positionen verstellt werden. Drücken Sie diese und bringen Sie gleichzeitig die Rückenlehne in die gewünschte Position. Lassen Sie die Tasten los, um die Rückenlehne zu verriegeln.
- 2. Drehbarer Sitz – Abbildung 10:** Um den Sitz so zu drehen, dass das Kind den Eltern zugewandt oder mit dem Rücken zu den Eltern zugewandt ist, ziehen Sie den Knopf an der Basis des Sitzes vorsichtig zu sich hin und drehen Sie ihn in die gewünschte Position. Lassen Sie den Knopf los.
- 3. Mechanismus für freie Bewegung des Vorderreifens - Abbildung 11:** Während der Bewegung des Dreirads können Sie den Mechanismus in die Aus-Position schalten, sodass das Kind die Füße auf die Pedale stellen und sich ausruhen kann. In dieser Position kann das Kind den Reifen nicht bewegen, auch wenn es in die Pedale tritt. Wenn das Kind fahren möchte, schalten Sie den Mechanismus in die entgegengesetzte Richtung, um die normale Pedalfunktion zu aktivieren.
- 4. Zusammenklappen des Dreirads - Abbildung 12:** A: Entfernen Sie die Sicherheitsplatte. Klappen Sie das Lenkrad zusammen und entfernen Sie den vorderen Korb. Sonnenblende zusammenklappen. Rückenlehne zusammenklappen. Drücken Sie die Taste am Kindersicherungsgriff, schieben Sie den Griff leicht nach oben und klappen Sie ihn zum Rahmen hin um. B: Zum Zusammenklappen die Hinterräder die Klapptaste betätigen.

1. Reinigung:

- Mit einem weichen, trockenen Tuch reinigen. Verwenden Sie keine aggressiven Reinigungsmittel – mit Inhalt an Alkohol, Bleichmittel oder Schleifpartikel.
- Befeuchten Sie das Dreirad während des Spielens oder Reinigens nicht mit viel Wasser oder anderen Flüssigkeiten. So vermeiden Sie die Gefahr der Beschädigung aufgrund des Auftretens von Rost auf der Metalloberflächen und Stabilitätsstörungen der Verbindungselemente.
- Reinigen Sie regelmäßig die Räder von Staub oder Sandpartikel.
- Halten Sie das Dreirad in einem sauberen Zustand.

2. Instandhaltung und Lagerung:

- Vor jedem Gebrauch des Dreirads, sorgfältig die Funktionalität aller Teile und Verbindungselemente prüfen;
 - die Schrauben müssen gut fixiert sein;
 - die Räder und der Lenker müssen unbeschädigt und stabil befestigt sein;
 - die Räder müssen frei beweglich sein;
 - bei losen, abgenutzten oder beschädigten Elementen darf das Dreirad nicht benutzt werden;
 - die Langzeitnutzung des Dreirads kann zur Lösung von Schrauben und Müttern führen.
- Prüfen Sie, ob sämtliche Schrauben und Mütter gut befestigt sind, um Ihr Kind vor Verletzungen zu schützen. Befestigen Sie bei Notwendigkeit erneut alle losen Schrauben und Mütter.
- **Achtung!** NICHT ZU FEST ANZIEHEN, damit es nicht zu einem Bruch von Elementen kommt.
- Bei direkter Sonneneinstrahlung können Verfärbungen oder ein Verbleichen auftreten.
- Lagern Sie das Dreirad an einem kühlen, trockenen Ort, wenn es nicht benutzt wird.
- Halten Sie das Produkt von direkter Sonneneinstrahlung und Wärmequellen fern – offenes Feuer, Heiz- oder Kochgeräte.
- Überprüfen Sie das Produkt regelmäßig vor oder nach jedem Gebrauch auf Fehlfunktionen, Risse, gebrochene oder fehlende Teile. Stellen Sie die Nutzung des Dreirades ein, falls Sie Beschädigungen jeglicher Art feststellen, bis der Schaden behoben wird. Wenden Sie sich in diesem Fall an den Händler, bei dem Sie das Produkt erworben haben oder an den Importeur der Ware!

HERGESTELLT FÜR MONI TRADE GmbH BYOX

HERSTELLER: Moni Trade GmbH

Anschrift: Bulgarien, Sofia, Wohnviertel Trebich, Dolo Str.1

Tel.: 00 359 2/ 936 07 90; web: ww.byox.eu

RO RECOMANDĂRI ȘI MĂSURI DE PRECAUȚIE PENTRU O UTILIZARE ÎN SIGURANȚĂ

- **IMPORTANT!** CITIȚI CU ATENȚIE ȘI PĂSTRAȚI PENTRU REFERINȚE ULTERIOARE.
- INSTRUȚIUNEA DE UTILIZARE CONȚINE INFORMAȚII IMPORTANTE CU PRIVIRE LA ASAMBLAREA, UTILIZAREA ȘI ÎNTREȚINEREA CORESPUNZĂTOARE A PRODUSELOR. TRICICLETA CORESPUNDE CERINȚELOR STANDARDULUI EUROPEAN EN 71-1-2-3.
- **ATENȚIE!** SCHEMELE ȘI FIGURILE DIN ACEASTĂ INSTRUCȚIUNE SUNT NUMAI ILUSTRATIVE ȘI INDICATIVE ȘI PRODUSUL, PE CARE AȚI ACHIZIȚIONAT POATE DIFERĂ DE ACESTEA.

1. Această tricicletă este destinată copiilor cu vârsta cuprinsă între 12 luni și 72 de luni.
2. Încărcarea maximă a produsului - copil + bagaje în coșul de jucării - trebuie să fie de până la 25 kg.
3. Supraîncărcarea structurii poate cauza rănirea copilului.
4. TricICLETA nu este destinată pentru a fi utilizată mai mult de un copil în același timp.
5. **ATENȚIE!** A se folosi sub directă supraveghere a unei persoane adulte.
6. Nu lăsați niciodată copilul singur în tricicletă!
7. **Atenție!** Trebuie folosit echipament personal de protecție în timpul utilizării. Nu utilizați pe carosabil, unde circulă vehicule.
8. Centura de siguranță trebuie utilizată obligatoriu de către copiii cu vârsta sub 3 ani. Asigurați-vă că centura de siguranță este pusă corect!
9. Necesită asamblare de către un adult.
10. Nu despachetați sau asamblați produsul în prezența copiilor mici.
11. **Atenție!** Prezența pieselor mici. Pericol de înecare și sufocare!
12. Ambalajele nu sunt jucării și nu fac parte din tricICLETA. Eliminați înainte de utilizare! Aruncați ambalajul la locul potrivit
13. Copiii nu trebuie să se joace cu ambalajul produsului.
14. **ATENȚIE!** Nu plasați și nu legați obiecte pe jucărie sau alte accesorii și centuri care nu sunt incluse în produs! Pericole de agățare, slăbire și tulburare a balanței. Pericol de accidentare!
15. Asamblarea corectă a tricICLETEI, respectând manualul cu atenție, este extrem de importantă pentru a vă asigura siguranța copilului!

16. Folosiți tricicleta numai în scopul propus!
17. Nu puneți bagaje pe mânerului de control parental. Acest lucru poate duce la perturbarea echilibrului produsului, răsturnarea și rănirea copilului dvs!
18. Pentru a vă asigura o utilizare sigură și pentru a preveni deteriorarea, nu efectuați schimbări, completări sau modificări ale designului tricicletei. Dacă este necesar, consultați magazinul unde ați achiziționat produsul sau un magazin de service sau de reparații autorizat.
- 19. ATENȚIE! MÂNERUL PENTRU CONTROL PARENTAL AL TRICICLETEI TREBUIE CONDUS NUMAI DE UN ADULT. FOLOSIȚI-O NUMAI PENTRU A DIRECȚIONA DIRECȚIA DE DEPLASARE ȘI NU PENTRU A RIDICA TRICICLETA SAU PENTRU A COBORÎ ȘI URCA PE SCĂRI SAU PE BORDURI! GARANTIA VA FI ANULATA DACA MANERUL SE RUPE DIN VINA UTILIZATORULUI!**
20. Nu lăsați copiii să tragă sau să împingă jucăria!
21. Mânerul pentru control parental nu ar trebui să fie înlăturat decât dacă sunteți pe deplin convins că copilul poate conduce tricicleta fără ajutor!
22. A se păstra departe de surse directe de căldură - foc deschis, aparate de încălzire sau de gătit!
23. Utilizați numai pe un teren plat și locuri de joacă sigure!
24. Este interzisă utilizarea în următoarele zone:
- pe suprafețe înclinate;
 - lângă scări și piscine;
 - în spatele autovehiculelor oprite, pe sau în apropierea unor drumuri sau străzi cu trafic;
 - lângă râuri, dealuri, bulgări, scări rulante și alte locuri periculoase.
 - pe teren noroios sau mlăstinos.
25. Obligatoriu de utilizat numai în timpul zilei.
- 26. ATENȚIE!** Măinile, picioarele sau alte părți ale corpului copilului să fie departe de roți sau de alte părți în mișcare. În caz contrar, aceasta poate duce la rănirea copilului.
27. Utilizarea independentă a tricicletei de către copil necesită abilități speciale! Înainte să înceapă să conducă tricicla singur, asigurați-vă că i-ați explicat și el a înțeles cum să se urce pe tricicleta, cum să rotească pedalele, cu să se urce și coboară. Dacă copilul nu poate face singur aceste lucruri, controlați prin control parental.
28. Nu-i permite să stea în picioare pe scaun.
29. Nu permiteți copilului să conducă descălțat!
- 30. ATENȚIE!** Copilul nu trebuie să-și atârne picioarele pe marginea tricicleta în timp ce conduce.
31. Mânerul de control parental, parasolarul, centurile de siguranță și fuselajul sunt adecvate pentru utilizare atunci când copiii nu pot călători independent tricicleta. Când copilul poate conduce singur tricicleta, puteți dezmembra aceste accesorii.
32. Jucăria nu este potrivită pentru alergare sau patinaj.
33. Aveți grijă de oamenii și de animalele din jurul dvs. în timp ce utilizați produsul.
34. Evitați coliziunile la alte obiecte!
35. Trebuie să-l învățați copilul întotdeauna să călărească tricicleta înainte numai în direcția mișcării fără a se întoarce în timp ce se mișcă.
36. Pentru a evita rănirea, copiii, atât cei care utilizează tricicleta cât și cei care sunt în jurul ei, nu trebuie să atingă roțile în mișcare cu mâna sau să introducă obiecte în acestea
37. Nu folosiți tricicleta pe vreme ploioasă!
38. Utilizarea tricicletei în condiții de ploie / umede poate cauza deteriorarea sau rugina produsului. Țineți produsul departe de apă.

COMPONENTE

Înainte de a începe asamblarea scoateți componentele din ambalaj și verificați dacă sunt disponibile toate piesele enumerate mai jos. Păstrați ambalajul până la asamblarea completă. VEZI **FIGURA PD si tabelul cu piese**:

1. C – copertina; 2. HB – ghidon; 3. FB – cos frontal; 4. FW – roata fata; 5. FR – suport pentru picioare; 6. FP – suport pentru picioare pentru copii mai mari; 7. BP – frana ; 8. RW – roți spate; 9. BR – spatar; 10. AR – bord de protecție; 11. BB – cos spate; 12. BAS – butoane de reglare spatar; 13. PR – maner pentru control parental; 14. BF – suport spate pentru picioare; 15. CH – suport pentru pahar.

PAȘII DE ASAMBLARE

- 1. Deschiderea cadrului** – Deschideți spatarul în direcția săgeții, așa cum este arătat în figura 1. Apăsati butonul aflat sub cadru, pentru a deschide cadrul roții din spate. Atasati cosul frontal la cadru si apoi depliați ghidonul.
- 2. Montarea roților din spate** - Montați franele pe cadrul din spate al tricicletei. Puneți roțile din spate la locul potrivit.
- 3. Montarea suportului pentru picioare pentru copiii mai mari:**
Deschidere: Trageți inelul în jos pentru a roti suportul pentru picioare. Suportul din stanga si din dreapta pot fi deschise pentru utilizare.
Pliere: Trageți inelul în jos pentru a plia suportul în direcția către cadru, apoi pliați laturile stanga si dreapta ale suportului.
- 4. Montarea suportului pentru picioare pentru copii mai mici** - Puneți suportul pentru picioare sub cadru. Aliniați orificiul suportului cu orificiul de sub cadru. Introduceți surubul de fixare în acest orificiu si strângeți ferm pentru a fixa suportul pe cadru.

5. Montarea rotii din fata: Montati roata din fata, asa cum este aratat in figura 5. Dupa montarea rotii, verificati toate piesele si componentele, pentru a va asigura ca sunt bine fixate si ca nu se pot desprinde. Rotiti ghidonul la stanga si la dreapta pentru a verifica daca roata se misca. Daca nu se rotește, apasati butonul frontal de pe ghidon pentru a demonta roata si reinstalati din nou.

6. Montarea bordului de protectie si a copertinei: Pozitionati bordul de protectie, asa cum este indicat in fig. 6. Montati copertina pe suporturile spatarului. Deschideti copertina, asa cum este aratat in figura 7.

7. Montarea manerului pentru control parental, a cosului din spate si a suportului din spate pentru picioare: Asa cum este aratat in figura 8, introduceti manerul in cadru. Asezati suportul pentru pahar pe maner. Introduceti cosul din spate si suportul din spate pentru picioare in sloturile corespunzatoare.

FUNCTIILE PRODUSULUI

1. Reglarea spatarului – Figura 9: Spatarul poate fi reglat in cateva pozitii prin intermediul butoanelor laterale. Apasati-le si fixati in acelasi timp spatarul in pozitia dorita. Eliberati butoanele pentru a bloca spatarul.

2. Scaun rotativ – Figura 10: Pentru a roti scaunul în poziție cu copilul cu fața spre tine sau spre drum, apăsați și mențineți apăsat butonul de la baza scaunului. Rotiți scaunul și puneți-l în poziția necesară.

3. Mecanism pentru libera miscare a rotii din fata – Figura 11: Atunci cand tricicleta este in miscare, puteti comuta mecanismul in pozitia oprit, astfel incat copilul sa isi poata pune picioarele pe pedala si sa se odihneasca. In aceasta pozitie, chiar daca copilul pedaleaza, nu va putea antrena roata. Atunci cand copilul doreste sa pedaleze, comutati mecanismul in directia opusa pentru a activa functia normala a pedalelor.

4. Plierea tricicletei – Figura 12: A: Indeapartati bordul de protectie. Pliati ghidonul si indeapartati cosul din fata. Pliati copertina. Pliati spatarul. Apasati butonul de pe manerul pentru control parental, glisati manerul usor in sus si pliasi in directia catre cadru. B: Apasati butonul de pliere la rotile din spate, pentru a le plia.

ÎNTREȚINERE SI MENTENANȚA

1. Curățare:

- Curățați cu o cârpă moale și uscată. Nu utilizați detergenți agresivi - detergenți alcoolici, înălbitori sau abrazivi.
- Nu udați triciclu cu multă apă sau alte lichide în timpul jocului sau în timpul curățării. Acest lucru va preveni riscul de deteriorare a tricicletei, în consecință aspectul ruginii pe piesele metalice și deteriorarea stabilității conexiunilor.
- Curățați periodic anvelopele de nisip sau praf.
- Păstrați tricicleta curata.

2. Mentenanță și păstra:

- Înainte de fiecare utilizare, verificați dacă toate componentele tricicletei sunt bine fixate:
 - Șuruburile trebuie să fie strânse bine;
 - Roțile și ghidonul sunt ferme și bine fixate;
 - Roțile trebuie să se miște liber;
 - Nu trebuie să folosiți tricicleta dacă constatați, că are piese slăbite, uzate sau deteriorate;
 - Utilizarea pe termen lung a produsului poate duce la slăbirea șuruburilor sau a piulițelor.
- Asigurați-vă că toate piulițele și șuruburile sunt bine strânse pentru a proteja copilul de rănire. Dacă este necesar, strângeți piulițele și șuruburile slăbite.
- **Atenție!** Cu toate că șuruburile trebuie sa fie bine strânse, asigurați-va ca **NU LE STRÂNGEȚI PREA TARE!**
- Expunerea produsului la lumina directă a soarelui poate provoca decolorare sau deteriorarea culorii.
- Păstrați tricicleta într-un loc răcoros și uscat când nu o utilizați.
- Păstrați produsul departe de lumina directă a soarelui și de surse de căldură - foc deschis, aparate de încălzire sau de gătit.
- Verificați periodic produsul înainte sau după fiecare utilizare pentru defecțiuni, fisuri, părți rupte sau lipsă. Întrerupeți utilizarea, dacă observați o deteriorare a îndepărtării sale. În acest scop, contactați magazinul de unde ați achiziționat produsul sau importatorul!

Fabricat pentru BYOX; Producător: Moni Trade LTD;

Adresă: Bulgaria, orașul Sofia, cart. Trebich, Dolo 1 str.; **Tel.:** 00 359 2 / 936 07 90 ; www.byox.eu; www.moni.bg

GR

ΣΥΣΤΑΣΕΙΣ ΚΑΙ ΟΔΗΓΙΕΣ ΑΣΦΑΛΟΥΣ ΧΡΗΣΗΣ

•**ΠΡΟΣΟΧΗ.** ΔΙΑΒΑΣΤΕ ΠΡΟΣΕΚΤΙΚΑ ΚΑΙ ΦΥΛΑΞΤΕ ΓΙΑ ΜΕΛΛΟΝΤΙΚΟ ΕΛΕΓΧΟ.
•ΟΙ ΟΔΗΓΙΕΣ ΧΡΗΣΗΣ ΠΕΡΙΕΧΟΥΝ ΣΗΜΑΝΤΙΚΕΣ ΠΛΗΡΟΦΟΡΙΕΣ ΣΕ ΣΧΕΣΗ ΜΕ ΤΗΝ ΣΥΝΑΡΜΟΛΟΓΗΣΗ, ΤΗΝ ΣΩΣΤΗ ΧΡΗΣΗ ΚΑΙ ΤΗΝ ΣΥΝΤΗΡΗΣΗ ΤΟΥ ΠΡΟΙΟΝΤΟΣ. ΤΟ ΤΡΙΚΥΚΛΟ ΠΟΔΗΛΑΤΟ ΑΝΤΑΠΟΚΡΙΝΕΤΑΙ ΣΤΑ ΑΚΟΛΟΥΘΑ ΕΥΡΩΠΑΙΚΑ ΠΡΟΤΥΠΑ: EN 71-1-2-3.

•**ΠΡΟΣΟΧΗ.** ΤΑ ΣΧΕΔΙΑΓΡΑΜΜΑΤΑ ΚΑΙ ΟΙ ΕΙΚΟΝΕΣ ΣΤΟ ΠΑΡΟΝ ΕΓΧΕΙΡΙΔΙΟ ΕΙΝΑΙ ΜΟΝΟ ΓΙΑ ΔΙΕΥΚΡΙΝΙΣΗ ΚΑΙ ΚΑΘΟΔΗΓΗΣΗ ΚΑΙ ΤΟ ΠΡΟΙΟΝ ΠΟΥ ΑΓΟΡΑΣΑΤΕ ΕΙΝΑΙ ΠΙΘΑΝΟΝ ΝΑ ΔΙΑΦΕΡΕΙ.

1. Αυτό το τρίκυκλο προορίζεται για παιδιά από την ηλικία των 12 μηνών έως 72 μηνών.

2. Η μέγιστη φόρτωση του προϊόντος /παιδί και αποσκευές στο καλάθι παιχνιδιών/ πρέπει να είναι έως 25 κιλά.
3. Η υπερφόρτωση της κατασκευής μπορεί να οδηγήσει σε τραυματισμό του παιδιού.
4. Το τρίκυκλο ποδήλατο δεν προορίζεται για μεταφορά περισσότερων από ένα παιδί ταυτόχρονα.
- 5. ΠΡΟΣΟΧΗ.** Να χρησιμοποιείται υπό την άμεση επίβλεψη ενηλίκου.
6. Ποτέ μην αφήνετε το παιδί μόνο του στο τρίκυκλο ποδήλατο.
- 7. Προσοχή.** Κατά την διάρκεια της χρήσης πρέπει να χρησιμοποιούνται ατομικά μέσα προστασίας. Να μην χρησιμοποιείται στη λωρίδα κυκλοφορίας οχημάτων.
8. Η ζώνη ασφαλείας πρέπει να χρησιμοποιείται υποχρεωτικά από παιδιά ηλικίας κάτω των 3 ετών. Βεβαιωθείτε, ότι η ζώνη ασφαλείας τοποθετήθηκε σωστά.
9. Απαιτείται συναρμολόγηση από ενήλικο άτομο.
10. Μην αποσυναρμολογείτε και μη συναρμολογείτε το προϊόν με την παρουσία μικρών παιδιών.
- 11. Προσοχή.** Υπάρχουν μικρά εξαρτήματα. Κίνδυνος πνιγμού και ασφυξίας.
12. Τα υλικά συσκευασίας δεν είναι παιχνίδια και δεν αποτελούν μέρος του τρίκυκλου ποδήλατου. Αφαιρέστε πριν την χρήση. Απορρίψτε τις συσκευασίες σε κατάλληλο μέρος προς τον σκοπό αυτό.
13. Τα παιδιά δεν πρέπει να παίζουν με τις συσκευασίες του προϊόντος.
- 14. ΠΡΟΣΟΧΗ.** Μην τοποθετείτε και μη δένετε στο παιχνίδι αντικείμενα ή άλλα εξαρτήματα και κορδόνια, τα οποία δεν περιλαμβάνονται στο προϊόν. Υπάρχει κίνδυνος από κρέμασμα, τύλιγμα και παραβίαση της ισορροπίας. Κίνδυνος τραυματισμού.
15. Η σωστή συναρμολόγηση του τρίκυκλου ποδήλατου, ακολουθώντας προσεκτικά το εγχειρίδιο, είναι εξαιρετικά σημαντική για να εγγυηθεί η ασφάλεια του παιδιού σας.
16. Χρησιμοποιήστε το τρίκυκλο ποδήλατο μόνο σύμφωνα με τον προορισμό του.
17. Μην κρεμάτε αποσκευές στο χερούλι καθοδήγησης. Αυτό μπορεί να οδηγήσει σε παραβίαση της ισορροπίας του προϊόντος, ανατροπή ή τραυματισμό του παιδιού σας.
18. Με σκοπό την ασφαλή χρήση και την αποφυγή βλαβών του προϊόντος, μην κάνετε καμία αλλαγή, προσθήκη ή τροποποίηση της κατασκευής του τρίκυκλου ποδήλατου. Σε περίπτωση που κριθεί απαραίτητο απευθυνθείτε στο εμπορικό κατάστημα, από το οποίο αγοράσατε το προϊόν ή σε εξουσιοδοτημένο σέρβις για την παροχή συμβουλών ή επίσκεψή.
- 19. ΠΡΟΣΟΧΗ. ΤΟ ΧΕΡΟΥΛΙ ΚΑΘΟΔΗΓΗΣΗΣ ΤΟΥ ΤΡΙΚΥΚΛΟΥ ΠΟΔΗΛΑΤΟΥ ΠΡΕΠΕΙ ΝΑ ΚΑΘΟΔΗΓΕΙΤΑΙ ΜΟΝΟ ΑΠΟ ΕΝΗΛΙΚΟ ΑΤΟΜΟ. ΧΡΗΣΙΜΟΠΟΙΗΣΤΕ ΤΟ ΜΟΝΟ ΓΙΑ ΝΑ ΚΑΘΟΔΗΓΕΙΤΕ ΣΤΗΝ ΑΝΑΛΟΓΗ ΚΑΤΕΥΘΥΝΣΗ ΤΗΣ ΚΙΝΗΣΗΣ ΚΑΙ ΟΧΙ ΓΙΑ ΝΑ ΣΗΚΩΝΕΤΕ ΤΟ ΤΡΙΚΥΚΛΟ ΠΟΔΗΛΑΤΟ, ΓΙΑ ΝΑ ΚΑΤΕΒΑΙΝΕΤΕ Η ΝΑ ΑΝΕΒΑΙΝΕΤΕ ΣΚΑΛΟΠΑΤΙΑ Η ΚΡΑΣΠΕΔΑ. Η ΕΓΓΥΗΣΗ ΑΝΑΚΑΛΕΙΤΑΙ, ΣΕ ΠΕΡΙΠΤΩΣΗ ΠΟΥ Η ΛΑΒΗ ΣΠΑΣΕΙ ΜΕ ΥΠΑΙΤΙΟΤΗΤΑ ΤΟΥ ΚΑΤΑΝΑΛΩΤΗ!**
20. Μην αφήνετε τα παιδιά να τραβάνε ή να σπρώχνουν το παιχνίδι.
21. Το χερούλι καθοδήγησης δεν πρέπει να αφαιρείται, εάν δεν βεβαιωθήκατε εντελώς, ότι το παιδί μπορεί μόνο του να χειρίζεται το τρίκυκλο ποδήλατο και να το οδηγεί χωρίς την βοήθεια άλλου προσώπου.
22. Κρατήστε μακριά από άμεσες πηγές θερμότητας – ανοιχτή φλόγα, θερμαντικά σώματα ή συσκευές μαγειρικής.
23. Χρησιμοποιήστε το προϊόν μόνο σε επίπεδες επιφάνειες και ακίνδυνα σημεία.
24. Απαγορεύεται η χρήση στις ακόλουθες περιοχές:
- σε επικλινείς επιφάνειες,
 - κοντά σε σκαλοπάτια και πισίνες,
 - πίσω από σταθμευμένα αυτοκίνητα, σε δρόμους και οδούς ή κοντά σε δρόμους και οδούς με έντονη κυκλοφορία, κοντά σε ποτάμια, λόφους, υψώματα, κυλιόμενες σκάλες και άλλα επικίνδυνα σημεία.
 - Σε λασπώδη και βαλτωμένα εδάφη.
25. Να χρησιμοποιείται υποχρεωτικά μόνο κατά την διάρκεια της ημέρας.
- 26. ΠΡΟΣΟΧΗ.** Τα χέρια, τα πόδια ή άλλα μέρη τους σώματος του παιδιού πρέπει να είναι μακριά από τις ρόδες ή άλλα κινούμενα μέρη. Στην αντίθετη περίπτωση μπορεί να προκληθεί τραυματισμός του παιδιού.
27. Η χρήση του τρίκυκλου ποδήλατου από το παιδί ανεξάρτητα απαιτεί ειδικές δεξιότητες. Πριν αρχίσει να οδηγεί το τρίκυκλο ποδήλατο βεβαιωθείτε, ότι του εξηγήσατε και το παιδί κατάλαβε πως να πατάει στο υποπόδιο, πως να περιστρέφει τα πετάλια, πως να ανεβαίνει και να κατεβαίνει. Σε περίπτωση που το παιδί δεν μπορεί να κάνει ανεξάρτητα όλα όσα προαναφέρθηκαν, το ίδιο καθοδηγείται μέσω ελέγχου από γονέα.
28. Μην αφήνετε να σηκώνεται πάνω στο κάθισμα.
29. Μην αφήνετε το παιδί να οδηγεί ξυπόλητο.
- 30. ΠΡΟΣΟΧΗ.** Το παιδί δεν πρέπει να αφήνει τα πόδια του να κρέμονται πλάγια του τρίκυκλου ποδήλατου κατά την διάρκεια της κίνησης.
31. Το χερούλι καθοδήγησης, το σκίαστρο, καθίσματος με τις ζώνες και το προστατευτικό είναι κατάλληλα να χρησιμοποιηθούν, όταν τα παιδιά δεν μπορούν να οδηγούν το τρίκυκλο ποδήλατο ανεξάρτητα. Όταν το παιδί μπορέσει να οδηγήσει το τρίκυκλο ποδήλατο ανεξάρτητα, μπορείτε να αποσυναρμολογήσετε αυτές τις προσθήκες.
32. Το παιχνίδι δεν είναι κατάλληλο για τρέξιμο ή για ολίσθηση.
33. Προσέχετε τους ανθρώπους και τα κατοικίδια γύρω σας κατά την διάρκεια της χρήσης του προϊόντος.
34. Αποφεύγετε συγκρούσεις με άλλα αντικείμενα.
35. Πρέπει να μάθετε το παιδί να οδηγεί πάντα το τρίκυκλο ποδήλατο μόνο ευθεία, στην κατεύθυνση της κίνησης, χωρίς να γυρίζει πίσω όσο κινείται.
36. Το παιδί δεν πρέπει να κάνει άλματα με το τρίκυκλο ποδήλατο από κρ่าσπεδα ή άλλα υψηλότερα σημεία, καθώς επίσης δεν πρέπει να συγκρούεται με τα ίδια.

37.Μην αφήνετε το τρίκυκλο ποδήλατο έξω σε βροχερές ημέρες.

38.Η χρήση του τρίκυκλου ποδήλατου σε βροχερές / υγρές καιρικές συνθήκες μπορεί να οδηγήσει σε βλάβες ή σε σκουριά επί του προϊόντος. Κρατήστε το προϊόν μακριά από νερό.

ΜΕΡΗ ΤΟΥ ΤΡΙΚΥΚΛΟΥ ΠΟΔΗΛΑΤΟΥ

Πριν ξεκινήσετε την συναρμολόγηση του τρίκυκλου ποδήλατου, βγάλτε όλα τα εξαρτήματα και μέρη από την συσκευασία και ελέγξτε εάν υπάρχουν όλα όσα περιγράφονται παρακάτω. Κρατήστε τις συσκευασίες μέχρι την πλήρη συναρμολόγηση. **ΒΛΕΠΕΤΕ ΤΗΝ ΕΙΚΟΝΑ PD και τον πίνακα με τα εξαρτήματα:** 1. C – σκίαστρο, 2. HB– τιμόνι, 3. FB – μπροστινό καλάθι, 4. FW – πρόσθιο λάστιχο, 5.FR – βάση για τα ποδαράκια, 6. FP– υποπόδιο για μεγαλύτερα παιδιά· 7. BP —φρένο· 8. BW – πίσω λάστιχα, 9. BR– πλάτη· 10. AR– μπάρα ασφαλείας· 11.BB – πίσω καλάθι, 12. BAS – κουμπιά ρύθμισης της πλάτης, 13. PR – λαβή ελέγχου γονέα, 14.BF – πίσω βάση για τα ποδαράκια, 15. CH – ποτηροθήκη.

ΒΗΜΑΤΑ ΣΥΝΑΡΜΟΛΟΓΗΣΗΣ

1. Άνοιγμα του σκελετού - Ανοίξτε την πλάτη του καθίσματος προς την κατεύθυνση του βέλους όπως φαίνεται στο σχήμα 1 Πατήστε το κουμπί κάτω από το σκελετό για να ανοίξετε το σκελετό του πίσω τροχού. Συνδέστε το μπροστινό καλάθι στο σκελετό και στη συνέχεια ξεδιπλώστε το τιμόνι.

2. Τοποθέτηση πίσω ελαστικών - Τοποθετήστε τα φρένα στο πίσω σκελετό του τρίκυκλου. Τοποθετήστε τα πίσω ελαστικά στη σωστή θέση.

3. Τοποθέτηση του υποπόδιου για μεγαλύτερα παιδιά:

Άνοιγμα: Τραβήξτε τον δακτύλιο προς τα κάτω για να περιστρέψετε το υποπόδιο. Το αριστερό και το δεξί υποπόδιο μπορούν να ανοιχτούν για χρήση.

Αναδίπλωση: Τραβήξτε τον δακτύλιο προς τα κάτω για να διπλώσετε το υποπόδιο προς το σκελετό και, στη συνέχεια, διπλώστε την αριστερή και τη δεξιά πλευρά του υποποδίου.

4. Εγκατάσταση υποποδίου για μικρότερα παιδιά - Τοποθετήστε το υποπόδιο κάτω από το σκελετό. Ευθυγραμμίστε το άνοιγμα του υποποδίου με το άνοιγμα κάτω από το σκελετό. Τοποθετήστε τη βίδα στερέωσης σε αυτό το άνοιγμα και σφίξτε την καλά για να ασφαλίσετε το υποπόδιο στο σκελετό.

5. Τοποθέτηση του μπροστινού ελαστικού: Τοποθετήστε το μπροστινό ελαστικό όπως φαίνεται στο σχήμα 5. Αφού τοποθετήσετε το ελαστικό, ελέγξτε όλα τα μέρη για να βεβαιωθείτε ότι έχουν τοποθετηθεί σωστά και ότι δεν μπορούν να χαλαρώσουν. Γυρίστε το τιμόνι αριστερά και δεξιά για να ελέγξετε αν κινείται το ελαστικό. Εάν δεν περιστρέφεται, πατήστε το μπροστινό κουμπί στο τιμόνι για να αφαιρέσετε το ελαστικό και να το επανατοποθετήσετε.

6. Εγκατάσταση μπάρα ασφαλείας και σκίαστρου: Τοποθετήστε την μπάρα ασφαλείας όπως φαίνεται στο σχήμα 6. Τοποθετήστε το σκίαστρο στις βάσεις της πλάτης του καθίσματος. Ανοίξτε το σκίαστρο όπως φαίνεται στο σχήμα 7.

7. Εγκατάσταση της λαβής γονικού ελέγχου, πίσω καλαθιού και πίσω υποποδίου: Όπως φαίνεται στο σχήμα 8, τοποθετήστε τη λαβή στο σκελετό. Τοποθετήστε την ποτηροθήκη στη λαβή. Τοποθετήστε το πίσω καλάθι και το πίσω υποπόδιο στις αντίστοιχες υποδοχές τους.

ΛΕΙΤΟΥΡΓΙΕΣ ΤΟΥ ΠΡΟΙΟΝΤΟΣ

1. Ρύθμιση της πλάτης – Σχήμα 9: Η πλάτη μπορεί να ρυθμιστεί σε μερικές θέσεις μέσω των πλαϊνών κουμπιών. Πατήστε τα ταυτόχρονα, τοποθετήστε την πλάτη στην επιθυμητή θέση. Απελευθερώστε τα κουμπιά, για να σταθεροποιηθεί η πλάτη.

2. Περιστρεφόμενο κάθισμα – Σχήμα 10: Για να περιστρέψετε το κάθισμα στη θέση του με το παιδί στραμμένο προς εσάς ή προς το δρόμο, πατήστε και κρατήστε πατημένο το κουμπί στη βάση του καθίσματος. Περιστρέψτε το κάθισμα και τοποθετήστε το στην επιθυμητή θέση.

3. Μηχανισμός ελεύθερης περιστροφής μπροστινού ελαστικού – Σχήμα 11: Όταν το τρίκυκλο κινείται, μπορείτε να κάνετε εναλλαγή του μηχανισμού σε απενεργοποιημένη κατάσταση, ώστε το παιδί να μπορεί να βάλει τα πόδια του στο πετάλι και να ξεκουραστεί. Σε αυτή τη θέση, ακόμα κι αν το παιδί κάνει πετάλι, δεν θα μπορεί να κινήσει το ελαστικό. Όταν το παιδί θέλει να κάνει ποδήλατο, αλλάξτε τον μηχανισμό προς την αντίθετη κατεύθυνση για να ενεργοποιήσετε την κανονική λειτουργία του πεταλιού.

4. Αναδίπλωση του τρίκυκλου - Σχήμα 12: Α. Αφαιρέστε την μπάρα ασφαλείας. Διπλώστε το τιμόνι και αφαιρέστε το μπροστινό καλάθι. Διπλώστε το σκίαστρο. Διπλώστε την πλάτη του καθίσματος. Πατήστε το κουμπί στη λαβή γονικού ελέγχου, σύρετε τη λαβή ελαφρώς προς τα πάνω και διπλώστε την προς το σκελετό. Β. Πατήστε το κουμπί αναδίπλωσης του πίσω τροχού για να τους αναδιπλώσετε.

ΣΥΝΤΗΡΗΣΗ ΚΑΙ ΚΑΘΑΡΙΣΜΑ ΤΟΥ ΠΡΟΙΟΝΤΟΣ

1. Καθάρισμα:

•Πρέπει να καθαρίζετε με μαλακή και στεγνή πετσέτα. Μην χρησιμοποιείτε επιθετικά καθαριστικά – καθαριστικά με βάση το οινόπνευμα, καθαριστικά με χλωρίνη ή λειαντικά.

•Μην βρέχετε το τρίκυκλο ποδήλατο με άφθονο νερό ή με άλλα υγρά κατά την διάρκεια των παιχνιδιών ή του καθαρισμού. Μ' αυτόν τον τρόπο θα αποφύγετε τον κίνδυνο βλάβης του τρίκυκλου ποδήλατου, ως αποτέλεσμα σκουριάς στα μεταλλικά μέρη και ως αποτέλεσμα χαλάρωσης των συνδέσεων.

•Πρέπει να καθαρίζετε τακτικά τα λάστιχα από άμμο ή σκόνη.

•Συντηρήστε το τρίκυκλο ποδήλατο καθαρό.

2. Συντήρηση και διατήρηση:

•Πριν από κάθε χρήση του τρίκυκλου ποδήλατου, ελέγξτε προσεκτικά την τεχνική επάρκεια όλων των μερών, εξαρτημάτων και συνδέσεων:

-Οι βίδες πρέπει να είναι καλά σφιγμένες.

-Οι τροχοί και το τιμόνι πρέπει να είναι στερεωμένοι σταθερά.

-Οι τροχοί πρέπει να περιστρέφονται ελεύθερα.

-Δεν πρέπει να χρησιμοποιείτε το τρίκυκλο ποδήλατο εάν διαπιστώσετε, ότι έχει χαλαρά, φθαρμένα εξαρτήματα ή εξαρτήματα με βλάβες.

•Η μακροχρόνια χρήση του προϊόντος μπορεί να οδηγήσει σε χαλάρωση των βιδών ή των παξιμαδιών. Βεβαιωθείτε, ότι όλα τα παξιμαδία και βίδες είναι καλά σφιγμένα, για να προστατέψετε το παιδί από τραυματισμό. Σε περίπτωση ανάγκης σφίξτε τις χαλαρές βίδες.

•**Προσοχή.** ΜΗΝ ΣΦΙΓΓΕΤΕ ΥΠΕΡΒΟΛΙΚΑ, για να αποφύγετε καταστροφή των εξαρτημάτων και των μερών.

•Η έκθεση του προϊόντος σε άμεση ηλιακή ακτινοβολία μπορεί να οδηγήσει σε αποχρωματισμό ή σε ξεθώριασμα του χρώματος.

•Φυλάξτε το τρίκυκλο ποδήλατο σε δροσερό και ξηρό μέρος, όταν δεν το χρησιμοποιείτε.

•Φυλάξτε το προϊόν μακριά από άμεση ηλιακή ακτινοβολία και μακριά από πηγές θερμότητας – ανοιχτή φλόγα, θερμαντικά σώματα και συσκευές μαγειρικής.

•Ελέγχετε τακτικά το προϊόν πριν ή μετά από κάθε χρήση για δυσλειτουργίες, ρωγμές, κομμένα εξαρτήματα ή εξαρτήματα που λείπουν. Διακόψτε την χρήση του προϊόντος σε περίπτωση που εντοπίσετε οποιαδήποτε βλάβη μέχρι την αποκατάσταση της βλάβης. Για τον σκοπό αυτό επικοινωνήστε με το εμπορικό κατάστημα από το οποίο αγοράσατε το προϊόν ή με τον εισαγωγέα.

ΚΑΤΑΣΚΕΥΑΣΤΗΚΕ ΓΙΑ ΤΗΝ ΒΥΟΧ; Παραγωγός: MONI ΤΡΕΪΝΤ ΕΠΕ

Διεύθυνση: Βουλγαρία, Σόφια, συνοικία Τρέμπιτς, οδός Ντολο 1; **Τηλ.:** 02/ 936 07 90; **web:** ww.byox.eu

ES

RECOMENDACIONES Y ADVERTENCIAS PARA UN USO SEGURO

•**¡IMPORTANTE!** ¡LEA ATENTAMENTE Y GUARDE PARA CONSULTAS FUTURAS!

•EL MANUAL DE USO CONTIENE INFORMACIÓN IMPORTANTE SOBRE EL MONTAJE, EL USO CORRECTO Y EL MANTENIMIENTO DEL PRODUCTO. EL TRICICLO CUMPLE CON LOS REQUISITOS DE LOS ESTÁNDARES EUROPEOS EN 71-1-2-3.

•**¡PRECAUCIÓN!** LOS ESQUEMAS Y FIGURAS EN ESTAS INSTRUCCIONES SIRVEN SOLO PARA ILUSTRAR Y DAR INFORMACIÓN, POR LO TANTO, EL PRODUCTO COMPRADO POR USTED PUEDE DIFERIR.

1. Este triciclo está destinado a niños de 12 a 72 meses de edad.

2. La carga máxima del producto no debe sobrepasar los 25 kg - el niño + el bagaje en la cesta de bagaje.

3. La sobrecarga de la estructura puede causar lesiones para el niño.

4. El triciclo no está diseñado para ser utilizado por más de un niño a la vez.

5. ¡PRECAUCIÓN! ¡Utilice solo bajo la supervisión directa de un adulto!

6. ¡Nunca deje al niño en el triciclo solo!

7. ¡Precaución! Debe usar equipo de protección personal a la hora de usar el producto. No utilice en la carretera donde hay vehículos.

8. Es obligatorio usar el cinturón de seguridad en caso de niños menores de 3 años. ¡Asegúrese de que el cinturón de seguridad esté puesto correctamente!

9. Es requerido que el montaje se haga por un adulto.

10. No desembale y no arme el producto en la presencia de niños pequeños.

11. ¡Precaución! Hay piezas pequeñas. ¡Peligro de asfixia y estrangulación!

12. El embalaje no es un juguete y no es parte del triciclo. ¡Quítelo antes de usar! Deseche el embalaje en un lugar adecuado.

13. Los niños no deben jugar con el embalaje del producto.

14. ¡PRECAUCIÓN! ¡No coloque y no ate al juguete objetos ni otros accesorios y cintas que no vayan incluidas al producto! Peligro de enganche, envoltura y pérdida de equilibrio. ¡Riesgo de lesiones!

15. ¡El armado correcto del triciclo de acuerdo con las instrucciones del manual es muy importante para garantizar la seguridad del niño!

16. ¡Use el triciclo solo para los fines para los cuales está diseñado!

17. No cuelgue bagaje al mango de control parental. ¡Esto puede causar que el balance del producto se pierda y que el producto se vuelque y el niño sufra lesiones!

18. Para garantizar un uso seguro y para prevenir los daños no haga ningún tipo de cambios, adiciones ni modificaciones en la estructura del triciclo. En caso de que sea necesario, contacte con el establecimiento comercial de donde haya comprado el producto o con un taller autorizado para consulta y reparación.

19. ¡PRECAUCIÓN! El asa de control parental del triciclo debe ser manejado solo por un adulto. ¡Utilícelo solo para dirigir el producto y NO para levantar el triciclo o para bajar o subir escaleras o bordillos! ¡LA GARANTÍA SE ANULARÁ EN CASO DE ASAS ROTOS POR CULPA DEL CONSUMIDOR!

20. ¡No permita a los niños tirar del juguete o empujarlo!

21. ¡El asa de control parental no debe retirarse antes de estar completamente seguro de que el niño ya pueda manejar el triciclo solo y conducirlo sin la ayuda de otra persona!

22. ¡Mantenga lejos de fuentes de calor directas - hogares al aire libre, aparatos de calefacción y cocinas!

23. ¡Utilice el producto solo en terrenos planos y patios de recreo seguros!

24. Está prohibida la utilización en las zonas siguientes:

- superficies inclinadas;

-cerca de escaleras y piscinas;

-detrás de automóviles parados, en carreteras y calles con tráfico;

-cerca de ríos, colinas, salientes, escaleras mecánicas y otros lugares peligrosos.

-en terrenos fangosos o pantanosos

25. Es obligatorio utilizarlo solo durante el día.

26. ¡PRECAUCIÓN! Las manos, las piernas y las otras partes del cuerpo del niño deben estar lejos de las ruedas y las otras partes móviles. De lo contrario, hay riesgo de lesiones para el niño.

27. ¡El uso independiente del triciclo por parte del niño requiere habilidades especiales! Antes de que comience a subir solo el triciclo, asegúrese que le haya explicado y que entienda cómo pisar el escalón, cómo girar los pedales, cómo subir y bajar.

Si el niño es capaz de realizar estas acciones, maneje con la ayuda del control parental.

28. No permita que se levante sobre el asiento.

29. ¡No permita que el niño conduzca descalzo!

30. ¡PRECAUCIÓN! El niño no debe dejar sueltas las piernas por los dos lados del triciclo cuando conduzca.

31. El asa de control parental, la capota, los cinturones y el seguro son aptos de utilización cuando los niños aún no pueden conducir el triciclo independientemente. Cuando el niño aprenda a conducir el triciclo independientemente, puede desmontar estos accesorios.

32. Este juguete no es adecuado para correr o patinar.

33. Tenga cuidado con las personas y mascotas en su alrededor cuando esté usando el producto.

34. ¡Evite colisiones con otros objetos!

35. Debe enseñar al niño a conducir el triciclo siempre hacia adelante, en la dirección de tráfico, sin mirar hacia atrás mientras conduciendo.

36. El niño no debe saltar con el triciclo desde bordillos u otras partes más altas, ni chocar contra ellos.

37. No use el triciclo al aire libre en días lluviosos.

38. El uso del triciclo en tiempo lluvioso o húmedo puede causar daños o herrumbre en el producto. Mantenga el producto lejos del agua.

PARTES DEL TRICICLO

Antes de empezar a montar el triciclo, saque todas las partes del embalaje y verifique la disponibilidad de las partes descritas abajo. Guarde el embalaje hasta completar el montaje. VÉASE LA FIGURA PD y el cuadro con las partes:

1. C – capota; 2. HB – volante; 3. FB – cesta delantera; 4. FW – neumático delantero; 5. FR – reposapiés; 6. FP- reposapiés para niños más grandes; 7. BP - freno; 8. BW – ruedas traseras; 9. BR – respaldo; 10. AR – tablero de seguridad; 11. BB – cesta trasera; 12. BAS – botones de ajuste del respaldo; 13. PR – asa de control parental; 14. BF – reposapiés trasero; 15. CH – portavasos.

PASOS DE MONTAJE

1. Apertura del marco - Abra el respaldo en la dirección de la flecha, como se muestra en la Figura 1. Presione el botón debajo del marco para abrir el marco de la rueda trasera. Coloque la canasta delantera en el marco y luego despliegue el manillar.

2. Instalación de las ruedas traseras - Coloque los frenos en el marco trasero del triciclo. Coloque las ruedas traseras en la posición correcta.

3. Instalación del reposapiés para niños mayores

Para abrir: Tire del anillo hacia abajo para girar el reposapiés. Los reposapiés izquierdo y derecho se pueden abrir para su uso.

Para plegar: Tire del anillo hacia abajo para plegar el reposapiés hacia el marco, luego pliegue las partes izquierda y derecha del reposapiés.

4. Instalación del reposapiés para niños pequeños - Coloque el reposapiés debajo del marco. Alinee el agujero del reposapiés con el agujero debajo del marco. Inserte el tornillo de fijación en el agujero y apriételo bien para asegurar el reposapiés al marco.

5. Instalación de la rueda delantera - Instale la rueda delantera como se muestra en la Figura 5. Después de instalarla, verifique que todas las piezas estén bien fijadas y no se puedan soltar. Gire el manillar hacia la izquierda y la derecha para comprobar si la rueda gira. Si no gira, presione el botón delantero del manillar para quitar la rueda e instalarla nuevamente.

6. Instalación de la barra de seguridad y la capota - Instale la barra de seguridad como se muestra en la Figura 6. Fije la capota a los soportes del respaldo. Abra la capota como se muestra en la Figura 7.

7. Instalación del mango parental, la canasta trasera y el reposapiés trasero - Como se muestra en la Figura 8, inserte el mango en el marco. Coloque el portavasos en el mango. Coloque la canasta trasera y el reposapiés trasero en sus ranuras designadas.

FUNCIONES DEL PRODUCTO

1. Ajuste del respaldo – Figura 12: El respaldo puede ajustarse en unas cuantas posiciones mediante los botones laterales. Presiónelos y a la misma vez ajuste el respaldo en la posición deseada. Libere los botones para que el respaldo se quede fijado.

2. Asiento giratorio: consulte las figuras 9 y 13: Para girar el asiento en su posición con el niño mirando hacia usted o hacia la carretera, presione y mantenga presionado el botón en la base del asiento. Gire el asiento y colóquelo en la posición necesaria.

3. Mecanismo para el Movimiento Libre de la Rueda Delantera – Figura 11: Cuando el triciclo está en movimiento, puede cambiar el mecanismo a la posición desacoplada para que el niño pueda descansar los pies en los pedales. En esta posición, aunque el niño pedalee, la rueda no se moverá.

Cuando el niño quiera montar, cambie el mecanismo nuevamente a la posición acoplada para activar la función normal de pedaleo.

4. Plegado del Triciclo – Figura 12:

A: Retire la barra de seguridad. Pliegue el manillar y retire la canasta delantera. Pliegue la capota. Pliegue el respaldo. Presione el botón del mango de control parental, deslice ligeramente el mango hacia arriba y pliéguelo hacia el marco.

B: Presione el botón para plegar las ruedas traseras.

MANTENIMIENTO Y LIMPIEZA DEL PRODUCTO

1. Limpieza:

•Limpie con un paño suave y seco. No utilice detergentes agresivos - a base de alcohol, que contengan lejía o partículas abrasivas.

•No moje el triciclo con abundante agua u otros líquidos durante el juego o la limpieza. Así evitará el riesgo de daños en el triciclo debidos a la aparición de herrumbre en las partes de metal y la pérdida de estabilidad de las conexiones.

•Limpie regularmente los neumáticos de los granos de arena y el polvo.

•Mantenga limpio el triciclo.

2. Mantenimiento y almacenamiento:

•Antes de cada uso verifique con cuidado el funcionamiento correcto de todas las partes y los puntos de conexión:

•Los tornillos deben estar bien apretados;

•Las ruedas y el manubrio deben estar en buen estado y deben estar bien fijados.

•Las ruedas deben moverse libremente.

•No debe usar el triciclo en caso de detectar partes aflojadas, desgastadas o dañadas.

•El uso prolongado del producto puede causar que los tornillos o tuercas se aflojen. Asegúrese de que todas las tuercas y tornillos estén apretados para proteger al niño de lesiones. Si es necesario, apriete los tornillos y los pernos sueltos.

•**¡Precaución!** NO APRIETE DEMASIADO para evitar que las partes se rompan.

•La exposición del producto a la luz solar directa puede causar decoloración o desvanecimiento del color.

•Guarde el triciclo en un lugar fresco y seco si no lo usa.

•Guarde el producto lejos de la luz solar directa y de las fuentes de calor - hogar abierto, aparatos de calefacción y estufas.

•Inspeccione el producto regularmente antes o después de cada uso para asegurar que no hay defectos, grietas, piezas rotas o faltantes. En caso de encontrar algún daño, deje de usar hasta su reparación. ¡Para este fin tendrá que contactar con el establecimiento comercial de donde haya comprado el producto o con el importador!

PRODUCIDO PARA BYOX

Productor: Moni Trade LTD; **Dirección:** Bulgaria, Sofía, Trebich, ul. Dolo 1

Tel.: +359 2/ 936 07 90; **web:** www.byox.eu

- **IMPORTANTE!** LEGGERE ATTENTAMENTE E CONSERVARE PER RIFERIMENTI FUTURI!
- LE ISTRUZIONI PER L'USO CONTENGONO INFORMAZIONI IMPORTANTI SUL MONTAGGIO, IL CORRETTO USO E LA MANUTENZIONE DEL PRODOTTO. IL TRICICLO RISPONDE AI REQUISITI DELLA NORMA EUROPEA EN 71-1-2-3.
- **ATTENZIONE!** GLI SCHEMI E LE FIGURE IN QUESTE ISTRUZIONI SONO SOLO ILLUSTRATIVI E DI GUIDA, E IL PRODOTTO ACQUISTATO PU ESSERE DIVERSO DA LORO.
1. Questo triciclo è destinato all'uso da parte di bambini dai 12 ai 72 mesi di età.
 2. Il carico massimo del prodotto - bambino + bagaglio nel cestino dei giocattoli - dovrebbe essere fino a 25 kg.
 3. Il sovraccarico della struttura, può ferire il bambino.
 4. Il triciclo non è progettato per trasportare più di un bambino alla volta.
 5. **ATTENZIONE!** Utilizza esclusivamente sotto la diretta supervisione di un adulto!
 6. Non lasciare mai il bambino da solo nel triciclo!
 7. **Attenzione!** Indossa dispositivi di protezione individuale durante l'uso. Non utilizzare su strade a percorrenza di automobili.
 8. La cintura di sicurezza deve essere utilizzata se utilizzata da bambini di età inferiore a 3 anni. Assicurati che la cintura di sicurezza sia montata correttamente!
 9. È richiesto il montaggio da parte di un adulto.
 10. Non disimballare o montare il prodotto in presenza di bambini piccoli.
 11. **Attenzione!** Presenza di piccole parti. Pericolo di asfissia e soffocamento!
 12. I materiali di imballaggio non sono giocattoli, e non fanno parte del triciclo. Rimuovili prima dell'uso! Smaltisci l'imballaggio in un luogo opportuno.
 13. I bambini non devono giocare con la confezione del prodotto.
 14. **ATTENZIONE!** Non posizionare o legare oggetti o altri accessori e collegamenti sul giocattolo, che non siano inclusi nel prodotto! Pericolo di aggancio, avvolgimento e perdita di equilibrio. Rischio di infortunio!
 15. Il corretto montaggio del triciclo, seguendo attentamente il manuale, è estremamente importante per garantire la sicurezza del tuo bambino!
 16. Utilizza il triciclo esclusivamente per lo scopo previsto!
 17. Non appendere bagagli sulla maniglia del controllo parentale. Questo può portare a squilibri del prodotto, ribaltamenti e lesioni al tuo bambino!
 18. Per garantire un utilizzo sicuro e per prevenire dei danni, non apportare modifiche, aggiunte o variazioni al design del triciclo. Se necessario, contatta il negozio da cui è stato acquistato il prodotto, o un centro di assistenza autorizzato per la consulenza o la riparazione.
 19. **ATTENZIONE!** La maniglia del controllo parentale del triciclo deve essere utilizzata solo da un adulto. Usala solo per dirigere la direzione di marcia, NON per sollevare il triciclo o scendere e salire scale o cordoli! LA GARANZIA DECADE SE IL MANIGLIONE È STATO ROTTO PER COLPA DELL'UTENTE!
 20. Non permettere ai bambini di tirare o spingere il giocattolo!
 21. La maniglia del controllo parentale non deve essere rimossa, a meno che non siate pienamente convinti, che il bambino possa guidare il triciclo senza assistenza!
 22. Tieni lontano da fonti di calore dirette - fiamme libere, stufe o apparecchi di cottura!
 23. Utilizza il prodotto esclusivamente su terreno pianeggiante e in aree sicure!
 24. L'uso nelle seguenti aree è vietato:
 - su superfici in pendenza;
 - vicino a scale e piscine;
 - dietro auto ferme, su o vicino a strade e vie trafficate;
 - vicino a fiumi, colline, sporgenze, scale mobili e altri luoghi pericolosi.
 - su terreni fangosi o paludosi.
 25. Obbligatorio da utilizzare esclusivamente durante il giorno.
 26. **ATTENZIONE!** Tieni le braccia, le gambe o altre parti del corpo del bambino lontane dalle ruote, o da altre parti in movimento. La mancata osservanza di questa precauzione può provocare lesioni al bambino.
 27. L'utilizzo del triciclo in modo autonomo da parte del bambino, richiede abilità speciali! Prima che inizi ad utilizzare da solo il triciclo, assicurati di spiegargli e che capisca come girare i pedali, come salire e scendere. Se il bambino non può fare queste cose da solo, gestiscilo tramite il controllo dei genitori.
 28. Non permettere di stare in piedi sul sedile.
 29. Non permettere al bambino di guidare a piedi nudi!
 30. **ATTENZIONE!** Il bambino non deve appoggiare le gambe sul lato del triciclo durante il movimento.

31. La maniglia del controllo parentale, il tettuccio, cinture e la protezione sono adatti per l'uso quando i bambini non possono guidare il triciclo da soli. Quando il bambino può guidare solo il triciclo, puoi rimuovere queste aggiunte.
32. Il giocattolo non è adatto per correre o pattinare con esso.
33. Fai attenzione alle persone e agli animali domestici intorno a te durante l'utilizzo del prodotto.
34. Evita le collisioni con altri oggetti!
35. Devi insegnare al tuo bambino a guidare sempre il triciclo solo in avanti, nella direzione di marcia, senza voltarsi indietro durante il movimento.
36. Il bambino non deve saltare con il triciclo dai cordoli o da altre parti più alte, né urtarli.
37. Non utilizzare il triciclo all'aperto nei giorni di pioggia.
38. L'utilizzo del triciclo in caso di tempo piovoso/umido, può danneggiare o fare arrugginire il prodotto. Tieni il prodotto lontano dall'acqua.

PARTI DEL TRICICLO

Prima di montare il triciclo, rimuovi le parti dalla confezione e verifica che siano disponibili tutti i seguenti elementi. Conserva l'imballaggio fino al completamento dell'assemblaggio. **VEDERE FIGURA PD e la tabella con le parti:** 1. C - tendina parasole; 2. HB - manubrio; 3. FB - cestello anteriore; 4. FW - ruota anteriore; 5. FR - poggiapiedi; 6. FP—poggiapiedi per bambini piu' grandi; 7. BP —freno; 8. BW - ruote posteriori; 9. BR – schienale; 10. AR – pannello di sicurezza; 11.BB - cestello posteriore; 12. BAS - bottoni di regolazione dello schienale; 13. PR - maniglione di controllo genitore; 14. BF - poggiapiedi posteriore; 15. CH – portabicchiere.

FASI DI MONTAGGIO

- 1. Dispiegamento del telaio** - Aprire lo schienale nella direzione della freccia, come mostrato nella Figura 1. Premere il pulsante sotto il telaio per aprire il telaio della ruota posteriore. Fissare il cestino anteriore al telaio, quindi dispiegare il manubrio.
- 2. Montaggio delle ruote posteriori** - Montare i freni sul telaio posteriore del triciclo. Montare le ruote posteriori nella posizione corretta.
- 3. Montaggio poggiapiedi per bambini piu' grandi:**
Dispiegamento: Tirare l'anello verso il basso per far ruotare il poggiapiedi. Il poggiapiedi destro e sinistro può essere aperto per l' utilizzo.
Ripiegamento: Tirare l'anello verso il basso per piegare il supporto verso il telaio, quindi piegare le parti destra e sinistra del supporto.
- 4. Montaggio poggiapiedi per bambini piu' piccoli** - Posizionare il poggiapiedi sotto il telaio. Allineare il foro sul supporto con il foro sotto il telaio. Inserire la vite di fissaggio in questo foro e stringerla bene per fissare il poggiapiedi al telaio.
- 5. Montaggio ruota anteriore:** Collocare la ruota anteriore come illustrato nella Figura 5. Dopo aver montato la ruota, controllare che tutte le parti siano correttamente collocate e non possano staccarsi. Ruotare il manubrio da sinistra a destra per verificare che la ruota si muova. Se non dovesse muoversi, premere il pulsante anteriore sul manubrio per rimuovere la ruota e reinserirla.
- 6. Montaggio del pannello di sicurezza e del tettuccio parasole:** Posizionare la tavola di sicurezza come illustrato nella Fig. 6. Montare il tettuccio sui supporti dello schienale. Aprire il tettuccio come mostrato nella Figura 7.
- 7. Montaggio del maniglione di comando parentale, del cestino posteriore e del poggiapiedi posteriore:** Come mostrato nella Figura 8, inserire il maniglione nel telaio. Posizionare il portabicchieri sul maniglione. Inserire il cestino posteriore e il poggiapiedi posteriore nelle rispettive fessure.

FUNZIONI DEL PRODOTTO

- 1. Regolazione dello schienale - Figura 9:** Lo schienale può essere regolato in più posizioni mediante i pulsanti laterali. Premerli e allo stesso tempo mettere lo schienale nella posizione desiderata. Rilasciare i pulsanti per bloccare lo schienale.
- 2. Sedile girevole – Figura 10:** Per ruotare il sedile in posizione con il bambino rivolto verso di voi o verso la strada, tenete premuto il pulsante alla base del sedile. Ruotare il sedile e metterlo nella posizione necessaria.
- 3. Meccanismo di marcia libera della ruota anteriore – Figura 11:** Quando il triciclo è in movimento, il meccanismo può essere messo in posizione OFF, in modo che il bambino possa appoggiare i piedi sui pedali e riposare. In questa posizione, anche se il bambino pedala, non potrà far girare la ruota. Quando il bambino vuole pedalare, commutare il meccanismo nella direzione opposta per attivare la normale funzionalità dei pedali..
- 4. Ripiegamento del triciclo - Figura 12:** A: Rimuovere il pannello di sicurezza. Ripiegare il manubrio e rimuovere il cestino anteriore. Ripiegare il tettuccio. Ripiegare lo schienale. Premere il pulsante sul maniglione di controllo parentale, far scorrere il maniglione leggermente verso l'alto e ripiegarlo verso il telaio. B: Premere il pulsante di piegatura delle ruote posteriori per ripiegarle.

1. Pulizia:

- Pulisci con un panno morbido e asciutto. Non utilizzare detergenti aggressivi - a base di alcol, con candeggina o contenenti particelle abrasive.
- Non bagnare il triciclo con acqua o altri liquidi durante il gioco o la pulizia. Ciò eviterà il rischio di danneggiamento del triciclo, evitando la formazione di ruggine sulle parti metalliche e l'interruzione della stabilità dei collegamenti.
- Pulisci regolarmente i pneumatici da sabbia o polvere.
- Mantieni pulito il triciclo.

2. Manutenzione e conservazione:

- Prima di ogni utilizzo del triciclo, controlla attentamente la funzionalità di tutte le parti e connessioni:
- I bulloni devono essere serrati;
- Le ruote e il manubrio devono essere saldi e fissi.
- Le ruote devono muoversi liberamente.
- Non utilizzare il triciclo se si riscontrano parti allentate, usurate o danneggiate.
- L'uso prolungato del prodotto può causare l'allentamento delle viti o dei dadi. Assicurati che tutti i dadi e le viti siano serrati per proteggere il bambino da lesioni. Se necessario, stringi le viti e i bulloni allentati.
- Attenzione!** NON STRINGERE eccessivamente per evitare di rompere le parti.
- L'esposizione del prodotto alla luce solare diretta può provocare scolorimento o sbiadimento del colore.
- Conserva il triciclo in un luogo fresco e asciutto quando non lo usi
- Tieni il prodotto lontano dalla luce solare diretta e da fonti di calore: fiamme libere, riscaldatori o apparecchi di cottura.
- Controlla regolarmente il prodotto prima o dopo ogni utilizzo per rilevare eventuali difetti, crepe, parti rotte o mancanti. Interrompi l'uso se si riscontrano danni fino a quando non sono stati riparati. Contatta il rivenditore da cui si è acquistato il prodotto o l'importatore per questo scopo!

PRODOTTO PER BYOX; Produttore: Moni Trade LTD

Indirizzo: Bulgaria, Sofia, qre Trebich - via Dolo 1; **Tel .:** +359 2/ 936 07 90; **web:** ww.byox.eu

RU РЕКОМЕНДАЦИИ И ПРЕДУПРЕЖДЕНИЯ ПО БЕЗОПАСНОМУ ИСПОЛЬЗОВАНИЮ

➤ **ВАЖНО!** ВНИМАТЕЛЬНО ПРОЧИТАЙТЕ ИНСТРУКЦИИ И СОХРАНИТЕ ИХ ДЛЯ ДАЛЬНЕЙШЕГО ИСПОЛЬЗОВАНИЯ.

➤ ИНСТРУКЦИЯ ПО ЭКСПЛУАТАЦИИ СОДЕРЖИТ ВАЖНУЮ ИНФОРМАЦИЮ О СБОРКЕ, ПРАВИЛЬНОМ ИСПОЛЬЗОВАНИИ И ОБСЛУЖИВАНИИ ИЗДЕЛИЯ. ТРЕХКОЛЕСНЫЙ ВЕЛОСИПЕД СООТВЕТСТВУЕТ ТРЕБОВАНИЯМ ЕВРОПЕЙСКОГО СТАНДАРТА EN 71-1-2-3.

➤ **ВНИМАНИЕ!** ДИАГРАММЫ И РИСУНКИ В ДАННОМ РУКОВОДСТВЕ ЯВЛЯЮТСЯ ТОЛЬКО ИЛЛЮСТРАТИВНЫМ И РУКОВОДЯЩИМИ, И ПРИОБРЕТЕННЫЙ ПРОДУКТ МОЖЕТ ОТЛИЧАТЬСЯ ОТ НИХ.

1. Этот трехколесный велосипед предназначен для использования детьми в возрасте от 12 до 72 месяцев.
2. Максимальная нагрузка изделия - ребенок + багаж в корзине для игрушек - до 25 кг.
3. Перегрузка конструкции может травмировать ребенка.
4. Трехколесный велосипед не предназначен для одновременной езды более чем одного ребенка.
5. **ВНИМАНИЕ!** Используйте только под непосредственным наблюдением взрослых!
6. Никогда не оставляйте ребенка одного в трехколесном велосипеде!
7. **Внимание!** Во время использования следует носить средства индивидуальной защиты. Не использовать на проезжей части дороги.
8. Ремень безопасности должен использоваться детьми младше 3 лет. Убедитесь, что ремень безопасности пристегнут правильно!
9. Требуется сборка взрослым.
10. Не распаковывайте и не собирайте изделие в присутствии маленьких детей.
11. **Внимание!** Наличие мелких деталей. Опасность удушья и удушья!
12. Упаковочные материалы не являются игрушками и не являются частью трехколесного велосипеда. Снимите перед использованием! Утилизируйте упаковку в подходящем месте.
13. Дети не должны играть с упаковкой изделия.
14. **ВНИМАНИЕ!** Не кладите и не привязывайте к игрушке предметы или другие аксессуары и соединения, не входящие в комплект поставки! Опасность зацепления, заворачивания и дисбаланса. Опасность получения травм!
15. Правильная сборка трехколесного велосипеда, строго следуя инструкции, чрезвычайно важна для обеспечения безопасности вашего ребенка!
16. Используйте трехколесный велосипед только по прямому назначению!

17. Не вешайте багаж на ручку родительского контроля. Это может привести к разбалансировке изделия, опрокидыванию и травмам вашего ребенка!

18. Для обеспечения безопасного использования и предотвращения повреждений не вносите никаких изменений, дополнений или модификаций в конструкцию трехколесного велосипеда. При необходимости обратитесь в магазин, в котором вы приобрели изделие, или в авторизованный сервисный центр для консультации или ремонта.

19. ВНИМАНИЕ! РУЧКОЙ РОДИТЕЛЬСКОГО КОНТРОЛЯ ТРЕХКОЛЕСНОГО ВЕЛОСИПЕДА РАЗРЕШАЕТСЯ ПОЛЬЗОВАТЬСЯ ТОЛЬКО ВЗРОСЛЫМ. ИСПОЛЬЗУЙТЕ ЕЕ ТОЛЬКО ДЛЯ НАПРАВЛЕНИЯ ДВИЖЕНИЯ, А НЕ ДЛЯ ПОДЪЕМА ТРЕХКОЛЕСНОГО ВЕЛОСИПЕДА ИЛИ ДЛЯ СПУСКА И ПОДЪЕМА ПО ЛЕСТНИЦЕ ИЛИ БОРДЮРАМ! ГАРАНТИЯ ОТМЕНЯЕТСЯ, ЕСЛИ РУЧКА ПОЛОМАЕТСЯ ПО ВИНЕ ПОЛЬЗОВАТЕЛЯ!

20. Не позволяйте детям тянуть или толкать игрушку!

21. Ручку родительского контроля не следует снимать, если вы не до конца уверены, что ребенок может водить самостоятельно трехколесный велосипед и кататься на нем без посторонней помощи!

22. Берегите от прямых источников тепла - открытых очагов, обогревателей или кухонных приборов!

23. Используйте изделие только на ровной поверхности и в безопасных местах!

24. Запрещается использование в следующих местах:

- на наклонных поверхностях;
- возле лестниц и бассейнов;
- позади остановленных автомобилей, на оживленных дорогах или улицах или рядом с ними;
- возле рек, холмов, выступов, эскалаторов и других опасных мест.
- в илистой или болотистой местности.

25. Обязательно использовать только днем.

26. ВНИМАНИЕ! Держите руки, ноги или другие части тела ребенка подальше от колес или других движущихся частей. Несоблюдение этого правила может привести к травме ребенка.

27. Самостоятельное использование трехколесного велосипеда требует от ребенка особых навыков! Прежде чем он начнет ездить самостоятельно на трехколесном велосипеде, убедитесь, что вы объяснили ему, и он понимает, как наступать на подножку, как крутить педали, как садиться и сходить. Если ребенок не может делать это самостоятельно, нужно управлять через родительский контроль.

28. Не позволяйте ребенку стоять на сиденье.

29. Не позволяйте ребенку ездить босиком!

30. ВНИМАНИЕ! Ребенок не должен свешивать ноги на борт трехколесного велосипеда во время движения.

31. Ручка родительского контроля, капюшон, ремнями и ограждение подходят для использования, когда ребенок не может самостоятельно ездить на трехколесном велосипеде. Когда ребенок может водить трехколесный велосипед самостоятельно, вы можете удалить эти дополнения.

32. Игрушка не подходит для бега или катания.

33. Обратите внимание на людей и домашних животных вокруг вас во время использования изделия.

34. Избегайте столкновений с другими объектами!

35. Вы должны научить ребенка всегда ездить на трехколесном велосипеде только вперед, по ходу движения, не поворачиваясь при движении назад.

36. Ребенок не должен прыгать на трехколесном велосипеде с бордюров или других более высоких частей, а также врезаться в них.

37. Не используйте трехколесный велосипед на улице в дождливые дни.

38. Использование трехколесного велосипеда в дождливую/сырую погоду может привести к повреждению изделия или к ржавчине. Держите изделие подальше от воды.

ЧАСТИ ТРЕХКОЛЕСНОГО ВЕЛОСИПЕДА

Перед сборкой трехколесного велосипеда извлеките детали из упаковки и убедитесь, что все нижеперечисленное есть. Сохраните упаковку до завершения сборки. **РИСУНОК PD и таблицу деталей:** 1.С - козырек; 2. НВ - руль; 3. FB - передняя корзина; 4. FW - переднее колесо; 5.FR - подножка; 6. FP-подножка для детей старшего возраста; 7. BP - тормоз; 8. BW - задние колеса; 9. BR - спинка; 10. AR – бампер; 11. BB - задняя корзина; 12. BAS - кнопки регулировки спинки; 13. PR - ручка родительского контроля; 14. BF - задняя подножка; 15. CH – подстаканник.

ЭТАПЫ СБОРКИ

1. Открытие рамы - Откройте спинку в направлении стрелки, как показано на рисунке 1. Нажмите кнопку под рамой, чтобы открыть раму на заднем колесе. Прикрепите переднюю корзину к раме, а затем разверните руль.

2. Установка задних шин - Установите тормоза на заднюю раму трехколесного велосипеда. Установите задние шины в нужное место.

3. Установка подножки для детей старшего возраста:

Открытие рамы: Потяните кольцо вниз, чтобы повернуть подножку. Левая и правая подножка могут быть открыты для использования.

Складывание: Потяните кольцо вниз, чтобы сложить подножку к раме, затем сложите левую и правую стороны подножки.

4. Установка подножки для детей младшего возраста – Поместите подножку под раму. Совместите отверстие подножки с отверстием под рамой. Вставьте крепежный винт в это отверстие и хорошо затяните его, чтобы закрепить подножку на раме.

5. Установка передней шины: Установите переднюю шину, как показано на рисунке 5. После установки шины проверьте все детали, чтобы убедиться, что они правильно установлены и не могут быть сняты. Поверните руль слева направо, чтобы проверить, движется ли шина. Если она не вращается, нажмите переднюю кнопку на руле, чтобы снять шину и установить ее на место.

6. Установка бампера и солнцезащитного козырька: Установите бампер, как показано на рис. 6. Установите солнцезащитный козырек на держатели спинки сиденья. Откройте солнцезащитный козырек, как показано на рисунке 7.

7. Установка ручки родительского контроля, задней корзины и задней подножки: Как показано на рисунке 8, вставьте ручку в раму. Поместите подстаканник на ручку. Вставьте заднюю корзину и заднюю подножку в соответствующие пазы.

ФУНКЦИИ ПРОДУКТА

1. Регулировка спинки - Рисунок 9: Спинку можно отрегулировать в нескольких положениях с помощью боковых кнопок. Нажмите на них и одновременно установите спинку в желаемое положение. Отпустите кнопки, чтобы заблокировать спинку.

2. Вращающееся сиденье – Рисунок 10: Чтобы повернуть сиденье так, чтобы ребенок смотрел на вас или на дорогу, нажмите и удерживайте кнопку в основании сиденья. Поверните сиденье и установите его в нужное положение.

3. Механизм свободного вращения передней шины – Рисунок 11: Когда трехколесный велосипед движется, вы можете переключить механизм в выключенное положение, чтобы ребенок мог поставить ножки на педаль и отдохнуть. В этом положении ребенок, даже если он крутит педали, не сможет управлять шиной. Когда ребенок захочет ехать самостоятельно, переключите механизм в противоположном направлении, чтобы активировать нормальную функцию педалей.

4. Складывание трехколесного велосипеда – Рисунок 12: А: Снимите бампер. Сложите руль и снимите переднюю корзину. Сложите солнцезащитный козырек. Сложите спинку. Нажмите кнопку на ручке родительского контроля, слегка сдвиньте ручку вверх и сложите ее в сторону рамы. В: Нажмите кнопку складывания на задних колесах, чтобы сложить их.

ОБСЛУЖИВАНИЕ И ЧИСТКА ИЗДЕЛИЯ

1. Очистка:

•Протрите мягкой сухой тканью. Не используйте агрессивные чистящие средства - на спиртовой основе, с отбеливателем или содержащие абразивные частицы.

•Не смачивайте трехколесный велосипед водой или другими жидкостями во время игры или уборки. Это предотвратит риск повреждения трехколесного велосипеда, последующей ржавчины на металлических частях и нарушения стабильности соединений.

•Регулярно очищайте шины от песка и пыли.

•Держите трехколесный велосипед в чистоте.

2. Обслуживание и хранение:

•Перед каждым использованием трехколесного велосипеда внимательно проверяйте исправность всех деталей и соединений:

•Болты должны быть плотно затянуты;

•Колеса и руль должны быть прочными и надежно закрепленными.

•Колеса должны двигаться свободно.

•Нельзя использовать трехколесный велосипед, если обнаружите, что в нем есть незакрепленные, изношенные или поврежденные детали.

•Продолжительное использование изделия может привести к ослаблению винтов или гаек. Убедитесь, что все гайки и винты затянуты, чтобы защитить ребенка от травм. При необходимости затяните ослабленные винты и болты.

•**Внимание!** НЕ ПЕРЕТЯГИВАЙТЕ, чтобы не сломать детали.

•Воздействие прямых солнечных лучей на изделие может привести к выцветанию или обесцвечиванию.

•Когда трехколесный велосипед не используется, храните его в прохладном сухом месте.

•Держите изделие вдали от прямых солнечных лучей и источников тепла - открытого огня, обогревателей или кухонных приборов.

•Регулярно проверяйте изделие до или после каждого использования на наличие дефектов, трещин, сломанных или отсутствующих частей. Прекратите использование, если вы обнаружите какое-либо повреждение, до тех пор, пока оно не будет отремонтировано. Для этого обратитесь в магазин, в котором вы приобрели товар, или к импортеру!

ИЗГОТОВЛЕНО ДЛЯ ВУОХ; Производитель: Мони Трейд ООД
Адрес: Болгария, г. София, кв. Требич - ул. Доло д. 1; **Тел .:** 02/936 07 90; **веб:** ww.byox.eu

FR

RECOMMANDATIONS ET MISES EN GARDE POUR L'UTILISATION SÛRE

➤**IMPORTANT !** LISEZ ATTENTIVEMENT LA NOTICE D'UTILISATION ET CONSERVEZ-LA POUR RÉFÉRENCE ULTÉRIEURE ! ELLE CONTIENT DES INFORMATIONS IMPORTANTES SUR L'ASSEMBLAGE, L'UTILISATION CORRECTE ET L'ENTRETIEN DU PRODUIT. LE TRICYCLE SATISFAIT AUX EXIGENCES DE LA NORME EUROPÉENNE EN 71-1-2-3.

➤**ATTENTION !** LES DIAGRAMMES ET LES FIGURES DE CETTE NOTICE SONT UNIQUEMENT À TITRE D'ILLUSTRATION ET D'INFORMATION ET LE PRODUIT QUE VOUS AVEZ ACHETÉ PEUT DIFFÉRER DE CEUX-CI.

1.Ce tricycle est destiné à être utilisé par des enfants de 12 à 72 mois.

2.La charge maximale du produit – enfant + bagages dans le panier à jouets - ne doit pas dépasser 25 kg.

3.La surcharge de la structure peut entraîner des blessures à l'enfant.

4.Le tricycle n'est pas destiné à être utilisé par plus d'un enfant à la fois.

5.ATTENTION ! À utiliser uniquement sous la surveillance directe d'un adulte !

6.Ne laissez jamais l'enfant seul dans le tricycle !

7.Attention ! Lors de l'utilisation, il convient de porter un équipement de protection individuelle. N'utilisez pas sur la chaussée.

8.II est requis que l'assemblage soit fait par un adulte.

9.Ne pas déballer ou assembler le produit en présence de jeunes enfants.

10. Attention ! Présence de petites pièces. Danger d'étouffement et de suffocation !

11. Les matériaux d'emballage ne sont pas des jouets et ne font pas partie du tricycle. Avant de procéder à l'utilisation, retirez-les ! Jetez les emballages dans un endroit approprié.

12. Les enfants ne doivent pas jouer avec l'emballage du produit.

13. ATTENTION ! Ne placez pas ou n'attachez pas sur le jouets d'objets ou d'autres accessoires et connexions qui ne sont pas inclus au produit ! Danger d'accrochage, d'enchevêtrement et de déséquilibre. Risque de blessure !

14. Il est extrêmement important d'assembler correctement le tricycle, en suivant attentivement la notice, pour assurer la sécurité de votre enfant !

15. Ce produit est un jouet. N'utilisez le tricycle que pour l'usage auquel il est destiné !

16. N'attachez pas de bagages sur la poignée de contrôle parental. Cela peut entraîner un déséquilibre du produit, un basculement et une blessure à votre enfant !

17. Pour garantir l'utilisation en toute sécurité et pour éviter tout dommage, n'apportez aucun changement, ajout ou modification à la construction du tricycle. Si nécessaire, contactez le point de vente auprès duquel vous avez acheté le produit ou un centre de service agréé pour obtenir des conseils ou une réparation.

18. ATTENTION ! LA POIGNÉE DE CONTRÔLE PARENTAL DU TRICYCLE NE DOIT ÊTRE UTILISÉE QUE PAR UN ADULTE. UTILISEZ-LA UNIQUEMENT POUR DIRIGER LE SENS DE LA MARCHE, PAS POUR SOULEVER LE TRICYCLE OU MONTER ET DESCENDRE DES ESCALIERS OU DES TROTTOIRS ! LA GARANTIE SERA ANNULÉE SI LA POIGNÉE EST CASSÉE PAR LA FAUTE DE L'UTILISATEUR !

19. Ne laissez pas les enfants tirer ou pousser le jouet !

20. La poignée de contrôle parental ne doit pas être retirée sauf si vous êtes absolument sûr que l'enfant peut contrôler le tricycle seul et le conduire sans assistance !

21. Utilisez et stockez à l'écart de sources de chaleur directes - feux ouverts, appareils de chauffage ou de cuisson !

22. Utilisez le produit uniquement sur des terrains plats et des zones sûres !

23. Il est interdit de l'utiliser dans les zones suivantes :

- sur des surfaces inclinées ;

- à proximité d'escaliers et piscines ;

- derrière des voitures arrêtées, sur ou à proximité de routes ou de rues très fréquentées ;

- à proximité de rivières, collines, rebords, escaliers mécaniques et d'autres endroits dangereux.

- en terrain boueux ou marécageux.

24. À utiliser uniquement pendant la journée.

- 25. ATTENTION !** Gardez les mains, les pieds ou les autres parties du corps de l'enfant éloignés des roues ou des autres pièces mobiles. Sinon, l'enfant pourrait être blessé.
26. Il est nécessaire que l'enfant ait des compétences particulières pour utiliser le tricycle de manière autonome ! Avant qu'il commence à conduire le tricycle seul, assurez-vous de lui expliquer et qu'il comprend comment monter sur la marche, comment tourner les pédales, comment monter et descendre. Si l'enfant ne peut pas faire ces choses de manière autonome, gérez-le via le contrôle parental.
27. Ne le laissez pas se lever sur le siège.
28. Ne laissez pas l'enfant conduire pieds nus !
- 29. ATTENTION !** L'enfant ne doit pas suspendre les pieds sur le côté du tricycle pendant le mouvement.
30. La poignée de contrôle parental, l'auvent, le rembourrage doux du siège avec les ceintures et la protection conviennent à utilisation lorsque les enfants ne peuvent pas conduire le tricycle de manière autonome. Lorsque l'enfant est en mesure de conduire le tricycle, vous pouvez démonter ces ajouts.
31. Évitez les collisions avec d'autres objets !
32. Votre enfant ne doit pas sauter des trottoirs ou d'autres parties plus élevées avec le tricycle.
33. Les jours de pluie, n'utilisez pas le tricycle à l'extérieur. L'utilisation du tricycle en temps pluvieux/humide peut entraîner des dommages ou de la rouille au produit. Gardez le produit à l'écart de l'eau.
34. N'utilisez pas de pièces de rechange et accessoires autres que ceux d'origine fournies par le fabricant ou l'importateur.
35. Avant de procéder à l'utilisation du tricycle, assurez-vous que tous les dispositifs de verrouillage sont activés.

PIÈCES DU TRICYCLE

Avant de procéder à l'assemblage du tricycle, retirez les pièces de l'emballage et vérifiez que tous les éléments décrits ci-dessous sont disponibles. Conservez l'emballage jusqu'à ce que vous ayez complètement terminé l'assemblage.

VOIR LA FIGURE PD et le tableau contenant les pièces : 1. C – auvent ; 2. HB – guidon ; 3. FB – panier avant ; 4. FW – roue avant ; 5. FR – repose-pieds ; 6. FP – repose-pieds pour les enfants plus âgés ; 7. BP – frein ; 8. BW – roues arrière ; 9. BR – dossier ; 10. AR – arceau de sécurité ; 11. BB – panier arrière ; 12. BAS – boutons de réglage du dossier ; 13. PR – poignée de contrôle parental ; 14. BF – repose-pieds arrière ; 15. CH – porte-gobelet.

ÉTAPES DE L'ASSEMBLAGE

- 1. Ouverture du cadre** - Ouvrez le dossier dans le sens de la flèche, comme indiqué sur la figure 1. Appuyez sur le bouton situé sous le cadre pour ouvrir le cadre de la roue arrière. Fixez le panier avant au cadre, puis déployez le guidon.
- 2. Installer les roues arrière** - Installez les freins sur le cadre arrière du tricycle. Placez les roues arrière au bon endroit.
- 3. Installer les repose-pieds pour les enfants plus âgés :**
Ouverture : Tirez l'anneau vers le bas pour faire pivoter les repose-pieds. Les repose-pieds gauche et droit peuvent être ouverts pour être utilisés.
Pliage : Tirez l'anneau vers le bas pour replier les repose-pieds vers le cadre, puis repliez les parties gauche et droite du repose-pied.
- 4. Installer les repose-pieds pour les enfants plus jeunes** - Placez les repose-pieds sous le cadre. Alignez l'ouverture du repose-pied avec l'ouverture sous le cadre. Insérez la vis de fixation dans cette ouverture et serrez-la bien pour fixer les repose-pieds au cadre.
- 5. Installer la roue avant :** Installez la roue avant comme indiqué sur la figure 5. Après avoir installé la roue, vérifiez toutes les pièces pour vous assurer qu'elles sont correctement positionnées et qu'elles ne peuvent pas se détacher. Tournez le volant de gauche à droite pour vérifier que la roue bouge. Si elle ne tourne pas, appuyez sur le bouton avant du guidon pour retirer la roue et réinstallez-la.
- 6. Installer l'arceau de sécurité et l'auvent :** Installez l'arceau de sécurité comme indiqué sur la figure 6. Installez l'auvent sur les supports du dossier. Ouvrez l'auvent comme indiqué sur la figure 7.
- 7. Installer la poignée de contrôle parental, le panier arrière et les repose-pieds arrière :** Comme indiqué sur la figure 8, placez la poignée dans le cadre. Placez le porte-gobelet sur la poignée. Placez le panier arrière et les repose-pieds arrière dans les emplacements prévus à cet effet.

FONCTIONS DU PRODUIT

- 1. Ajustement du dossier – Figure 9:** Le dossier peut être réglé sur plusieurs positions à l'aide des boutons latéraux. Appuyez sur les boutons et placez en même temps le dossier dans la position souhaitée. Relâchez les boutons pour verrouiller le dossier.
- 2. Siège pivotant – Figure 10:** Pour faire pivoter le siège de manière à ce que l'enfant soit face ou dos à vous, appuyez sur le bouton rouge à la base du siège. Tournez le siège et placez-le dans la position souhaitée.
- 3. Mécanisme de libre mouvement de la roue avant – Figure 11:** Lorsque le tricycle est en mouvement, vous pouvez verrouiller le mécanisme afin que l'enfant puisse poser ses pieds sur les pédales et se reposer. Dans cette position, même si l'enfant pédale, il ne pourra pas propulser la roue. Lorsque l'enfant souhaite rouler, basculez le mécanisme dans le sens inverse pour réactiver le fonctionnement normal des pédales.
- 4. Plier le tricycle – Figure 12:** A : Retirez l'arceau de sécurité. Pliez le guidon et retirez le panier avant.

Pliez l'aument. Pliez le dossier. Appuyez sur le bouton de la poignée de contrôle parental, faites glisser la poignée légèrement vers le haut et rabattez-la vers le cadre. B : Appuyez sur le bouton de pliage des roues arrière pour les replier.

NETTOYAGE ET ENTRETIEN DU PRODUIT

1. Nettoyage :

•Nettoyez avec un chiffon doux et sec. N'utilisez pas de produits de nettoyage agressifs - à base d'alcool, avec de l'eau de javel ou contenant des particules abrasives.

•Ne mouillez pas abondamment le tricycle avec de l'eau ou d'autres liquides pendant le jeu ou le nettoyage.

Vous évitez ainsi les risques d'endommagement du tricycle, à la suite de l'apparition de rouille sur les parties métalliques et de la perturbation de la stabilité des connexions.

•Nettoyez régulièrement les roues du sable ou de la poussière.

•Maintenez le tricycle propre.

2. Entretien et stockage :

A. Avant chaque utilisation du tricycle, vérifiez soigneusement l'état de fonctionnement de toutes les pièces et connexions :

-Les boulons doivent être bien serrés ;

-Les roues et le volant doivent être solides et bien fixés ;

-Les roues doivent mouvoir de manière libre.

B. Vous ne devez pas utiliser le tricycle si vous constatez la présence de pièces desserrées, usées ou endommagées.

C. L'utilisation prolongée du produit est de nature d'entraîner le desserrage des vis ou des écrous. Pour protéger l'enfant contre les blessures, assurez-vous que tous les écrous et vis sont correctement serrés. Si nécessaire, serrez les vis et les boulons desserrés.

D. Attention ! NE PAS TROP SERRER pour éviter de casser les pièces.

E. Exposer le produit à la lumière directe du soleil peut entraîner à décoloration ou perte de couleurs.

F. Rangez le tricycle dans un endroit frais et sec lorsqu'il est hors d'usage.

G. Stockez le produit à l'abri de la lumière directe du soleil et des sources de chaleur - feux ouverts, appareils de chauffage ou de cuisson.

H. Avant ou après chaque utilisation, vérifiez régulièrement le produit pour détecter des défauts, fissures, pièces cassées ou manquantes. Arrêtez de l'utiliser si vous constatez un dommage jusqu'à ce qu'il soit réparé. À cet effet, contactez le point de vente auprès duquel vous avez acheté le produit ou l'importateur !

FABRIQUÉ POUR LA MARQUE BYOX; FABRICANT ET IMPORTATEUR : Moni Trade OOD

Adresse : Bulgarie, Sofia, Trebich, 1 rue Dolo

Numéro de téléphone : 02/ 936 07 90 ; WEB : WWW.BYOX.EU; WWW.MONI.BG

SR

PREPORUKE I UPOZORENJA ZA BEZBEDNU UPOTREBU

➤ **VAŽNO!** PROČITAJTE PAŽLJIVO I SAČUVAJTE ZA BUDUĆE REFERENCE! UPUTSTVA ZA UPOTREBU SADRŽE VAŽNU INFORMACIJU ZA SASTAVLJANJE, PRAVILNO KORIŠĆENJE I ODRŽAVANJE PROIZVODA. RIKIKL ODGOVARA ZAHTEVIMA EVROPSKIH STANDARDA EN 71-1-2-3.

➤ **PAŽNJA!** ŠEME I SLIKE U OVOM PRIRUČNIKU SU ILUSTRATIVNE I USMERAVAJUĆE I PROIZVOD KOJEG STE KUPILI MOŽE DA SE OD NIH RAZLIKUJE.

1. Ovaj tricikl je namenjen deci uzrasta od 12 do 60 meseci.

2. Maksimalno opterećenje proizvoda - dijete + prtljaga u košari za igračke - treba biti do 25 kg.

3. Preopterećenje konstrukcije može prouzrokovati povredu deteta.

4. Tricikl nije namenjen za istovremenu vožnju više od jednog deteta.

5. PAŽNJA! Koristiti jedino ispod direktnog nadzora odrasle osobe!

6. Nikada ne ostavljajte dete samo na triciklu!

7. Pažnja! Tokom upotrebe treba nositi ličnu zaštitnu opremu. Nemojte koristiti na putnom kolovozu.

8. Sastavljanje treba da uradi odrasla osoba.

9. Nemojte raspakirati i ne sastavljajte proizvod u prisustvu dece.

10. Pažnja! Prisustvo malih delova. Opasnost od davljenja i gušenja!

11. Materijali za pakovanje nisu igračke i nisu deo tricikla. Skinite ih pre upotrebe! Odložite pakovanja na odgovarajuća mesta.

12. Ne dozvolite deci da se igraju pakovanjima.

13. PAŽNJA! Nemojte stavljati ili vezivati na igračku predmete ili druge dodatke i priključke koji nisu uključeni u set! Opasnost od zaglavlivanja, zaplitanja i neravnoteže. Opasnost od ozleda!

14. Pravilno sastavljanje tricikla prema uputstvima iz ovog priručnika je izuzetno važno za bezbednost Vašeg deteta!

15. Ovaj proizvod je igračka. Koristite tricikl samo prema nameni!

16. Ne vešajte prtljag na ručku za roditeljsku kontrolu. To može poremetiti ravnotežu proizvoda i dovesti do

prevrtanja i do povredu Vašeg deteta!

17. Da biste osigurali bezbednu upotrebu i sprečili oštećenja, nemojte praviti nikakve izmene, dodatke ili modifikacije na konstrukciji tricikla. Ako je potrebno, kontaktirajte prodavnicu u kojoj ste kupili proizvod ili ovlašćeni servis za savet ili popravku.

18. PAŽNJA! RUČKA ZA RODITELJSKU KONTROLU TRICIKLA TREBA DA BUDE UPRAVLJANA JEDINO ODRASLOM OSOBOM. KORISTITE JE SAMO ZA USMERAVANJE KRETANJA, A NE ZA PODIZANJE TRICIKLA ILI ZA PENJANJE ILI SILAŽENJE STEPENICAMA ILI IVIČNJACIMA! GARANCIJA ĆE BITI PONIŠTENA, AKO DRŠKA BUDE SLOMLJENA KRIVICOM KORISNIKA!

19. Ne dozvolite da deca vuku ili guraju igračku!

20. Ne smete ukloniti ručku za roditeljsku kontrolu, ako niste sasvim ubeđeni da dete može samo da upravlja triciklom i da vozi bez tuđe pomoći!

21. Koristite i skladištite proizvod daleko od direktnih izvora toplote – otvorena ognjišta, grejalice, šporeti!

22. Koristite proizvod samo na ravnim površinama i na bezbednim igralištima!

23. Upotreba proizvoda je zabranjena na sledećim mestima:

-na nagnutim površinama;

-u blizini stepeništa i bazena;

-iza zaustavljenih automobila, na ili u blizini prometnih puteva ili ulica;

-u blizini reka, brda, izbočina, pokretnih stepenica i drugih opasnih mesta.

- na blatnjavim ili močvarnim terenima.

24. Obavezno koristiti samo tokom dana.

25. PAŽNJA! Ruke, noge i ostali delovi detetovog tela treba da budu daleko od točkova i drugih pokretnih delova. U suprotnom može da dođe do ozlede deteta.

26. Da bi dete samostalno koristilo tricikl mora da poseduje posebne veštine! Pre nego što dete počne samostalno da vozi tricikl, uverite se da ste mu dobro objasnili i da Vas je dete razumelo kako da stane na stepenicu, kako da okreće pedale, kako da se popne ili da siđe sa tricikla. Ako dete ne može da samo obavlja ove radnje, upravljajte tricikl pomoću ručke za roditeljsku kontrolu.

27. Ne dozvolite detetu da se ispravlja na sedištu.

28. Ne dozvolite da dete vozi tricikl bosim nogama!

29. PAŽNJA! Detetove noge ne bi trebalo da vise preko bočnim stranama bicikla tokom vožnje.

30. Ručka za roditeljsku kontrolu, tenda, mekana presvlaka sedišta sa pojasevima i štitićnik su pogodni za upotrebu kada deca ne mogu samostalno da voze tricikl. Kada dete može da vozi samo tricikl, možete ukloniti ove dodatke.

31. Izbegavajte sudare sa drugim objektima!

32. Vaše dete ne bi trebalo da skače ili udara u ivičnjake ili druge više delove sa triciklom.

33. Nemojte koristiti tricikl napolje kada pada kiša. Korišćenje tricikla po kišnom/vlažnom vremenu može dovesti do oštećenja proizvoda ili rđe. Držite proizvod dalje od vode. Pre sastavljanja tricikla izvadite sve delove sa pakovanja i proverite da li je sve iz navedenog spiska tu. Sačuvajte sva pakovanja dok ne završite sa sastavljanjem.

34. Nemojte koristiti rezervne delove koji nisu originalni, koji nisu isporučeni proizvođačem.

35. Pre upotrebe tricikla uverite se da su svi mehanizmi za zaključavanje aktivirani.

DELOVI TRICIKLA

Pre sastavljanja tricikla izvadite sve delove sa pakovanja i proverite da li je sve iz navedenog spiska tu. Sačuvajte sva pakovanja dok ne završite sa sastavljanjem.

POGLEDAJTE SLIKU PD i tabelu delova: 1. C – tenda; 2.HB – upravljač; 3. FB – prednja korpa; 4. FW – prednja guma; 5. FR – oslonac za noge; 5.RB – zadnje kočnice; 6. FP—oslonac za noge za stariju decu; 7. BP – kočnica; 8. BW – zadnje gume; 9. BR – naslon; 10. AR – sigurnosni bord; 11. BB – zadnja korpa; 12. BAS – tasteri za podešavanje naslona; 13. PR – drška za roditeljsku kontrolu; 14.BF – zadnji oslonac za noge; 15. CH – držač za čaše.

SASTAVLJANJE KORAK PO KORAK

1. Otvaranje okvira – Otvorite naslon u smeru strelice kao što je prikazano na slici 1. Pritisnite taster ispod okvira da biste otvorili okvir zadnjeg točka. Pričvrstite prednju korpu za okvir, a zatim rasklopite upravljač.

2. Montiranje zadnjih guma - Montirajte kočnice na zadnji okvir tricikla. Postavite zadnje gume na odgovarajuće mesto.

3. Montiranje oslonca za noge za stariju decu:

•**Rasklapanje:** Povucite prsten nadole da biste rotirali oslonac za noge. Levi i desni stalak se mogu otvoriti radi korišćenja.

•**Sklapanje:** Povucite prsten nadole da biste sklopili postolje prema okviru, zatim sklopite levu i desnu stranu postolja.

4. Montiranje oslonca za noge za mlađu decu - Postavite oslonac za noge ispod rama. Poravnajte otvor na postolju sa otvorom ispod rama. Umetnite vijak za fiksiranje u ovu rupu i čvrsto ga zategnite da biste pričvrstili postolje za okvir.

5. Montiranje prednje gume: Montirajte prednju gumu kao što je prikazano na slici 5. Nakon montaže gume, proverite sve delove kako biste bili sigurni da su pravilno postavljeni i da se ne mogu razdvojiti. Okrenite volan levo i desno da biste proverili da li se guma pomera. Ako se ne okreće, pritisnite prednji taster na upravljaču da biste skinuli gumu i ponovo je montirali.

6. Montiranje sigurnosnog borda i tende: Postavite sigurnosni bord kao što je prikazano na slici 6. Montirajte tendu na držače naslona. Otvorite tendu kao što je prikazano na slici 7.

7. Montiranje drške za roditeljsku kontrolu, zadnje korpe i zadnjeg oslonca za noge: Kao što je prikazano na slici 8, umetnite dršku u okvir. Postavite držač za čaše na dršku. Postavite zadnju korpu i zadnji oslonac za noge u odgovarajuće otvore.

FUNKCIJE PROIZVODA

1. Podešavanje naslona za leđa – Slika 9: Naslon se može podesiti u nekoliko položaja pomoću bočnih tastera. Pritisnite ih i istovremeno postavite naslon u željeni položaj. Otpustite tastere da biste zaključali naslon.

2. Rotirajuće sedište – Slika 10: Da biste okrenuli sedište tako da dete bude okrenuto licem ili leđima prema Vama, pritisnite crveni taster na dnu sedišta. Okrenite sedište i postavite ga u željeni položaj.

3. Mehanizam za slobodno kretanje prednje gume – Slike 11: Kada se tricikl kreće, možete isključiti mehanizam kako bi dete moglo da stavi noge na pedal i odmori se. U ovom položaju, čak i ako dete okreće pedale, neće moći da pomeri gumu. Kada dete želi da vozi tricikl, prebacite mehanizam u suprotnom smeru da biste aktivirali normalnu funkciju pedala.

4. Sklapanje tricikla – Slika 12: A: Uklonite zaštitnog borda. Preklopite upravljač i skinite prednju korpu. Preklopite tendu. Preklopite naslon. Pritisnite taster na dršci za roditeljsku kontrolu, blago pomerite dršku nagore i preklopite je prema okviru. B: Pritisnite taster za sklapanje zadnjih točkova da biste ih sklopili.

ODRŽAVANJE I ČIŠĆENJE PROIZVODA

1. Čišćenje:

•Čistite mekom suvom krpom. Nemojte koristiti agresivna sredstva za čišćenje – sa alkoholom ili izbelivačem ili sa abrazivnim česticama.

•Tokom igre ili čišćenja nemojte obilno kvasiti tricikl vodom ili drugim tečnostima. Na taj način ćete sprečiti rizik od oštećenja tricikla zbog pojave rđe na metalnim delovima i narušavanje stabilnosti spojeva.

•Redovno čistite gume od peska ili prašine.

•Održavajte tricikl čistim.

2. Održavanje i skladištenje:

A.Pre svake upotrebe tricikla, pažljivo proverite ispravnost svih delova i priključaka:

-Vijci moraju biti dobro zategnuti;

- očkovi i volan moraju biti čvrsti i dobro fiksirani;

-Točkovi se moraju slobodno kretati.

B.Ne treba da koristite tricikl ako primetite da ima bilo kakvih labavih, istrošenih ili oštećenih delova.

C.Produžena upotreba proizvoda može dovesti do otpuštanja vijaka ili matica. Uverite se da su sve matice i vijci pravilno zategnuti da biste zaštitili dete od povreda. Ako je potrebno, zategnite labave vijke i zavrtnje.

D. Pažnja! NEMOJTE previše zategnuti da biste izbegli lomljenje delova.

E. Izlaganje proizvoda direktnoj sunčevoj svetlosti može dovesti do promene boje ili bledenja boje.

F. Kada ne koristite tricikl, skladištite ga na hladnom i suhom mestu.

G. Skladištite proizvod daleko od direktnog sunčevog zračenja i od izvora toplote – otvorena vatra, grejalice ili šporeti.

H. Pre i posle svake upotrebe redovno proveravajte proizvod za oštećenja, pukotine, slomljenih ili nedostajućih delova. Ako uočite bilo kakvo oštećenje, prestanite da koristite tricikl, dok se ne popravi. Za popravke kontaktirajte trgovca od kojeg ste kupili proizvod ili uvoznika!

PROIZVEDENO ZA BREND BYOX; PROIZVOĐAČ I UVOZNIK: MONI TREJD D.O.O.

ADRESA: BUGARSKA, SOFIJA, NASELJE TREBIČ, ULICA DOLO 1 TEL.: 02/ 936 07 90; WWW.BYOX.EU; WWW.MONI.BG

NL

AANBEVELINGEN EN WAARSCHUWINGEN VOOR VEILIG GEBRUIK

➤**BELANGRIJK!** LEES DEZE INSTRUCTIES AANDACHTIG EN BEWAAR ZE VOOR TOEKOMSTIG GEBRUIK!DE INSTRUCTIES VOOR GEBRUIK BEVATTEN BELANGRIJKE INFORMATIE OVER DE MONTAGE EN HET CORRECTE GEBRUIK EN ONDERHOUD VAN HET PRODUCT. DE DRIEWIELER VOLDOET AAN DE VEREISTEN VAN DE EUROPESE NORM EN 71-1-2-3.

➤**AANDACHT!** DE DIAGRAMMEN EN DE AFBEELDINGEN IN DEZE INSTRUCTIES ZIJN ENKEL TER ILLUSTRATIE. HET PRODUCT DAT U HEBT AANGEKOCHT, KAN MOGELIJK ERVAN AFWIJKEN..

1. Deze driewieler is geschikt voor kinderen van 12 tot 72 maanden.

2. De maximale toegelaten belasting van het product - kind + bagage in de speelgoedmand is 25 kg.

3. Een overbelasting van de constructie kan een letsel van het kind tot gevolg hebben.

4. De driewieler is geschikt voor slechts één kind tegelijk.

5. AANDACHT! Alleen te gebruiken onder direct toezicht van een volwassene!

6. Laat het kind nooit alleen in de driewieler!

7. **Aandacht!** Het dragen van persoonlijke beschermingsmiddelen is verplicht. Niet gebruiken op de rijbaan.
8. Het gebruik van de veiligheidsgordel is verplicht bij kinderen onder de 3 jaar. Zorg ervoor dat de veiligheidsgordel correct is geplaatst.
9. Het toestel moet door een volwassene worden gemonteerd.
10. Zorg ervoor dat bij het uitpakken en het monteren van het product geen kleine kinderen in de buurt zijn.
11. **Aandacht!** Het product bevat kleine onderdelen. Verstikkings- en verslikkingsgevaar!
12. De verpakkingsmaterialen zijn geen speelgoed en maken geen deel uit van de driewieler. Deze moeten worden verwijderd vooraleer het product wordt gebruikt! Deponeer de verpakking op een geschikte plaats.
13. Kinderen mogen niet met het toestel spelen.
14. **AANDACHT!** Plaats of bind aan het speelgoed geen voorwerpen of andere accessoires en aansluitingen vast die niet bij het product zijn inbegrepen! Risico op vasthaken, verstrikken en het evenwicht verliezen. Verwondingsgevaar!
15. De correcte montage van de driewieler door de nauwgezette opvolging van de handleiding is uiterst belangrijk om de veiligheid van uw kind te waarborgen!
16. Gebruik de driewieler enkel waarvoor deze bestemd is!
17. Bevestig geen bagage aan de handgreep voor volwassenen. Hierdoor kan het product uit balans raken, kantelen en uw kind verwonden!
18. Om het veilig gebruik te waarborgen en om schade te voorkomen mag u geen aanpassingen, toevoegingen of modificaties aan de constructie van de driewieler aanbrengen. Neem indien nodig contact op met de winkel waar u het product hebt gekocht of met een erkend servicecentrum voor advies of reparatie.
19. **AANDACHT!** DE HANDGREEP VOOR VOLWASSENEN MOET ENKEL VOOR EEN VOLWASSENE WORDEN BEDIEND. GEBRUIK DE HANDGREEP ENKEL OM DE DRIEWIELER IN DE CORRECT RICHTING TE LATEN RIJDEN EN NIET DEZE OP TE HEFFEN OF TRAPPEN OF STOEPRANDEN OP EN AF TE GAAN! DE GARANTIE VERVALT ALS DE HANDGREEP DOOR EEN FOUT VAN DE GEBRUIKER KAPOTGAAT!
20. Laat kinderen niet aan het speelgoed trekken of duwen!
21. De handgreep voor volwassenen mag niet worden verwijderd, tenzij u er absoluut zeker van bent dat het kind de driewieler alleen kan besturen en er zonder hulp op kan rijden!
22. Verwijderd houden van directe warmtebronnen - open haarden, kachels of kooktoestellen!
23. Gebruik het product alleen op een vlak terrein en veilige speelplaatsen!
24. Het toestel mag in de volgende gebieden niet worden gebruikt:
 - op schuine oppervlakken;
 - in de buurt van trappen en zwembaden;
 - achter stilstaande auto's, op of nabij drukke wegen of straten;
 - in de buurt van rivieren, heuvels, richels, roltrappen en andere gevaarlijke plaatsen.
 - op een modderig of moerassig terrein.
25. De driewieler mag enkel overdag worden gebruikt.
26. **AANDACHT** Houd de handen, de voeten en de andere lichaamsdelen van het kind uit de buurt van de wielen of van de andere bewegende delen. Anders kan het kind gewond raken.
27. Het zelfstandig gebruiken van de driewieler door het kind vereist speciale vaardigheden! Voordat het kind alleen op de driewieler gaat rijden, zorg ervoor dat u uitlegt en dat het begrijpt hoe het op de trede moet stappen, hoe het de pedalen moet draaien en hoe het op en af moet stappen. Als het kind deze dingen niet zelfstandig kan, beheer dan het gebruik van de driewieler met de handgreep voor volwassenen.
28. Laat het kind niet op het zitje rechtstaan.
29. Laat het kind niet met blote voeten rijden!
30. **AANDACHT** Zorg ervoor dat het kind tijdens het rijden zijn benen niet over de zijkant van de driewieler bungelt.
31. De handgreep voor volwassenen, het zonnescherm, de zachte bekleding van het zitje met de gordels en de beschermkap zijn geschikt voor gebruik wanneer het kind niet zelfstandig op de driewieler kan rijden. Wanneer het kind alleen met de driewieler kan rijden, kunt u deze accessoires demonteren.
32. Het speelgoed is niet geschikt om ermee te rennen of skaten.
33. Let op de andere mensen en huisdieren om u heen tijdens het gebruik van het product.
34. Vermijd botsingen met andere objecten!

ONDERDELEN VAN DE DRIEWIELER

Voordat u begint met de montage van de driewieler, haal alles uit de verpakking en controleer of de hieronder beschreven onderdelen aanwezig zijn. Bewaar de verpakking totdat u de montage volledig hebt voltooid.

ZIE AFBEELDING PD en de tabel met de onderdelen: 1.C – overkapping; 2.H – stuur; 3.FB – voormand; 3.FW – voorwiel;

4.FR – voetensteun; 5.RB – achterremmen; 6.RW – achterwielen; 7.BB – achtermand; 8.BS – knoppen voor het verstellen van de rugleuning; 9.PB – handgreep voor de ouder; 10.F – frame van de driewieler; 11.BF – voetensteun achter; 12.HR – hoofdsteun.

INSTRUCTIES VOOR MONTAGE

1. Het frame uitklappen- Open de rugleuning richting de pijl zoals weergegeven op afbeelding 1. Druk op de knop onder het frame om het frame van het achterwiel uit te klappen. Bevestig het voorste mandje aan het frame en klap vervolgens het stuur.

2. De achterwielen monteren - Bevestig de remmen aan het achterraam van de driewieler. Monteer de achterwielen op de juiste plaats.

3. De voetensteun voor oudere kinderen monteren:

Uitklappen: Trek aan de ring naar onder om de voetensteun te draaien. Het linker- en het rechterpedaal onderlegger worden uitgeklappt voor gebruik.

Inklappen: Trek de ring naar onder om het onderlegger bij het frame in te klappen. Klap vervolgens het linker en het rechter gedeelte van de onderlegger.

4. De voetensteun voor oudere kinderen monteren - Plaats de voetensteun onder het frame. Lijn de opening uit met het onderlegger onder het frame. Plaats de bevestigingsschroef in deze opening en draai deze goed vast om de standaard aan het frame te bevestigen.

5. Het achterwiel monteren: Bevestig het achterwiel zoals weergegeven op afbeelding 5. Controleer na de montage van de band alle onderdelen om er zeker van te zijn dat ze goed vastzitten en niet los kunnen raken. Draai het stuur naar links en naar rechts om te controleren of het wiel beweegt. Indien het wiel niet beweegt, verwijder het wiel en monteer het opnieuw.

6. Het veiligheidsbord en de overkapping monteren: Plaats het veiligheidsbord zoals weergegeven op afb. 6. Bevestig de overkapping aan de houders van de rugleuning. Klap de overkapping uit zoals weergegeven op afbeelding 7.

7. De duwstang, de achterste mand en de achterste voetensteun monteren: Plaats de handgreep in het frame zoals weergegeven op afbeelding 8. Bevestig de bekerhouder op de handgreep. Plaats de achterste mand en de achterste voetensteun in de daarvoor bestemde sleuven.

FUNCTIES VAN HET PRODUCT

1. De rugleuning verstellen - Afbeelding 9: De rugleuning kan in een aantal posities met behulp van de zijknoppen worden veresteld. Druk tegelijkertijd op de twee knoppen en plaats de rugleuning in de gewenste hoogte. Laat de knoppen los om de rugleuning te vergrendelen.

2. Draaiend zitje – Afbeelding 10: Om het zitje zodanig te draaien zodat het kind naar u toe kijkt of zodat het met zijn rug naar u toe staat, moet u op de rode knop aan de onderkant van het zitje drukken. Draai het zitje en plaats het in de gewenste positie.

3. Mechanisme voor vrije beweging van het voorwiel - Afbeelding 11: U kunt tijdens het rijden het mechanisme uitschakelen zodat uw kind de voeten op het pedaal kan zetten en kan rusten. In deze positie kan het kind het wiel niet laten draaien, ook al trapt het. Als het wil rijden, schakel het mechanisme in de tegenovergestelde richting om de normale pedaalfunctie te activeren.

4. De driewieler inklappen - Afbeelding 12: A: Verwijder het veiligheidsbord. Klap het stuur uit in en verwijder de voorste mand. Klap de overkapping in. Klap de rugleuning in. Druk op de knop op de duwstang, schuif de handgreep lichtjes naar boven en klap deze in naar het frame. B: Druk op de knop voor het inklappen van de achterwielen om ze in te klappen.

ONDERHOUD EN REINIGING VAN HET TOESTEL

1. Reiniging:

•Reinig met een zachte droge doek. Gebruik geen agressieve reinigingsmiddelen - op alcoholbasis, met bleekmiddel of met schurende deeltjes.

•Maak de driewieler tijdens het spelen of het reinigen niet overvloedig nat met water of andere vloeistoffen. Zo voorkomt u het risico op beschadiging van de driewieler, de vorming van roest op de metalen delen en de verstoring van de stabiliteit van de verbindingen.

•Reinig de wielen regelmatig van gruis of stof.

•Houd de driewieler schoon.

2. Onderhoud en opslag:

A. Controleer voor elk gebruik van de driewieler zorgvuldig de bruikbaarheid van alle onderdelen en aansluitingen:

- De bouten moeten goed zijn aangedraaid;
- De wielen en het stuur moeten sterk en stevig bevestigd zijn;
- De wielen moeten vrij kunnen draaien.

B. Gebruik driewieler niet als u ontbrekende, kapotte of beschadigde onderdelen vaststelt.

C. Het langdurige gebruik van het product kan leiden tot losse schroeven of moeren. Zorg er dus voor dat alle moeren en schroeven goed zijn vastgedraaid zodat het kind zich niet verwondt. Draai indien nodig losse schroeven en bouten vast.

D. Aandacht! DRAAI NIET TE VAST, anders bestaat het risico dat sommige onderdelen kapotgaan.

E. Blootstelling van het product aan rechtsreeks zonlicht kan verkleuring of kleurvervaging veroorzaken.

F. Als u de driewieler niet gebruikt, bewaar deze dan op een koele en droge plaats.

G. Bewaar het product uit de buurt van direct zonlicht en warmtebronnen - open vuur, verwarmings- of kooktoestellen.
H. Controleer het product regelmatig voor of na elk gebruik op gebreken, scheuren, kapotte of ontbrekende onderdelen.
Gebruik het product niet als u schade vaststelt totdat het is gerepareerd. Neem hiervoor contact op met het verkooppunt waar u het product hebt gekocht of met de importeur!

Gemaakt voor **BYOX**; Fabrikant en importeur: Moni Trade BV
Adres: Dolo-sstraat 1, Trebich, Sofia, Bulgarije; Tel.: +359 2/ 936 07 90; Web: www.moni.bg

HU

AJÁNLÁSOK ÉS FIGYELMEZTETÉSEK A BIZTONSÁGOS HASZNÁLATHOZ

➤ **FONTOS!** OLVASSA EL FIGYELMESEN, ÉS ŐRIZZE MEG A KÉSŐBBI HASZNÁLATHOZ! A HASZNÁLATI UTASÍTÁS FONTOS INFORMÁCIÓKAT TARTALMAZ A TERMÉK ÖSSZESZERELÉSÉRE, RENDELTETÉSÉRE ÉS KARBANTARTÁSÁRA VONATKOZÓAN. A TRICIKLI MEGFELEL AZ EN 71-1-2-3 EURÓPAI SZABVÁNY KÖVETELMÉNYÉNEK.

➤ **FIGYELEM!** A JELEN KÉZIKÖNYVBEN BIZTOSÍTOTT ÁBRÁK CSAK SZEMLE JELLEGŰEK ÉS IRÁNYMUTATÁST ADNAK, ÉS A VÁSÁRLOTT TERMÉK ELTÉRHETŐ LEHET ATTÓL.

1. Ezt a triciklit 12-72 hónapos gyermekek használhatják.
2. A termék maximális terhelhetősége - gyermek + poggyász a játékosárban - legfeljebb 25 kg lehet.
3. A szerkezet túlterhelése a gyermek sérülését okozhatja.
4. A triciklit nem arra tervezték, hogy egynél több gyermek utazzon egyszerre.
5. **FIGYELEM!** Csak felnőtt közvetlen felügyelete mellett használható!
6. Soha ne hagyja egyedül a gyermeket a tricikliben!
7. **Figyelem!** Használat közben egyéni védőfelszerelést kell viselni. Nem használható az úttesten.
8. A biztonsági öv használata kötelező, ha 3 év alatti gyermekek használják. Győződjön meg arról, hogy a biztonsági öv megfelelően van bekötve!
9. Felnőtt összeszerelés szükséges.
10. Ne csomagolja ki vagy szerelje össze a terméket kisgyermekek jelenlétében.
11. **Figyelem!** Apró alkatrészek jelenléte. Fulladásveszély!
12. A csomagolóanyagok nem játékok és nem részei a triciklinek, tegye el használat előtt! A csomagolást megfelelő helyre dobja el.
13. Gyermekek ne játsszanak a termék csomagolásával.
14. **FIGYELEM!** Ne helyezzen vagy kössön rá olyan játéktárgyakat vagy egyéb tartozékokat és csatlakozókat, amelyek nem tartoznak a termékhez! Becsípődés, összegabalyodás és egyensúlyhiány veszélye. Sérülésveszély!
15. A tricikli helyes összeszerelése, a kézikönyv gondos követése rendkívül fontos gyermeke biztonsága érdekében!
16. A triciklit csak rendeltetésszerűen használja!
17. Ne rögzítsen csomagokat a szülői felügyelet fogantyújához. Ez a termék kiegyensúlyozatlanságát, felborulását és gyermeke sérülését okozhatja!
18. A biztonságos használat és a sérülések megelőzése érdekében ne végezzen semmilyen változtatást, kiegészítést vagy módosítást a tricikli szerkezetén.
Szükség esetén tanácsért vagy javításért forduljon ahhoz az üzlethez, ahol a terméket vásárolta, vagy egy hivatalos szervizközpontoz.
19. **FIGYELEM!** A TRICIKLI SZÜLŐI ELLENŐRZÉSI KART CSAK FELNŐTT HASZNÁLHATJA. CSAK AZ UTAZÁS IRÁNYÁNAK IRÁNYÍTÁSÁRA HASZNÁLJA, NE A TRICIKLI EMELÉSÉRE VAGY LÉPCSŐRE VAGY SZAKADÉKRÓL FELSZÁLLÁSRA ÉS LESZÁLLÁSÁRA NE HASZNÁLJA! A GARANCIA ÉRVÉNYT VESZÍT, HA A FELHASZNÁLÓ HIBÁJÁBÓL TÖRTÉNIK A TÖRÉS!
20. Ne engedje, hogy gyerekek húzzák vagy tolják a játékot!
21. Ne távolítsa el a szülői felügyelet fogantyúját, ha nincs teljesen meggyőződve arról, hogy a gyermek egyedül tudja irányítani a triciklit, és segítség nélkül vezetheti!
22. Közvetlen hőforrástól – nyílt tűztől, fűtő- vagy főzőberendezésektől – távol kell tartani!
23. A terméket csak sík terepen és biztonságos területeken használja!
24. Használata tilos az alábbi területeken:
 - ferde felületeken;
 - lépcsők és medencék közelében;
 - leállított autók mögött, forgalmas utakon vagy utcákon vagy azok közelében;

- folyók, dombok, párkányok, mozgólépcsők és más veszélyes helyek közelében.

- sáros vagy mocsaras terepen.

25. Csak nappal használható.

26. FIGYELEM! Tartsa távol a gyermek kezét, lábát vagy más testrészeit a kerekektől vagy más mozgó alkatrészeketől. Ellenkező esetben a gyermek megsérülhet.

27. A tricikli gyermek általi önálló használata speciális képességeket igényel! Mielőtt elkezdene egyedül lovagolni a triciklin, feltétlenül magyarázza el, és megérti, hogyan kell a lépcsőre lépni, hogyan kell forgatni a pedálokat, hogyan kell fel- és leszállni. Ha a gyermek ezeket a dolgokat nem tudja önállóan megtenni, szülői felügyelettel kezelje.

28. Ne hagyja, hogy felálljon az ülésen.

29. Ne engedje, hogy a gyermek mezítláb vezessen!

30. FIGYELEM! A gyermek mozgás közben ne lógassa a lábát a tricikli oldalára.

31. A szülői felügyeleti fogantyú, a baldachin, a puha üléskárpitok övekkel és a védőburkolattal alkalmasak arra az esetre, ha a gyerekek nem tudnak önállóan közlekedni a triciklin. Ha a gyermek csak a triciklit vezetheti, akkor ezeket a tartozékokat szétszerelheti.

32. A játék nem alkalmas futásra vagy korcsolyázásra.

33. A termék használata közben ügyeljen a körülötte lévő emberekre és háziállatokra.

34. Kerülje az ütközést más tárgyakkal!

35. Meg kell tanítani a gyermeket, hogy a tricikkel mindig csak előre, a mozgás irányába közlekedjen, ne forduljon vissza mozgás közben.

TRICIKLI ALKATRÉSZEI

A tricikli összeszerelésének megkezdése előtt távolítsa el az alkatrészeket a csomagolásból, és ellenőrizze, hogy az alábbiakban leírt összes elem elérhető-e. Őrizze meg a csomagolást az összeszerelés teljes befejezéséig.

LÁSD A PD. ÁBRÁT és az alkatrésztáblázatot: 1. C – fényvédő; 2. HB – kormánykerék; 3. FB – első kosár; 4. FW – első gumi; 5. FR – lábtartó; 6. FP – láb helye nagyobb gyermekek számára; 7. BP – fékpedál; 8. BW – hátsó gumik; 9. BR – háttámla; 10. AR – biztonsági fedélzeti lap; 11. BB – hátsó kosár; 12. BAS – gombok a háttámla beállításához; 13. PR – fogantyú a szülői felügyelethez; 14. BF – hátsó lábtámasz; 15. CH – pohártartó.

AZ ÖSSZESZERELÉS LÉPÉSEI

1. A keret kinyitása - Nyissa ki a háttámlát a nyíl irányába, ahogy az 1. ábrán látható. Nyomja meg a keret alatti gombot a hátsó kerék keretének kinyitásához. Rögzítse az elülső kosarat a kerethez, majd nyissa ki a fogantyúkat.

2. Hátsó gumi felszerelése - Szerelje fel a fékeket a tricikli hátsó keretéhez. Helyezze a hátsó gumikat a megfelelő helyre.

3. A lábtartó szerelése nagyobb gyermekek részére:

Nyitás: Húzza meg a gyűrűt lefelé, hogy el tudja forgatni a lábtartót. A bal és a jobb lábtartókat ki lehet nyitni használat céljából.

Lehajtás: Húzza meg a gyűrűt lefelé, hogy le tudja hajtani a lábtartót a kerethez, majd hajtsa le a bal és jobb oldali lábtartót.

4. A lábtartó felszerelése kisebb gyermek részére:

Helyezze a lábtartót a keret alá. Igazítsa a lábtartón lévő lyukat a keret alatti lyukhoz. Helyezze a rögzítő csavart ebbe a lyukba, és húzza meg szorosan a lábtartó a csavart.

5. Az első gumi felszerelése: Szerelje fel az első gumit az 5. ábrán látható módon. A gumi felszerelése után ellenőrizze az összes alkatrészt, hogy megbizonyosodjon arról, hogy megfelelően vannak felszerelve és nem tudnak szétesni. Fordítsa el a kormányt bal és jobbra, hogy ellenőrizze, mozog-e a gumi. Ha nem fordul el, nyomja le a kormány elülső gombját, hogy le vegye a gumit, és szerelje újra.

6. A biztonsági fedélzeti lap és a árnyékoló felszerelése: Helyezze el a biztonsági fedélzeti lapot a 6. ábrán látható módon. Helyezze az árnyékolót a háttámla tartóihoz. Nyissa ki az árnyékolót a 7. ábrán látható módon.

7. A szülői ellenőrzés fogantyúja, a hátsó kosár és a hátsó lábtartó felszerelése: A 8. ábrán látható módon helyezze be a fogantyút a keretbe. Helyezze a pohártartót a pohártartó helyébe. Helyezze a hátsó kosarat és a hátsó lábtartót a megfelelő nyílásokba.

A TERMÉK FUNKCIÓI

1. Háttámla beállítása – 9. ábra: A háttámla több pozícióba állítható az oldalsó gombokkal. Nyomja meg őket, és ezzel egyidejűleg helyezze a háttámlát a kívánt helyzetbe. Engedje el a gombokat a háttámla rögzítéséhez.

2. Forgó ülés – 10. ábra: Ha el szeretné forgatni az ülést úgy, hogy a nagypapa Ön felé nézzen vagy háttal legyen, nyomja meg az ülés alján található piros gombot. Forgassa el az ülést, és helyezze a kívánt helyzetbe.

3. Első gumi szabad mozgási mechanizmus – 11. ábra: Amikor a tricikli mozgásban van, a mechanizmust kikapcsolt állásba lehet kapcsolni, hogy a gyermek a lábát a pedálra helyezhesse és pihenhessen. Ebben a helyzetben annak ellenére, hogy a gyermek fordítaná a pedálokat, nem tudja elmozdítani a gumit. Amikor a gyermek vezetni akar, kapcsolja át a mechanizmust az ellenkező irányba a normál pedálfunkció aktiválásához.

4. A tricikli összecukása – 12. ábra: A: Távolítsa el a fedélzeti biztonsági lapot. Cukolja össze a kormányt, és vegye ki az elülső kosarat. Cukolja össze a napellenzőt. Hajtsa le a háttámlát. Nyomja meg a szülői ellenőrzés tolfogantyún található

gombot enyhén felfelé és csukja össze a keretet. B: Nyomja meg a hátsó kerekek behajtási gombját, és hajtsa be őket.

A TERMÉK KARBANTARTÁSA ÉS TISZTÍTÁSA

1. Tisztítás:

- Tisztítsa meg puha, száraz ruhával. Ne használjon agresszív tisztítószeret – alkohol alapú, fehérítőt vagy súroló hatású részecskéket tartalmazókat.
- Játék vagy tisztítás közben ne nedvesítse bőven vízzel vagy más folyadékkal a triciklit. Ezzel elkerülheti a tricikli sérülésének kockázatát, ezt követően a rozsva megjelenését a fém alkatrészekon és a csatlakozások stabilitásának megzavarását.
- Rendszeresen tisztítsa meg a gumibroncsokat a szemcséktől vagy a portól.
- Tartsa tisztán a triciklit.

2. Karbantartás és tárolás:

A. A tricikli minden egyes használata előtt gondosan ellenőrizze az összes alkatrész és csatlakozás használhatóságát:

- A csavarokat jól meg kell húzni;
- A kerekeknek és a kormánykeréknek erősnek és szilárdan rögzítettnek kell lennie;
- A kerekeknek szabadon kell mozogniuk.

B. Ne használja a triciklit, ha laza, kopott vagy sérült alkatrészt talál.

C. A termék hosszan tartó használata a csavarok vagy anyák kilazulását okozhatja. Győződjön meg arról, hogy minden anya és csavar megfelelően meg van húzva, hogy megvédje a gyermeket a sérülésektől. Ha szükséges, húzza meg a meglazult csavarokat.

D. Figyelem! NE HÚZZA TÚL, hogy elkerülje az alkatrészek eltörését.

E. Ha a terméket közvetlen napsugárzásnak teszi ki, az elszíneződést vagy színfakulást okozhat.

F. Használaton kívül tárolja a triciklit hűvös és száraz helyen.

G. Tárolja a terméket közvetlen napfénytől és hőforrásoktól – nyílt lángtól, fűtő- vagy főzőberendezésektől – távol.

H. Rendszeresen ellenőrizze a terméket minden használat előtt vagy után, hogy nincsenek-e benne meghibásodások, repedések, törött vagy hiányzó alkatrészek. Ha bármilyen sérülést észlel, hagyja abba a használatát, amíg meg nem javítják. Ehhez vegye fel a kapcsolatot azzal az üzlettel, ahol a terméket vásárolta, vagy az importőrrel!

A BYOX SZÁMÁRA KÉSZÜLT GYÁRTÓ ÉS IMPORTŐR: MONI TRADE LTD

CÍM: BULGÁRIA, SZÓFIA VÁROS, TREBICH NEGYED, 1 DOLO STR., TEL.: +359 2/ 936 07 90

WEB: WWW.BYOX.EU; WWW.MONI.BG

CZ

DOPORUČENÍ A VAROVÁNÍ PRO BEZPEČNÉ POUŽÍVÁNÍ

➤ **DŮLEŽITÉ!** PŘEČTĚTE SI TO POZORNĚ A USCHOVEJTE PRO BUDOUCÍ POUŽITÍ! NÁVOD K POUŽITÍ OBSAHUJE DŮLEŽITÉ INFORMACE O MONTÁŽI, SPRÁVNÉM POUŽÍVÁNÍ A ÚDRŽBĚ VÝROBKU. TŘÍKOLKA SPLŇUJE POŽADAVKY EVROPSKÉHO STANDARDU EN 71-1-2-3.

➤ **POZOR!** DIAGRAMY A OBRÁZKY V TOMTO NÁVODU JSOU POUZE ILUSTRACNÍ A ORIENTAČNÍ A ZAKUPENÝ PRODUKT SE OD NICH MŮŽE LIŠIT.

1. Tato tříkolka je určena k použití pro děti ve věku od 12 až 72 měsíců.
2. Maximální zatížení výrobku - dítě + zavazadlo v košíku na hračky – by mělo být maximálně 25 kg.
3. Přetížení konstrukce by mohlo způsobit zranění dítěte.
4. Tříkolka není určena pro jízdu více dětí současně.
5. **POZOR!** Používejte pouze pod přímým dohledem dospělé osoby!
6. Nikdy nenechávejte dítě v tříkolce samotné bez dozoru dospělého!
7. Pozor! Během používání by se měly používat osobní ochranné prostředky. Nesmí se používat na vozovce, kde jezdí motorová vozidla.
8. Je povinně používat bezpečnostní pás v případě, že jde o děti mladší než 3 roky. Ujistěte se, že je bezpečnostní pás správně zapnutý!
9. Vyžaduje se, aby montáž provedla dospělá osoba.
10. Nerozbalujte ani neopravujte montáž výrobku v přítomnosti malých dětí.
11. Pozor! Přítomnost malých částí. Hrozí nebezpečí vniknutí cizího tělesa do dýchacích cest a udušení!
12. Obalové materiály nejsou hračky a nejsou součástí tříkolky. Sejmete je před použitím! Obal zlikvidujte na vhodném k tomu určeném místě.
13. Děti by si neměly hrát s obalem tohoto výrobku.
14. **POZOR!** Nepokládejte ani nepřivazujte na hračky předměty nebo jiné příslušenství a šňůrky, které nejsou součástí výrobku! Hrozí nebezpečí zachycení, zamotání a zrtácení rovnováhy. Hrozí nebezpečí zranění!
15. Správná montáž tříkolky za pečlivého dodržování návodu, je nesmírně důležité pro zajištění bezpečnosti Vašeho dítěte!

16. Tříkolku používejte pouze k účelu, ke kterému je určena.
17. Nezavěšujte zavazadla k rukojeti určené pro rodičovskou kontrolu. To by mohlo způsobit nevyváženost výrobku, převrácení a zranění Vašeho dítěte!
18. Abyste zajistili bezpečné používání a zabránění poškození neprovádějte žádné změny, doplňky nebo úpravy týkající se původní konstrukce tříkolky. V případě potřeby se obraťte na příslušný obchod, kde jste výrobek zakoupili, nebo na autorizované servisní středisko a požádejte o konzultaci nebo případnou opravu.
19. **POZOR! VODÍČÍ TYČ PRO RODIČOVSKOU KONTROLU TŘÍKOLKY BY MĚLA BÝT OVLÁDANÁ POUZE DOSPĚLOU OSOUBOU. POUŽÍVEJTE VODÍČÍ TYČ POUZE K SMĚRU JÍZDY, NIKOLI KE ZVEDÁNÍ TROJKOLKY ANI VYSTUPOVÁNÍ NA SCHODIŠTĚ NEBO CHODNÍKY! ZÁRUKA NENÍ PLATNÁ V PŘÍPADĚ, ŽE JE RUKOJEŤ ZLOMENÁ VINOU UŽIVATELE!**
20. Nedovolte dětem tuto hračku tahat nebo tlačit!
21. Vodící tyč pro rodičovskou kontrolu neodstraňujte, pokud nejste zcela přesvědčeni, že dítě dokáže tříkolku ovládat samostatně a je schopné ji řídit ji bez cizí pomoci!
22. Uchovávejte mimo dosah přímých zdrojů tepla – otevřeného ohně, topných nebo kuchyňských spotřebičů!
23. Výrobek používejte pouze na rovném terénu a bezpečných plochách!
24. Použití je zakázáno v níže uvedeném prostředí:- na nakloněných plochách:
 - v blízkosti schodů a bazénů;
 - za zastavenými auty, na rušných silnicích nebo ulicích nebo v jejich blízkosti;
 - v blízkosti řek, kopců, výběžek, eskalátorů a dalších nebezpečných míst.
 - v bahnitém nebo bažinatém terénu.
25. Musí se používat pouze během denního časového období.
26. **POZOR!** Udržujte ruce, nohy nebo jiné části těla dítěte v dostatečné vzdálenosti od kol nebo jiných pohyblivých částí. V opačném případě by mohlo dojít ke zranění dítěte.
27. Samostatné používání tříkolky dítětem by vyžadovalo speciální dovednosti! Než dítě začne na tříkolce jezdit samostatně, ujistěte se, že jste mu vysvětlili tak, aby pochopilo, jak by mělo šlapat na stupátko, jak by mělo otáčet pedály, jak nastupovat a vystupovat. Pokud dítě není schopné dělat tyto věci samostatně, řiďte to pomocí tyče určené pro rodičovskou kontrolu.
28. Nedovolujte dítěti jezdit vzpřímeně na sedadle.
29. Nenechte dítě jezdit na boso!
30. **POZOR!** Dítě by nemělo viset nohama přes bok tříkolky během jízdy.
31. Rukojeť určená pro rodičovskou kontrolu, stříška, bezpečnostní pásy a bezpečnostní deska jsou vhodné pro použití, když děti nejsou schopné samostatně jezdit na tříkolce. Když dítě zvládne tříkolku ovládat samo, můžete toto příslušenství vyjmout.
32. Hračka není vhodná na běhání nebo klouzání.
33. Během používání produktu dávejte pozor na lidi a domácí zvířata ve Vašem okolí.
34. Vyhněte se kolizím s jinými předměty!
35. Dítě byste měli naučit jezdit na tříkolce vždy pouze směrem dopředu, směrem jízdy, bez otáčení se dozadu během jízdy.
36. Dítě by nemělo s tříkolkou skákat z chodníku nebo jiných vyšších částí, ani do nich narážet.
37. Nepoužívejte tříkolku venku za deštivých dnů.
38. Používání tříkolky v deštivém/vlhkém počasí může způsobit poškození nebo rezivění produktu. Uschovávejte tento výrobek mimo dosah vody.

ČÁSTI TŘÍKOLKY

Před zahájením montáže tříkolky vyjměte díly z obalu a zkontrolujte, zda jsou přítomny všechny níže popsané díly. Obaly si uschovejte, dokud nedokončíte montáž.

VIZ OBRÁZEK PD a tabulku jednotlivých součástí: 1. C – stříška; 2. HB – volant; 3. FB – přední koš; 4. FW – přední pneumatika; 5. FR – opěrka nohou; 6. FP – opěrka nohou pro starší děti; 7. BP – brzda; 8. BW – zadní pneumatiky; 9. BR – opěradlo; 10. AR – bezpečnostní deska; 11. BB – zadní koš; 12. BAS – tlačítka pro nastavení opěradla zad; 13. PR – vodící tyč pro rodičovskou kontrolu; 14. BF – zadní opěrka nohou; 15. CH – držák na kelímek.

MONTÁŽNÍ KROKY SKLÁDÁNÍ

1. Rozkládání rámu – Otevřete opěradlo ve směru šipky, jak je znázorněno na obrázku 1. Stiskněte tlačítko pod rámem, abyste otevřeli rám zadního kola. Připevněte přední košík k rámu a poté rozložte říditko.

2. Montáž zadních kol – Namontujte brzdy na zadní rám tříkolky. Umístěte zadní kola na správné místo.

3. Montáž opěrky nohou pro starší děti:

•**Rozkládání:** Stáhněte kroužek směrem dolů, abyste mohli podnožku otočit. Levá a pravá podnožka se mohou otevřít pro použití.

•**Skládání:** Stáhněte kroužek směrem dolů, složte podnožku směrem k rámu a poté složte levou a pravou část opěrky nohou.

4. Montáž opěrky nohou pro mladší děti: Umístěte opěrku nohou pod rám. Zarovnejte otvor na podnožce s otvorem pod rámem. Vložte upevňovací šroub do tohoto otvoru a pevně jej utáhněte, aby se podnožka připevnila k rámu.

5. Montáž přední pneumatiky: Umístěte přední kolo jak je znázorněno na obrázku 5. Po montáži kola zkontrolujte všechny části, abyste se ujistili, že jsou správně umístěny a nelze je oddělit. Otočte řídko doleva a doprava, abyste zkontrolovali, zda se kolo pohybuje. Pokud se neotáčí, stiskněte přední tlačítko na řídkách, sejměte kolo a znovu jej namontujte.

6. Montáž bezpečnostní desky a stínidla: Montujte bezpečnostní desku jak je znázorněno na obrázku 6. Připevněte stínidlo k držákům opěradla. Rozložte stínidlo jak je znázorněno na schématu na obrázku 7.

7. Montáž držáku pro rodičovskou kontrolu, zadního košíku a zadní opěrky nohou: Jak je znázorněno na obrázku 8 umístěte držák pro rodičovskou kontrolu do rámu. Nasadte držák na kelímek na držák. Umístěte zadní košík a zadní podnožku do příslušných slotů.

FUNKCE PRODUKTU

1. Nastavení opěrky zad – Obrázek 9: Opěradlo lze pomocí bočních tlačítek nastavovat do několika poloh. Stiskněte je a zároveň umístěte opěradlo do požadované polohy. Uvolněním tlačítek zajistíte opěradlo v určité pozici.

2. Otočné sedadlo – Obrázek 10: Chcete-li sedačku otočit tak, aby dítě bylo obráceno čelem nebo zády, stiskněte červené tlačítko na základně sedačky. Otočte sedadlo a umístěte jej do požadované polohy.

3. Mechanismus volného pohybu předního kola – Obrázek 11:

Když je tříkolka v pohybu, můžete přepnout mechanismus do vypnuté polohy, aby dítě mohlo položit nohy na pedály a odpočívat. V této poloze dítě ani při otáčení pedály nepohání kolo. Když dítě chce jet, přepněte mechanismus opačným směrem, abyste aktivovali normální funkci pedálů.

4. Skládání tříkolky – Obrázek 12: A: Odstraňte bezpečnostní desku. Složte řídko a odstraňte přední košík. Složte stínidlo. Složte opěradlo. Stiskněte tlačítko na držáku pro rodičovskou kontrolu, posuňte madlo mírně nahoru a složte jej směrem k rámu. **B:** Stiskněte tlačítko pro sklápění zadních kol, abyste je složili.

POKYNY PRO ČIŠTĚNÍ A ÚDRŽBU

1. Čištění:

•Čistěte měkkým suchým hadříkem. Nepoužívejte agresivní čisticí prostředky - na bázi alkoholu, bělidla nebo prostředky obsahující abrazivní částice.

•Během hry ani při čištění tříkolky důkladně nenamáčejte vodou ani jinými tekutinami. Předějete tak riziku poškození tříkolky, následnému zrezivění kovových částí a narušení stability spojů.

•Pravidelně čistěte pneumatiky od písku nebo prachu.

•Udržujte tříkolku v čistotě.

2. Údržba a skladování:

•Před každým použitím tříkolky pečlivě zkontrolujte stav všech dílů a spojů:

-Šrouby musí být dobře dotážené;

-Kola a řídko musí být pevná a bezpečně upevněná;

-Kola se musí volně pohybovat.

•Tříkolku byste neměli používat, pokud zjistíte, že jsou na ní uvolněné, opotřebované nebo poškozené díly.

•Dlouhodobé používání výrobku může způsobit uvolnění šroubů nebo matic. Ujistěte se, že jsou všechny matice a šrouby pevně utaženy, abyste dítě ochránili před zraněním. Uvolněné šrouby a vruty v případě potřeby dotáhněte.

•**Pozor! NEPŘEHÁNĚJTE**, aby nedošlo k poškození dílů.

•Vystavení přímému slunečnímu záření může způsobit změnu barvy nebo vyblednutí barvy.

•Pokud tříkolku nepoužíváte, skladujte ji na chladném a suchém místě.

•Výrobek skladujte mimo dosah přímého slunečního záření a zdrojů tepla - otevřeného ohně, topných nebo varných zařízení.

•Před každým použitím nebo po něm výrobek pravidelně kontrolujte, zda nemá závady, praskliny, rozbité nebo chybějící části. Pokud zjistíte jakékoli poškození, přestaňte jej používat, dokud nebude opraveno. Za tímto účelem kontaktujte prodejce, u kterého jste výrobek zakoupili, nebo dovozce!

Vyrobeno pro BYOX v Čínské lidové republice; Výrobce a dovozce: Moni Trade s.r.o.

Adresa: Bulharská republika, Sofie, čtvrť Trebich, ulice Dolo 1,

Telefonní číslo: 02/ 936 07 90, webová stránka: WWW.BYOX.EU

SK

ODPORÚČANIA A VAROVANIE PRE BEZPEČNÉ POUŽÍVANIE

➤ **DÔLEŽITÉ!** PREČÍTAJTE SI TO POZORNE A USCHOVAJTE NA BUDÚCE POUŽITIE! NÁVOD NA POUŽITIE OBSAHUJE DÔLEŽITÉ INFORMÁCIE O MONTÁŽI, SPRÁVNOM POUŽÍVANÍ A ÚDRŽBE VÝROBKU. TROJKOLIA SPLŇUJE POŽIADAVKY EURÓPSKEHO ŠTANDARDU EN 71-1-2-3.

➤ **POZOR!** DIAGRAMY A OBRÁZKY V TOMTO NÁVODE SÚ LEN ILLUSTRÁČNÝ A ORIENTAČNÝ A ZAKUPENÝ PRODUKT SA OD NICH MÔŽE LÍŠIŤ.

1. Táto trojkolka je určená na použitie pre deti vo veku od 12 až 72 mesiacov.
2. Maximálne zaťaženie výrobku - dieťa + batožina v košíku na hračky - by malo byť maximálne 25 kg.
3. Preťaženie konštrukcie by mohlo spôsobiť zranenie dieťaťa.
4. Trojkolka nie je určená na jazdu viacerých detí súčasne.
5. **POZOR!** Používajte iba pod priamym dohľadom dospelé osoby!
6. Nikdy nenechávajte dieťa v trojkolke samotnej bez dozoru dospelého!
7. Pozor! Počas používania by sa mali používať osobné ochranné prostriedky. Nesmú sa používať na vozovke, kde jazdia motorové vozidlá.
8. Je povinne používať bezpečnostný pás v prípade, že ide o deti mladšie ako 3 roky. Uistite sa, že je bezpečnostný pás správne zapnutý!
9. Vyžaduje sa, aby montáž vykonala dospelá osoba.
10. Nerozbalujte ani neprevádzajte montáž výrobku v prítomnosti malých detí.
11. Pozor! Prítomnosť malých častí. Hrozí nebezpečenstvo vniknutia cudzieho telesa do dýchacích ciest a udusenía!
12. Obalové materiály nie sú hračky a nie sú súčasťou trojkolky. Zložte ich pred použitím! Obal zlikvidujte na vhodnom na to určenom mieste.
13. Deti by sa nemali hrať s obalom tohto výrobku.
14. **POZOR!** Nekladte ani nepriväzujte na hračky predmety alebo iné príslušenstvo a šnúrky, ktoré nie sú súčasťou výrobku! Hrozí nebezpečenstvo zachytenia, zamotania a zrtácania rovnováhy. Hrozí nebezpečenstvo zranenia!
15. Správna montáž trojkolky za starostlivého dodržiavania návodu, je nesmierne dôležité pre zaistenie bezpečnosti Vášho dieťaťa!
16. Trojkolku používajte iba na účel, na ktorý je určená!
17. Nevešajte batožinu k rukoväti určenej pre rodičovskú kontrolu. To by mohlo spôsobiť nevyváženosť výrobku, prevrátenie a zranenie Vášho dieťaťa!
18. Aby ste zaistili bezpečné používanie a zabránenie poškodeniu nevykonávajte žiadne zmeny, doplnky alebo úpravy týkajúce sa pôvodnej konštrukcie trojkolky. V prípade potreby sa obráťte na príslušný obchod, kde ste výrobok zakúpili, alebo na autorizované servisné stredisko a požiadajte o konzultáciu alebo prípadnú opravu.
19. **POZOR! VODIACI TYČ PRE RODIČOVSKÚ KONTROLU TROJKOLKY BY MALI BYŤ OVLÁDANÉ LEN DOSPELOU OSOBOU. POUŽÍVAJTE VODIACI TYČ LEN NA SMER JAZDY, NIKOLKO NA ZDVÍHANIE TROJKOLKY ANI VYSTUPOVANIE NA SCHODIŠTE ALEBO CHODNÍKOV! ZÁRUKA NIE JE PLATNÁ V PRÍPADE, ŽE JE RUKOVÄŤ ZLOMENÁ VINOU UŽÍVATEĽA!**
20. Nedovoľte deťom túto hračku ťahať alebo tlačiť!
21. Vodiacu tyč pre rodičovskú kontrolu neodstraňujte, pokiaľ nie ste úplne presvedčení, že dieťa dokáže trojkolku ovládať samostatne a je schopné ju riadiť ju bez cudzej pomoci!
22. Uchovávajte mimo dosahu priamych zdrojov tepla – otvoreného ohňa, vykurovacích alebo kuchynských spotrebičov!
23. Výrobok používajte iba na rovnom teréne a bezpečných plochách!
24. Použitie je zakázané v nižšie uvedenom prostredí:
 - na naklonených plochách;
 - v blízkosti schodov a bazénov;
 - za zastavanými autami, na rušných cestách alebo uliciach alebo v ich blízkosti;
 - v blízkosti riek, kopcov, výbežok, eskalátorov a ďalších nebezpečných miest.
 - v blatistom alebo močaristom teréne.
25. Musí sa používať iba počas denného časového obdobia.
26. **POZOR!** Udržujte ruky, nohy alebo iné časti tela dieťaťa v dostatočnej vzdialenosti od kolies alebo iných pohyblivých častí. V opačnom prípade by mohlo dôjsť k zraneniu dieťaťa.
27. Samostatné používanie trojkolky dieťaťom by vyžadovalo špeciálne zručnosti! Než dieťa začne na trojkolke jazdiť samostatne, uistite sa, že ste mu vysvetlili tak, aby pochopilo, ako by malo šliapať na stúpadlo, ako by malo otáčať pedále, ako nastupovať a vystupovať. Pokiaľ dieťa nie je schopné robiť tieto veci samostatne, redte to pomocou tyče určenej pre rodičovskú kontrolu.
28. Nedovoľujte dieťaťu jazdiť vzpriamene na sedadle.
29. Nenechajte dieťa jazdiť naboso!
30. **POZOR!** Dieťa by nemalo visieť nohami cez bok trojkolky počas jazdy.
31. Rukoväť určená pre rodičovskú kontrolu, strieška, bezpečnostné pásy a bezpečnostná doska sú vhodné na použitie, keď deti nie sú schopné samostatne jazdiť na trojkolke. Keď dieťa zvládne trojkolku ovládať samo, môžete toto príslušenstvo vybrať.

32. Hračka nie je vhodná na behanie alebo kĺzanie.
33. Počas používania produktu dávajte pozor na ľudí a domáce zvieratá vo Vašom okolí.
34. Vyhňte sa kolíziám s inými predmetmi!
35. Dieťa by ste mali naučiť jazdiť na trojkolke vždy iba smerom dopredu, smerom jazdy, bez otáčania sa dozadu počas jazdy.
36. Dieťa by nemalo s trojkolkou skákať z chodníka alebo iných vyšších častí, ani do nich narážať.
37. Nepoužívajte trojkolku vonku za daždivých dní.
38. Používanie trojkolky v daždivom/vlhkom počasí môže spôsobiť poškodenie alebo hrdzavenie produktu. Uschovávajte tento výrobok mimo dosahu vody.

ČASTI TROJKOLKY

Pred začatím montáže trojkolky vyberte diely z obalu a skontrolujte, či sú prítomné všetky diely opísané nižšie. Obaly si uschovajte až do úplného dokončenia montáže. POZRI OBRÁZOK PD a tabuľku jednotlivých súčastí: 1. C – strieška; 2. HB – volant; 3. FB – predný kôš; 4. FW – predná pneumatika; 5. FR – opierka nôh; 6. FP – opierka nôh pre staršie deti; 7. BP – brzda; 8. RW – zadné pneumatiky; 9. BR – operadlo; 10. AR – bezpečnostná doska; 11. BB – zadný kôš; 12. BAS – tlačidlá pre nastavenie operadla chrbta; 13. PR – vodiaca tyč pre rodičovskú kontrolu; 14. BF – zadná opierka nôh; 15. CH – držiak na kelímok.

MONTÁŽNE KROKY SKLADANIA

1. Rozkladanie rámu – Otvorte operadlo v smere šípky, ako je znázornené na obrázku 1. Stlačte tlačidlo pod rámom, aby ste otvorili rám zadného kolesa. Pripevnite predný košík k rámu a potom rozložte riadidlo.

2. Montáž zadných kolies – Namontujte brzdy na zadný rám trojkolky. Umiestnite zadné kolesá na správne miesto.

3. Montáž opierky nôh pre staršie deti:

Rozkladanie: Stiahnite krúžok smerom dole, aby ste mohli podnožku otočiť. Ľavá a pravá podnožka sa môžu otvoriť na použitie.

Skladanie: Stiahnite krúžok smerom dole, zložte podnožku smerom k rámu a potom zložte ľavú a pravú časť opierky nôh.

4. Montáž opierky nôh pre mladšie deti: Umiestnite opierku nôh pod rám. Zarovnajte otvor na podnožke s otvorom pod rámom. Vložte upevňovaciu skrutku do tohto otvoru a pevne ju utiahnite, aby sa podnožka pripevnila k rámu.

5. Montáž prednej pneumatiky: Umiestnite predné koleso ako je znázornené na obrázku 5. Po montáži kolesa skontrolujte všetky časti, aby ste sa uistili, že sú správne umiestnené a nie je možné ich oddeliť. Otočte riadidlo doľava a doprava, aby ste skontrolovali, či sa koleso pohybuje. Ak sa neotáča, stlačte predné tlačidlo na riadidlách, odoberte koleso a znovu ho namontujte.

6. Montáž bezpečnostnej dosky a tienidla:

Montujte bezpečnostnú dosku ako je znázornené na obrázku 6. Pripevnite tienidlo k držiakom operadla. Rozložte tienidlo ako je znázornené na schéme na obrázku 7.

7. Montáž držiaka pre rodičovskú kontrolu, zadného košíka a zadnej opierky nôh:

Ako je znázornené na obrázku 8 umiestnite držiak pre rodičovskú kontrolu do rámu. Nasadte držiak na kelímok na držiak. Umiestnite zadný košík a zadnú podnožku do príslušných slotov.

FUNKCIE PRODUKTU

1. Nastavenie opierky chrbta – Obrázok 9: Operadlo je možné pomocou bočných tlačidiel nastavovať do niekoľkých polôh. Stlačte ich a zároveň umiestnite operadlo do požadovanej polohy. Uvoľnením tlačidiel zaistíte operadlo v určitej pozícii.

2. Otočné sedadlo – Obrázok 10: Ak chcete sedačku otočiť tak, aby dieťa bolo obrátené čelom alebo chrbtom, stlačte červené tlačidlo na základni sedačky. Otočte sedadlo a umiestnite ho do požadovanej polohy.

3. Mechanizmus voľného pohybu predného kolesa – Obrázok 11: Keď je trojkolka v pohybe, môžete prepnúť mechanizmus do vypnutej polohy, aby dieťa mohlo položiť nohy na pedále a odpočívať. V tejto polohe dieťa ani pri otáčaní pedále nepoháňa koleso. Keď dieťa chce ísť, prepnite mechanizmus opačným smerom, aby ste aktivovali normálnu funkciu pedálov.

4. Skladanie trojkolky – Obrázok 12: A: Odstráňte bezpečnostnú dosku. Zložte riadidlo a odstráňte predný košík. Zložte tienidlo. Zložte operadlo. Stlačte tlačidlo na držiaku pre rodičovskú kontrolu, posuňte madlo mierne hore a zložte ho smerom k rámu. **B:** Stlačte tlačidlo pre sklápanie zadných kolies, aby ste ho zložili.

POKYNY NA ČISTENIE A ÚDRŽBU

1. Čistenie:

- Čistite mäkkou suchou handričkou. Nepoužívajte agresívne čistiace prostriedky - na báze alkoholu, bielicidla alebo prostriedky obsahujúce abrazívne častice.
- Počas hry alebo pri čistení trojkolku dôkladne nenamáčajte vodou ani inými tekutinami. Predídete tak riziku poškodenia trojkolky, následnému vzniku hrdze na kovových častiach a narušeniu stability spojov.
- Pneumatiky pravidelne čistite od štrku alebo prachu.
- Trojkolku udržiavajte v čistote.

2. Údržba a skladovanie:

- Pred každým použitím trojkolky starostlivo skontrolujte stav všetkých častí a spojov:
- Skrutky musia byť dobre utiahnuté;
- Kolesá a riadidlá musia byť pevné a pevne pripevnené
- Kolesá sa musia voľne pohybovať.
- Trojkolku by ste nemali používať, ak zistíte, že sú na nej uvoľnené, opotrebované alebo poškodené časti.
- Dlhodobé používanie výrobku môže spôsobiť uvoľnenie skrutiek alebo matíc. Uistite sa, že sú všetky matice a skrutky pevne dotiahnuté, aby ste ochránili dieťa pred zranením. V prípade potreby dotiahnite uvoľnené skrutky a skrutky.
- Pozor! NEPREHÁŇAJTE, aby nedošlo k poškodeniu dielov.
- Vystavenie priamemu slnečnému žiareniu môže spôsobiť zmenu farby alebo vyblednutie farby.
- Ak trojkolku nepoužívate, skladujte ju na chladnom a suchom mieste.
- Výrobok skladujte mimo dosahu priameho slnečného svetla a zdrojov tepla - otvoreného ohňa, vykurovacích alebo varných zariadení.
- Pred každým použitím alebo po každom použití výrobok pravidelne kontrolujte, či nie je poškodený, prasknutý, či nemá zlomené alebo chýbajúce časti. Ak zistíte akékoľvek poškodenie, prestaňte ho používať, kým nebude opravené. Za týmto účelom kontaktujte predajcu, u ktorého ste výrobok zakúpili, alebo dovozcu!

Vyrobené pre BYOX v Čínskej ľudovej republike; Výrobca a dovozca: Moni Trade s.r.o.

Adresa: Bulharská republika, Sofia, štvrť Trebich, ulica Dolo 1,
Telefónne číslo: 02/ 936 07 90, webová stránka: WWW.BYOX.EU

PT

AVISOS DE SEGURANÇA E RECOMENDAÇÕES DE USO

IMPORTANTE! LEIA ATENTAMENTE E GUARDE ESTE MANUAL PARA REFERÊNCIA FUTURA.

•MANUAL DO UTILIZADOR CONTÉM INFORMAÇÕES ESSENCIAIS SOBRE A MONTAGEM, UTILIZAÇÃO CORRETA E MANUTENÇÃO DO PRODUTO. TRICICLO ESTÁ EM CONFORMIDADE COM OS REQUISITOS DA NORMA EUROPEIA EN 71-1-2-3.

•**AVISO!** OS ESQUEMAS E FIGURAS PRESENTES NESTE MANUAL TÊM APENAS FINS ILUSTRATIVOS. O PRODUTO ADQUIRIDO PODE DIFERIR LIGEIRAMENTE DAS ILUSTRAÇÕES APRESENTADAS.

1. Este triciclo destina-se a crianças com idades compreendidas entre 12 e 72 meses.

2. A carga máxima — incluindo a criança e eventuais brinquedos ou objetos transportados no cesto — não deve exceder 25 kg.

3. A sobrecarga da estrutura pode provocar ferimentos à criança.

4. O triciclo não deve ser utilizado por mais de uma criança em simultâneo.

5. **AVISO!** Deve ser utilizado sob a supervisão direta de um adulto.

6. Nunca deixe a criança sozinha no triciclo.

7. **Atenção!** Durante a utilização, deve ser usado equipamento de proteção. O triciclo não deve ser utilizado no trânsito.

8. O cinto de segurança deve ser utilizado obrigatoriamente por crianças com menos de 3 anos. Certifique-se de que o cinto está corretamente colocado e ajustado.

9. É necessária a montagem por um adulto.

10. Não desembale nem monte o produto na presença de crianças pequenas.

11. **Atenção!** Contém peças pequenas – risco de asfixia ou sufocamento.

12. Os materiais de embalagem não são brinquedos e não fazem parte do triciclo. Remova-os antes de utilizar o produto e elimine as embalagens em local apropriado.

13. As crianças não devem brincar com as embalagens do produto.

14. **AVISO!** Não coloque nem amarre objetos, acessórios ou cordões que não façam parte do produto ao brinquedo. Existe perigo de o utilizador se prender, enrolar ou perder o equilíbrio, podendo resultar em ferimentos.

15. A montagem correta do triciclo, seguindo cuidadosamente as instruções deste manual, é fundamental para garantir a segurança da criança.

16. Utilize o triciclo apenas para o fim a que se destina.

17. Não pendure bagagem no punho de controlo parental. Tal ação pode comprometer o equilíbrio do produto, provocar o capotamento e causar ferimentos à criança.

18. Para garantir uma utilização segura e evitar danos, não efetue quaisquer alterações, adições ou modificações na estrutura do triciclo. Se necessário, contacte o estabelecimento onde adquiriu o produto ou um serviço de assistência autorizado para obter aconselhamento ou reparação.

19. **AVISO!** A ALÇA DE CONTROLO PARENTAL DO TRICICLO DEVE SER MANUSEADA APENAS POR UM ADULTO. UTILIZE-A EXCLUSIVAMENTE PARA ORIENTAR A DIREÇÃO DO MOVIMENTO, NUNCA PARA LEVANTAR O TRICICLO NEM PARA SUBIR OU DESCER ESCADAS OU PASSEIOS. A GARANTIA SERÁ ANULADA SE A ALÇA SE PARTIR DEVIDO A UTILIZAÇÃO INCORRETA POR PARTE DO UTILIZADOR.

20. Não permita que as crianças puxem ou empurrem o brinquedo.
21. A alça de controlo parental não deve ser removida, a menos que tenha a certeza de que a criança é capaz de conduzir o triciclo sozinha e em segurança.
22. Mantenha o produto afastado de fontes diretas de calor, como lareiras, aparelhos de aquecimento ou equipamentos de cozinha.
23. Utilize o produto apenas em superfícies planas e em áreas seguras.
24. É proibido o uso do produto nas seguintes áreas:
- em superfícies inclinadas;
 - perto de escadas ou piscinas;
 - atrás de veículos estacionados, em estradas ou em locais com tráfego intenso;
 - junto a rios, colinas, saliências, escadas em terrenos lamacentos ou pantanosos;
 - rolantes ou outros locais perigosos.
25. O produto deve ser utilizado apenas durante o dia.
- 26. AVISO!** As mãos, os pés e outras partes do corpo da criança devem manter-se afastados das rodas e de outras peças móveis. Caso contrário, a criança pode sofrer ferimentos.
27. A utilização autónoma do triciclo pela criança requer determinadas habilidades. Antes de permitir que ande sozinha, certifique-se de que explicou e que a criança compreendeu como: pisar nos pedais, girá-los corretamente, subir e descer do triciclo em segurança. Se a criança não conseguir realizar estas ações sozinha, mantenha o controlo através da alça parental.
28. Não permita que a criança se levante do assento.
29. Não permita que a criança ande descalça.
30. **AVISO!** A criança não deve deixar os pés pendurados nas laterais do triciclo enquanto este estiver em movimento.
31. A alça de controlo parental, a capota, os cintos e a barreira de segurança são adequados para utilização quando a criança ainda não consegue conduzir o triciclo sozinha.
- Quando a criança já for capaz de o fazer, estes acessórios podem ser removidos.
32. O brinquedo não é adequado para correr nem para deslizar.
33. Tenha cuidado com as pessoas e com os animais de estimação ao seu redor durante a utilização do produto.
34. Evite colisões com outros objetos.
35. Deve ensinar a criança a conduzir o triciclo sempre para a frente, na direção do movimento, sem se virar para trás enquanto estiver em deslocamento.
36. A criança não deve saltar com o triciclo de lancis ou de outros locais elevados, nem colidir com eles.
37. Não utilize o triciclo ao ar livre em dias de chuva.
38. A utilização do triciclo em condições de chuva ou humidade pode provocar danos ou ferrugem no produto. Mantenha o triciclo afastado da água.

PEÇAS DO TRICICLO

Antes de iniciar a montagem do triciclo, retire todas as peças da embalagem e verifique se estão presentes todas as peças descritas abaixo. Guarde as embalagens até à conclusão completa da montagem. CONSULTE a **Figura PD e a tabela de peças**: 1. C – Capota; 2. HB – Guiador; 3. FB – Cesto dianteiro; 4. FW – Roda dianteira; 5. FR – Apoio para os pés; 6. FP – Apoio para os pés para crianças maiores; 7. BP – Travão; 8. BW – Rodas traseiras; 9. BR – Encosto; 10. AR – Barra de proteção; 11. BB – Cesto traseiro; 12. BAS – Botões de regulação do encosto; 13. PR – Pega de controlo parental; 14. BF – Apoio traseiro para os pés; 15. CH – Suporte para copo.

ETAPAS DE MONTAGEM

1. Abertura do quadro: Abra o encosto na direção indicada pela seta, conforme mostrado na Figura 1. Pressione o botão localizado sob o quadro para abrir a estrutura da roda traseira. De seguida, prenda o cesto dianteiro ao quadro e desdobre o guiador.

2. Montagem das rodas traseiras: Monte os travões no quadro traseiro do triciclo. De seguida, coloque as rodas traseiras nas respetivas posições.

3. Montagem do apoio para os pés para crianças maiores: **Abertura:** Puxe o anel para baixo para rodar o apoio para os pés. Os apoios esquerdo e direito podem ser abertos para utilização. **Dobrar:** Puxe novamente o anel para baixo para dobrar o apoio em direção à estrutura e, em seguida, dobre as partes esquerda e direita do apoio.

4. Montagem do apoio para os pés para crianças mais pequenas: Coloque o apoio para os pés por baixo da estrutura. Alinhe a abertura do apoio com a abertura por baixo da estrutura. Insira o parafuso de fixação nessa abertura e aperte-o bem para fixar o apoio à estrutura.

5. Montagem da roda dianteira: Coloque a roda dianteira, conforme mostrado na Figura 5. Após a montagem, verifique todas as peças para garantir que estão corretamente colocadas e bem fixas. Rode o guiador da esquerda para a direita para verificar se a roda dianteira se move corretamente. Se não girar, pressione o botão dianteiro do guiador para remover a roda e instale-a novamente.

6. Montagem da barra de proteção e da capota: Coloque a barra de proteção, conforme mostrado na Figura 6. Monte a capota nos suportes do encosto e abra-a, conforme mostrado na Figura 7.

7. Montagem da pega de controlo parental, do cesto traseiro e do apoio para os pés traseiro: Conforme ilustrado na Figura 8, coloque a pega de controlo parental no quadro. Fixe o suporte para copos na pega.

De seguida, coloque o cesto traseiro e o apoio para os pés traseiro nas ranhuras correspondentes até que fiquem bem fixos.

FUNÇÕES DO PRODUTO

1. Ajuste do encosto – Figura 9: O encosto pode ser ajustado em várias posições através dos botões laterais. Pressione-os e, ao mesmo tempo, coloque o encosto na posição desejada. Solte os botões para travar o encosto.

2. Assento giratório – Figura 10: Para girar o assento, de modo a que a criança fique virada para si ou de costas, pressione o botão vermelho localizado na base do assento. Rode o assento até à posição desejada e assegure-se de que fica corretamente fixo.

3. Mecanismo de movimento livre da roda dianteira – Figura 11: Quando o triciclo estiver em movimento, é possível desativar o mecanismo para que a criança possa apoiar os pés nos pedais e descansar. Nesta posição, mesmo que a criança gire os pedais, a roda dianteira não se moverá. Quando a criança pretender pedalar novamente, mude o mecanismo na direção oposta para reativar a função normal dos pedais.

4. Dobrar o triciclo – Figura 12: A: Remova a barra de proteção. Dobre o guiador e retire o cesto dianteiro. Feche a capota e dobre o encosto. Pressione o botão na pega de controlo parental, deslize-a ligeiramente para cima e dobre-a em direção ao quadro. **B:** Pressione o botão para dobrar as rodas traseiras, concluindo assim o processo de dobragem do triciclo.

MANUTENÇÃO E LIMPEZA DO PRODUTO

1. Limpeza:

- Limpe o triciclo com um pano macio e seco. Não utilize produtos de limpeza agressivos, como os à base de álcool, com lixívia ou que contenham partículas abrasivas.
- Não molhe o triciclo com água ou outros líquidos durante a utilização ou a limpeza. Isto evita danos no produto, o aparecimento de ferrugem nas peças metálicas e a perda de estabilidade nas ligações.
- Limpe regularmente os pneus de areia ou pó.
- Mantenha o triciclo sempre limpo e seco após cada utilização.

2. Manutenção e Armazenamento

- Antes de cada utilização do triciclo, verifique cuidadosamente o bom estado de todas as peças e ligações:
 - Os parafusos devem estar bem apertados;
 - As rodas e o guiador devem estar em bom estado e fixados de forma estável;
 - As rodas devem rodar livremente.
- Não utilize o triciclo se existirem peças soltas, gastas ou danificadas.
- A utilização prolongada pode provocar o afrouxamento de parafusos ou porcas. Certifique-se regularmente de que todas as fixações estão bem apertadas para evitar o risco de ferimentos à criança. Se necessário, aperte cuidadosamente quaisquer parafusos ou porcas soltos.
- **Atenção! NÃO APERTE EM EXCESSO**, para evitar danos ou rutura das peças.
- A exposição prolongada à luz solar direta pode causar descoloração ou desbotamento das peças.
- Guarde o triciclo num local fresco, seco e ventilado quando não estiver a ser utilizado.
- Mantenha o produto afastado da luz solar direta e de fontes de calor, como fogo aberto, aparelhos de aquecimento ou equipamentos de cozinha.
- Verifique regularmente o triciclo, antes e após cada utilização, para detetar eventuais avarias, fissuras ou peças partidas ou em falta. Interrompa imediatamente a utilização se for detetada qualquer anomalia, até que o problema seja reparado. Para assistência, contacte o estabelecimento onde adquiriu o produto ou o importador autorizado.

FABRICADO PARA A MARCA BYOX

FABRICANTE: MONI TRADE OOD

ENDEREÇO: Bulgária, cidade de Sófia, bairro Trebich, Rua Dolo 1

TEL.: +359 2 936 07 90, WEB: WWW.BYOX.EU

BG ГАРАНЦИЯ: Продуктът има гаранция срещу всякаква липса на съответствие при нормални условия на използване, според предвиденото в инструкциите за употреба. Гаранцията не е валидна в случай на щети, причинени от неправилна употреба, износване или непредвидени обстоятелства. За срока на гаранцията, относно липсата на съответствие, моля вижте специалните разпоредби на местното законодателство, приложимо в държавата на закупуване, когато е предвидено. За повече информация относно правото на reclamaция на потребителя по смисъла на Закона за предоставяне на цифрово съдържание и цифрови услуги и за продажба на стоки и Закона за защита на потребителите, направете справка в уеб сайтовете на компанията: www.moni.bg; www.cangaroo-bg.com; www.byox.eu. Телефон за контакт: +359 02 936 079 Email: office@moni.bg

EN WARRANTY: The product is guaranteed against any conformity defect in normal conditions of use as provided for by the instructions. The warranty shall not apply in the case of damage caused by improper use, wear or accidental events. For the duration of the warranty on conformity defects please refer to the specific provisions of applicable national standards in the country of purchase, where provided.

DE GARANTIE: Für das Produkt gilt eine Garantie gegen etwaige Konformitätsmängel unter normalen Nutzungsbedingungen, wie in der Gebrauchsanweisung angegeben. Die Garantie erlischt bei Schäden, die durch unsachgemäßen Gebrauch, Abnutzung oder unvorhergesehene Umstände verursacht wurden. Für die Dauer der Garantie hinsichtlich von Konformitätsmängel, beachten Sie bitte die besonderen Bestimmungen des im Staat des Erwerbs geltenden örtlichen Rechts, sofern vorgesehen.

FR GARANTIE: Le produit est garanti contre tout défaut de conformité dans les conditions normales d'utilisation telles que prévues dans la notice d'utilisation. La garantie n'est pas valable en cas de dommages causés par la mauvaise utilisation, l'usure ou des circonstances imprévues. Pour la période de la garantie, concernant le défaut de conformité, veuillez consulter les dispositions particulières de la législation locale applicable dans le pays d'achat, le cas échéant.

IT GARANZIA: Il prodotto è garantito contro qualsiasi mancanza di conformità nelle normali condizioni d'uso previste nelle istruzioni per l'uso. La garanzia non sarà valida in caso di danni causati da uso improprio, usura o circostanze impreviste. Per tutta la durata della garanzia, in merito ai difetti di conformità, si rinvia alle particolari disposizioni della legge locale applicabile nel paese di acquisto, ove previste.

ES GARANTÍA: El producto está garantizado contra cualquier falta de conformidad en condiciones normales de uso, tal como se indica en las instrucciones de uso. La garantía no será válida en caso de daños causados por uso indebido, desgaste o circunstancias imprevistas. Para la duración de la garantía, en caso de no conformidad, consulte las disposiciones específicas de la legislación local aplicable en el país de compra, si procede.

RO GARANTIE: Produsul are garantie împotriva oricaror neconformități în condiții normale de utilizare, conform celor prevăzute în instrucțiunile de utilizare. Garanția nu va fi valabilă în caz de daune cauzate de utilizarea necorespunzătoare, uzura sau circumstanțe neprevăzute. Pe durata garanției, în ceea ce privește lipsa de conformitate, vă rugăm să consultați prevederile speciale ale legislației locale aplicabile în țara de achiziție, atunci când sunt prevăzute.

EL ΕΓΓΥΗΣΗ: Το προϊόν έχει εγγύηση για τυχόν έλλειψη συμμόρφωσης υπό κανονικές συνθήκες χρήσης, όπως προβλέπεται στις οδηγίες χρήσης. Η εγγύηση δεν θα ισχύει σε περίπτωση ζημιών που προκλήθηκαν από ακατάλληλη χρήση, φθορά ή απρόβλεπτες συνθήκες. Για τη διάρκεια της εγγύησης, σχετικά με την έλλειψη συμμόρφωσης, ανατρέξτε στις ειδικές διατάξεις της τοπικής νομοθεσίας που ισχύει στη χώρα αγοράς, όπως προβλέπεται.

RU ГАРАНТИЯ: Изделие гарантировано от любого несоответствия при нормальных условиях использования, как указано в инструкциях по эксплуатации. Гарантия не будет действовать в случае повреждения, вызванного неправильным использованием, износом или непредвиденными обстоятельствами. В отношении гарантийного срока, касающегося несоответствия, обратитесь к специальным положениям местного законодательства, применимого в стране покупки, где это предусмотрено.

SR/MNE/BIH GARANCIJA: Za proizvod se daje garancija protiv bilo kakve neusaglašenosti pod normalnim uslovima upotrebe kao što je navedeno u uputstvima za upotrebu. Garancija neće važiti u slučaju oštećenja uzrokovanih nepravilnom upotrebom, habanjem ili nepredviđenim okolnostima. Za vreme trajanja garancije, u vezi sa neusaglašenošću, molimo pogledajte posebne odredbe lokalnog zakona koji se primenjuje u zemlji kupovine, kada je to predviđeno.

NL GARANTIE: Het product heeft een garantie tegen elk gebrek aan conformiteit onder normale gebruiksomstandigheden, zoals bepaald in de gebruiksaanwijzing. De garantie dekt geen schade veroorzaakt door oneigenlijk gebruik, slijtage of onvoorziene omstandigheden. Met betrekking tot het gebrek aan conformiteit gedurende de garantieperiode verwijzen we naar de bijzondere bepalingen van de lokale wetgeving die van toepassing is in het land van aankoop, indien aanwezig.

HU GARANCIA: A termékre garanciát vállalunk a használati utasításban leírt normál használati feltételek mellett a megfelelőség hiányára. A jótállás nem érvényes a nem rendeltetésszerű használatból, kopásból vagy előre nem látható körülményekből eredő károk esetén. A jótállás időtartamára vonatkozóan a megfelelőség hiányával kapcsolatban kérjük, olvassa el a vásárlás országában érvényes helyi törvények speciális rendelkezéseit, ha vannak ilyenek.

CZ GARANTI: Produktens garanti gäller för alla fabrikationsfel vid normal användning av produkten enligt vad som förutses i bruksanvisningen. Garantin gäller således inte vid skada som orsakats av felaktig användning, slitage eller olycka. För giltighetsperioden för garanti mot fabrikationsfel hänvisas till de särskilda bestämmelserna i nationella lagar som gäller i inköpslandet, i förekommande fall.

SK GARANTI: Produktens garanti gäller för alla fabrikationsfel vid normal användning av produkten enligt vad som förutses i bruksanvisningen. Garantin gäller således inte vid skada som orsakats av felaktig användning, slitage eller olycka. För giltighetsperioden för garanti mot fabrikationsfel hänvisas till de särskilda bestämmelserna i nationella lagar som gäller i inköpslandet, i förekommande fall.

PT GARANTIA: O produto está coberto por garantia contra qualquer falta de conformidade em condições normais de utilização, conforme indicado nas instruções de uso. A garantia não é válida em caso de danos resultantes de uso incorreto, desgaste natural ou circunstâncias imprevistas. Quanto à duração da garantia e, em caso de não conformidade, consulte as disposições específicas da legislação local aplicável no país de compra, se for o caso.