

СТОЛЧЕ ЗА ХРАНЕНЕ-ЛЮЛКА / HIGHCHAIR – SWING / ETETŐSZÉK – HINTA / TRONA
– COLUMPIO / SEGGIOLONE – ALTALENA / HOCHSTUHL – SCHAUKEL / CHAISE HAUTE –
BALANÇOIRE / STOLICA ZA HRANJENJE – LJULJAČKA / СТОЛИЦА ЗА ХРАНУ – ЛУЉАШКА
/ СТОЛЧЕ ЗА ХРАНЕЊЕ – ЛУЛКА / KARRIGE USHQYERJE – DJEP / ΚΑΡΕΚΛΑ ΦΑΓΗΤΟΥ –
ΚΟΥΝΙΑ / SCĂUNEL DE MASĂ – LEAGĂN / CADEIRA DE REFEIÇÃO – BALOIÇO / KINDERSTOEL
– SCHOMMEL / JÍDELNÍ ŽIDLÍČKA – HOUPAČKA / საკვების სკამი – საქანულა:

MASTER CLASS

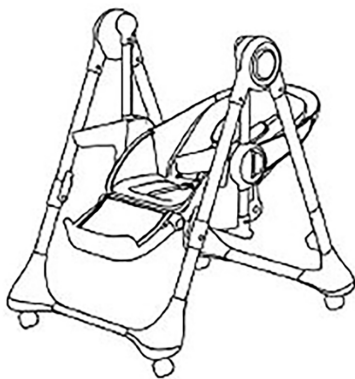
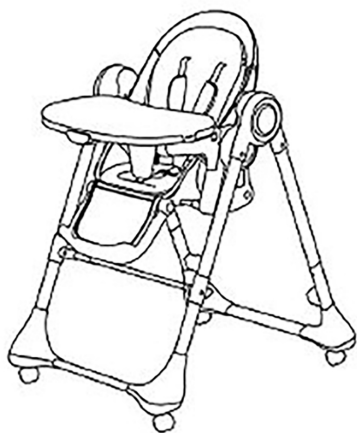

Продуктов номер / Product Number / Termékszám / Número de producto / Numero di
prodotto / Produktnummer / Numéro de produit / Broj proizvoda / Број производа / Број на
производ / Numri i produktit / Αριθμός προϊόντος / Număr de produs / Número do produto /
Productnummer / Číslo produktu / პროდუქტის ნომერი:

STHMA02xxxxx

EN 14988:2017+A2:2024

EN 16232:2013+A2:2023

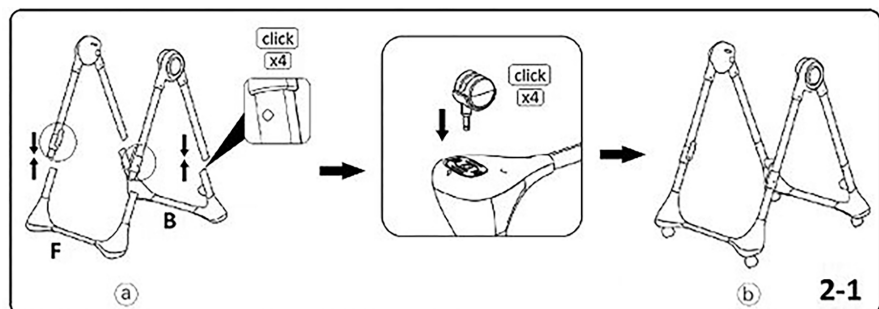
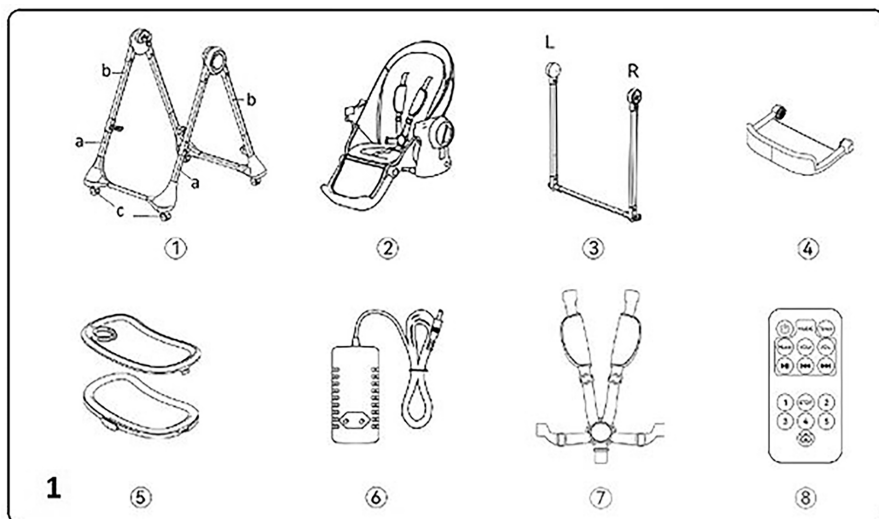
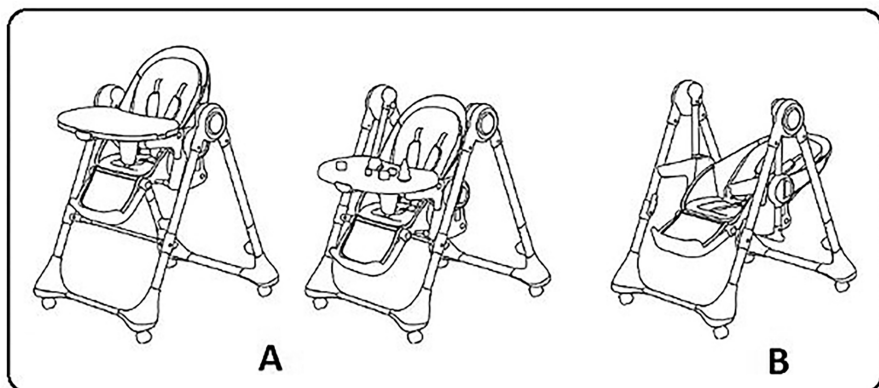

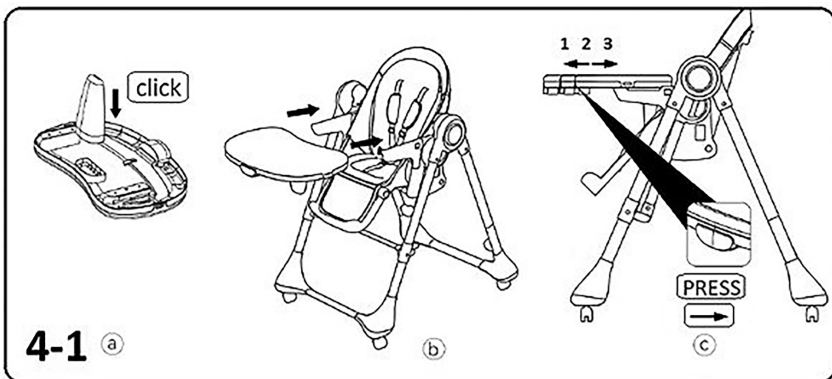
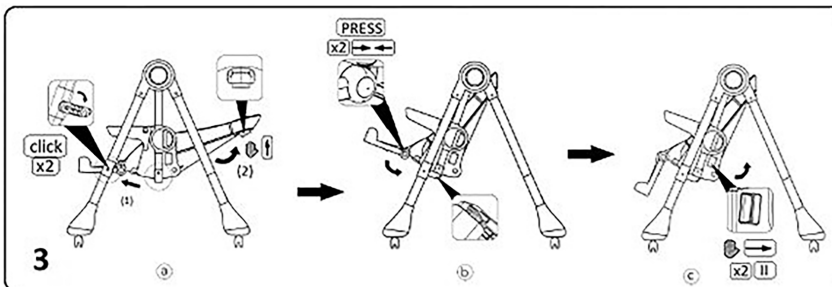
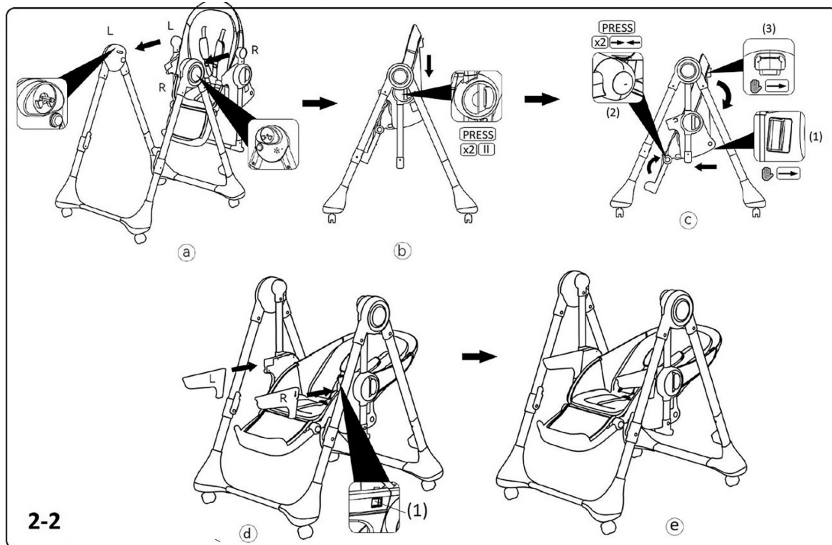

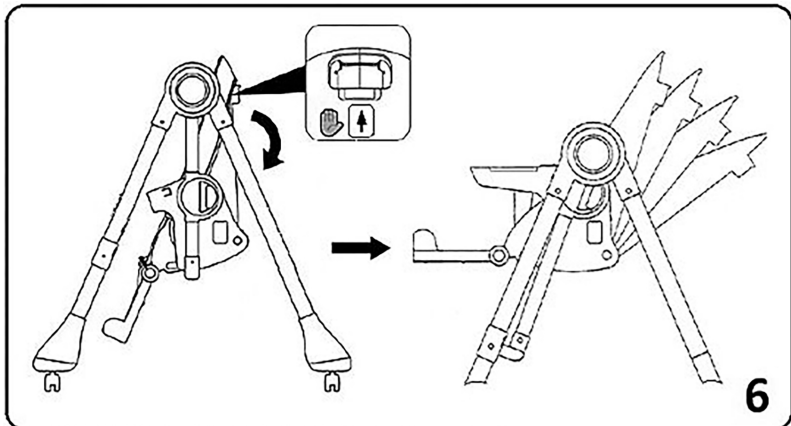
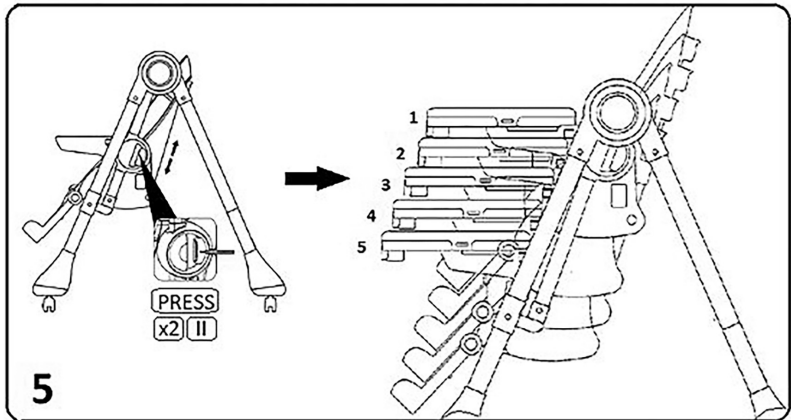
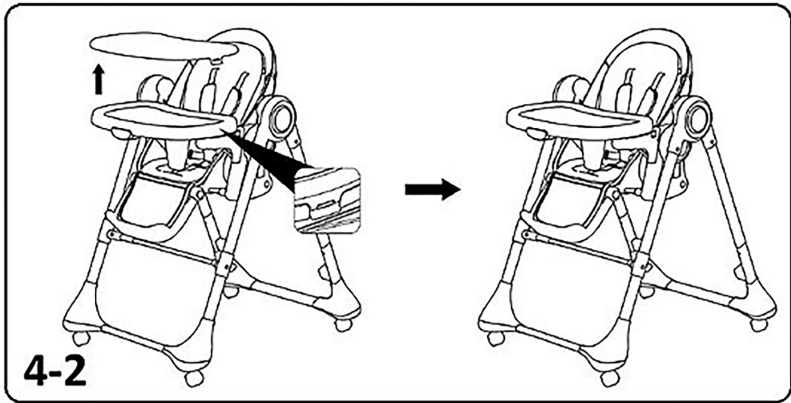

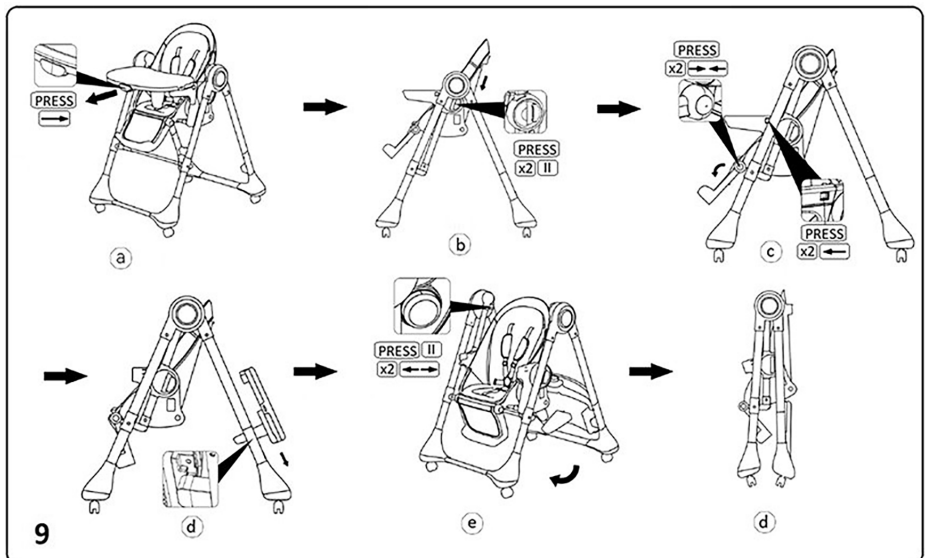
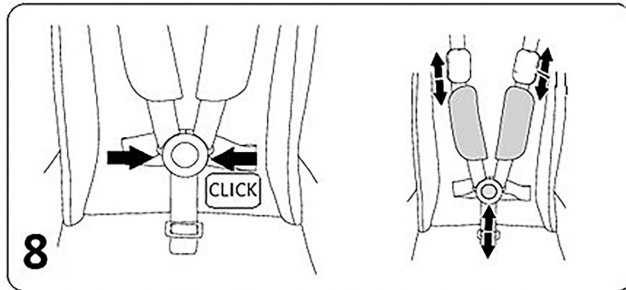
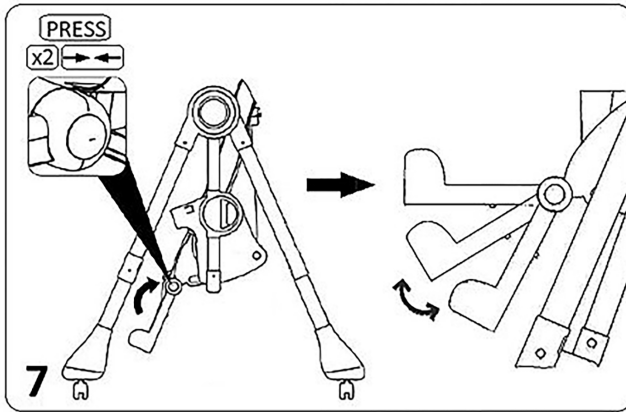

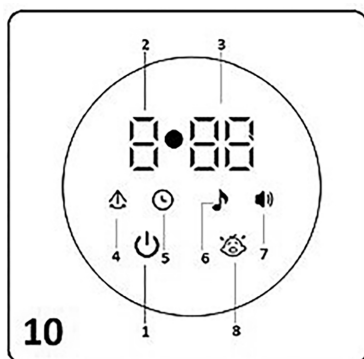

10

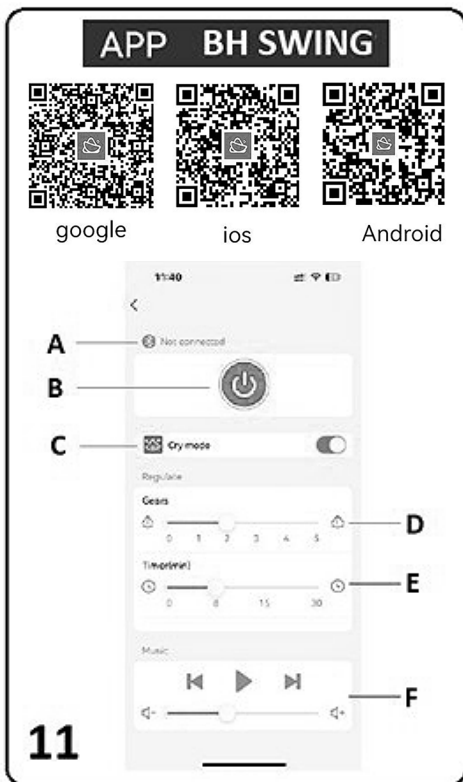
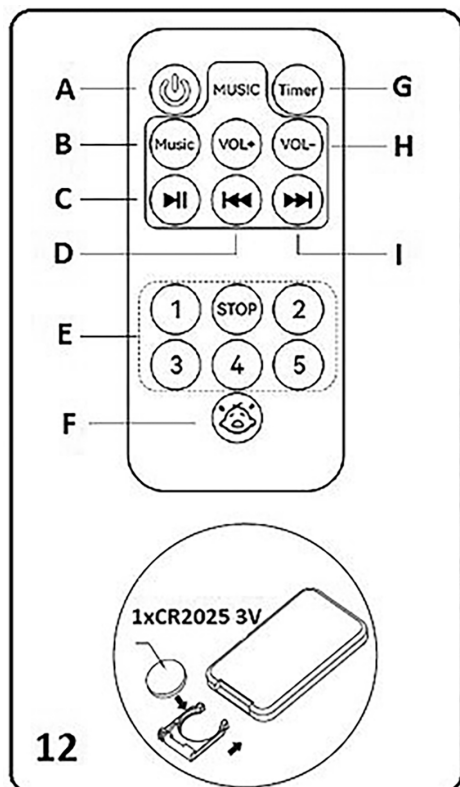

ИНСТРУКЦИЯ ЗА УПОТРЕБА ВАЖНО! ПРОЧЕТЕТЕ ВНИМАТЕЛНО И ЗАПАЗЕТЕ ЗА БЪДЕЩИ СПРАВКИ

ЗА ОСИГУРЯВАНЕ БЕЗОПАСНОТО ИЗПОЛЗВАНЕ НА ТОЗИ ПРОДУКТ, СПАЗВАЙТЕ ПРЕДУПРЕЖДЕНИЯТА, УКАЗАНИЯТА И ПРЕПОРЪКИТЕ ОТ ТАЗИ ИНСТРУКЦИЯ!

ПРЕДУПРЕЖДЕНИЯ!

ВНИМАНИЕ! НИКОГА НЕ ОСТАВЯЙТЕ ДЕТЕТО БЕЗ НАДЗОР! * **ВНИМАНИЕ!** НЕ ИЗПОЛЗВАЙТЕ ПРОДУКТА КАТО ЛЮЛКА, КОГАТО ДЕТЕТО ВИ Е В СЪСТОЯНИЕ ДА СЕДИ САМО ИЛИ ТЕЖИ ПОВЕЧЕ ОТ 9 KG! **ВНИМАНИЕ!** СТОЛЪТ ЗА ХРАНЕНЕ Е ПРЕДНАЗНАЧЕН ЗА ДЕЦА, КОИТО МОГАТ ДА ОСТАВАТ В СЕДНАЛО ПОЛОЖЕНИЕ БЕЗ ЧУЖДА ПОМОЩ И НА ВЪЗРАСТ ДО 3 ГОДИНИ ИЛИ С МАКСИМАЛНО ТЕГЛО 15 KG. *



ВНИМАНИЕ! ВИНАГИ ИЗПОЛЗВАЙТЕ СИСТЕМАТА ЗА ОБЕЗОПАСЯВАНЕ И СЕ УВЕРЕТЕ, ЧЕ Е СТАБИЛНО ЗАКРЕПЕНА КЪМ КОНСТРУКЦИЯТА НА СТОЛЧЕТО!

ВНИМАНИЕ! ОПАСНОСТ ОТ ПАДАНЕ: НЕ ПОЗВОЛЯВАЙТЕ НА ДЕТЕТО ДА СЕ КАТЕРИ ПО ПРОДУКТА!

ВНИМАНИЕ! НЕ ИЗПОЛЗВАЙТЕ ПРОДУКТА ПРЕДИ ДА СЕ УВЕРИТЕ, ЧЕ ВСИЧКИ ЧАСТИ СА ИЗПРАВНИ И СА УСТАНОВЕНИ И ФИКСИРАНИ В ПРАВИЛНАТА ПОЗИЦИЯ!

ВНИМАНИЕ! ПАЗЕТЕ ОТ ОГЪН! ОТЧИТАЙТЕ РИСКА ЗА УВРЕЖДАНЕ НА ДЕТЕТО ОТ ОТКРИТ ОГЪН И ДРУГИ ИЗТОЧНИЦИ НА ТОПЛИНА В БЛИЗОСТ ДО ПРОДУКТА!

ВНИМАНИЕ! ОТЧИТАЙТЕ РИСКА ОТ НАКЛАНЯНЕ НА СТОЛЧЕТО ЗА ХРАНЕНЕ, АКО ДЕТЕТО ДОСТИГНЕ И НАТИСНЕ С КРАЧЕТА МАСА ИЛИ ДРУГА ТВЪРДА ОСНОВА.

ВНИМАНИЕ! НИКОГА НЕ ИЗПОЛЗВАЙТЕ ТОЗИ ПРОДУКТ НА ПОВДИГНАТИ ИЛИ НЕРАВНИ ПОВЪРХНОСТИ (НАПРИМЕР МАСА)!

ВНИМАНИЕ! ЗА ДА ИЗБЕГНЕТЕ НАРАНЯВАНИЯ, СЕ УВЕРЕТЕ, ЧЕ ПРИ СГЪВАНЕ И РАЗГЪВАНЕ НА ПРОДУКТА, ДЕЦАТА СА ДАЛЕЧ ОТ НЕГО!

ВНИМАНИЕ! НЕ ВДИГАЙТЕ И НЕ ПРЕМЕСТВАЙТЕ ПРОДУКТА, КОГАТО В НЕГО ИМА ДЕТЕ!

ВНИМАНИЕ! КОГАТО ИЗПОЛЗВАТЕ МУЗИКАЛНАТА КУТИЯ, ТРЯБВА ДА СЕ УВЕРИТЕ, ЧЕ СИЛАТА НА ЗВУКА Е НАСТРОЕНА НА НИСКО НИВО.

ВНИМАНИЕ! УСТРОЙСТВОТО ЗА ДИСТАНЦИОННО УПРАВЛЕНИЕ НА ТОЗИ ПРОДУКТ СЪДЪРЖА БАТЕРИЯ ТИП МОНЕТА. АКО БЪДЕ ПОГЪЛНАТА, БАТЕРИЯТА ТИП МОНЕТА МОЖЕ ДА ПРИЧИНИ ТЕЖКИ ВЪТРЕШНИ ХИМИЧЕСКИ ИЗГАРЯНИЯ!

ВНИМАНИЕ! НЕЗАБАВНО ИЗХВЪРЛЕТЕ ИЗПОЛЗВАНИТЕ БАТЕРИИ. ПАЗЕТЕ НОВИТЕ И ИЗПОЛЗВАНИТЕ БАТЕРИИ ДАЛЕЧ ОТ ОБСЕГА НА ДЕЦА. АКО СЕ СЪМНЯВАТЕ, ЧЕ

ПРЕДУПРЕЖДЕНИЯ!

БАТЕРИИТЕ МОЖЕ ДА СА БИЛИ ПОГЪЛНАТИ ИЛИ ПОСТАВЕНИ В КОЯТО И ДА Е ЧАСТ ОТ ТЯЛОТО, НЕЗАБАВНО ПОТЪРСЕТЕ МЕДИЦИНСКА ПОМОЩ.

ВНИМАНИЕ! НЕ ПОЗВОЛЯВАЙТЕ НА ДЕЦА ДА ИГРАЯТ С ТОЗИ ПРОДУКТ, ЗА ДА ИЗБЕГНЕТЕ РИСКА ОТ НАРАНЯВАНЕ!

- Никога не оставяйте детето да спи в този продукт. Този продукт не замества кошара или легло. Ако детето заспи или се нуждае от сън, трябва да го поставите в подходяща кошара или легло.
- Винаги задействайте приспособленията за паркиране на колелата! **ИЗПОЛЗВАЙТЕ КОЛЕЛАТА САМО ЗА ПРЕМЕСТВАНЕ НА СТОЛЧЕТО!**
- Сглобяването на продукта да се извършва само от възрастен!
- Използвайте люлката само за бебета на възраст до около 6 месеца с тегло не по-голямо от 9 kg.
- Не използвайте продукта като столче за хранене за деца, които не могат стабилно и самостоятелно да остават в седнало положение (минимум 6 месеца)!
- Не използвайте столчето за хранене за деца с тегло, по-голямо от 15 kg!
- Не поставяйте в продукта повече от едно дете!
- Не повдигайте продукта посредством табличката за хранене!
- Всички действия, свързани с ел. захранването – включване и изключване, трябва да се извършват от възрастен.
- Използвайте само AC/DC адаптера, предоставен от производителя.
- AC/DC адаптера не е играчка.
- Проверявайте редовно изправността на AC/DC адаптера за повреди на захранващия кабел, щепсела, корпуса или други части. При наличие на повреда по елементите, преустановете неговото използване, докато повредата не бъде отстранена.
- Всички допълнителни колани, различни от предоставените от производителя, трябва да отговарят на EN 13210-1:2020.
- Предпазните колани не трябва да бъдат усукани, захабени или прокъсани
- Не използвайте продукта, ако установите, че има липсващи или повредени части!
- Не допускайте детето да стои изправено на столчето!
- Не повдигайте, не премествайте и не извършвайте настройки или ремонти по продукта, когато има дете в него!
- Не поставяйте продукта в близост до стълби, басейни и други опасни места!
- Използвайте продукта само по предназначение!
- Не използвайте резервни части и други компоненти, които не са доставени от производителя! Производителят не поема отговорност за безопасността в случай, че са използвани резервни части, различни от оригиналните за одобрения и изпитан тип.
- Не правете промени или модификации по конструкцията и електрическата част на продукта! При необходимост се свържете с търговеца или оторизиран сервис за консултация и ремонт.

- Не поставяйте вещи и предмети в продукта или върху него, за да не повредите конструкцията или дамската.
- Не поставяйте на продукта допълнително шнулове и връзки, за да избегнете риска от задушаване!
- Не допускайте присъствието на деца под 3 години, преди да сте сглобили продукта напълно, за да избегнете достъп до дребни и разглобени части!
- Дръжте найлоновата опаковка далече от деца, за да избегнете риска от задушаване!

ПРЕДУПРЕЖДЕНИЯ ЗА РАБОТА С БАТЕРИИ

ВАЖНО! Устройството за дистанционно управление съдържа батерия тип „бутон“. Размерите на този тип батерии предполагат възможна сериозна опасност от задушаване при поглъщането им.

ВНИМАНИЕ! Незабавно изхвърлете използваните батерии. Съхранявайте новите и използваните батерии далеч от деца. Ако смятате, че батериите може да са били погълнати или поставени вътре, в която и да е част от тялото, потърсете незабавно медицинска помощ!

- Винаги обезопасявайте гнездото за батерии с капачето след поставяне на батерията.
- Не допускайте достъп на деца до батериите, както и да си играят с тях!
- Поставяйте батерии само от посочения тип и напрежение.
- Не използвайте батерии от различен тип и напрежение или нови и употребявани батерии.
- Не свързвайте контактните повърхности накъсо.
- Батериите трябва да се поставят с правилния поляритет (+ и -) в гнездото за батерии.
- Отстранявайте повредените и изтощени батерии.
- Не зареждайте батерии, които не се презареждат.
- Презареждащите се батерии трябва да се зареждат само от възрастен.
- Презареждащите се батерии трябва да се отстранят от продукта преди зареждане.
- Отстранявайте батериите, когато продуктът няма да се използва.
- Не изхвърляйте батериите в открит огън. Батериите не трябва да се разглобяват.
- **ВНИМАНИЕ!** Отпадъкът, който се образува от изтощени и неизползваеми батерии, трябва да се събира разделно. Забранява се изхвърлянето им в контейнери за смесени битови отпадъци. Изхвърляйте батериите само в предназначени за целта места.



УКАЗАНИЯ ЗА СГЛОБЯВАНЕ. ФУНКЦИИ

А: Столче за хранене

Столчето за хранене е предназначено за деца, които могат да останат в седнало положение без чужда помощ и на възраст до 3 години или с максимално тегло 15 kg.

В: Люлка за бебета

Люлката е подходяща за бебета и много малки деца на възраст от 0 до около 6 месеца, които не могат да седят самостоятелно и с тегло не по-голямо от 9 kg.

Необходими батерии за устройството за дистанционно управление:

1 x CR2025 (включена).

Захранващ кабел - вход 100-240V AC, 50/60Hz, изход: 5V DC 1A

ВАЖНО! Следвайте точно указанията и последователността за сглобяване и използване на продукта от приложените в инструкцията илюстрации. За сглобяване на столчето не са необходими инструменти. **ВНИМАНИЕ!** ПРОВЕРЕТЕ СИГУРНОСТТА НА ФИКСИРАНЕТО СЛЕД ИЗПЪЛНЕНИЕ НА ВСЯКА ОПЕРАЦИЯ!

1. ОСНОВНИ ЧАСТИ:

1. Рамка на столчето:
 - Основа (2бр.)
 - Странични опори (2 бр. – едната е с кутия за управление)
2. Седалка
3. Носещи тръби (лява + дясна)
4. Поставка за крака
5. Табличка за хранене (двойна)
6. DC адаптер (вход 100-240V AC, 50/60Hz, изход: 5V DC 1A)
7. Петточков предпазен колан
8. Устройство за дистанционно управление

Забележка: Някой от частите може да са сглобени на етап производство.

2. МОНТРАНЕ НА ПРОДУКТА КАТО ЛЮЛКА ЗА БЕБЕТА

Забележка: За демонтиране на подлакътниците (L и R), натиснете бутоните за демонтиране (1) и ги издърпайте навън (фиг.2d).

3. ТРАНСФОРМИРАНЕ НА ЛЮЛКАТА В СТОЛ ЗА ХРАНЕНЕ

ВНИМАНИЕ! ВИНАГИ ПРЕДИ ДА ИЗПОЛЗВАТЕ СТОЛЧЕТО КАТО ЛЮЛКА, ТРЯБВА ДА ПОСТАВИТЕ СЕДАЛКАТА В НАЙ-НИСКАТА ПОЗИЦИЯ ПО ВИСОЧИНА И СЛЕД ТОВА ДА ОСВОБОДЕТЕ ЗАКЛЮЧВАЩИЯ МЕХАНИЗЪМ.

4. МОНТИРАНЕ НА ТАБЛИЧКАТА ЗА ХРАНЕНЕ

Регулиране на табличката в 3 позиции: Натиснете механизма в средата на табличката и я преместете напред или назад. Отпуснете механизма, за да се фиксира в избраната позиция.

5. РЕГУЛИРАНЕ ВИСОЧИНАТА НА СЕДАЛКАТА В 5 ПОЗИЦИИ

6. РЕГУЛИРАНЕ ПОЗИЦИЯТА НА ОБЛЕГАЛКАТА

7. РЕГУЛИРАНЕ НА ПОСТАВКАТА ЗА КРАЧЕТА

8. СИСТЕМАТА ЗА ЗАДЪРЖАНЕ

За да откопчаєте коланите, натиснете обединяващата тока и преместете коланите настрани и надолу.

ВАЖНО! Коланите не трябва да са усукани, трябва да обхващат плътно детето и да не променят дължината си при закопчано положение!

ВНИМАНИЕ! Коланите не трябва да са захабени или прокъсани, а пластмасовите токи и закопчалки трябва да са здрави и да осигуряват сигурна връзка!

9. СГЪВАНЕ И РАЗГЪВАНЕ НА СТОЛЧЕТО ЗА ХРАНЕНЕ

10. МУЛТИФУНКЦИОНАЛЕН ПАНЕЛ. РЪЧНО УПРАВЛЕНИЕ НА ФУНКЦИИТЕ. ВЪВЕДЕНИЕ

Мултифункционалният панел се захранва с адаптер. Включете накрайника на зарядното устройство към входа за зарядното устройство (от вътрешната страна на предния крак), а щепселът - към мрежовия контакт.

Описание на бутоните:

1 - Бутон за вкл./изкл. на захранването;

2 – Индикатор за избраната скорост на люлеене ;

3 – Индикатор за избраната скорост на люлеене;

4 – Бутон за скорост на люлеене;

5 – Бутон за време на люлеене;

6 – Бутон за мелодии;

7 – Бутон за регулиране силата на звука.

8 – Бутон за режима „Cry mode“ – автоматичен режим, който се активира, когато бебето започне да плаче като автоматично активира люлеещия механизъм или музиката, за да успокои детето.

Ръчно управление на функциите

- Включете адаптера в електрическата мрежа и индикаторът за захранване ще светне. Натиснете бутона за включване (1) и екранът ще се освети.
- Натиснете бутона за скорост на люлеене (4), ще се активира първа скорост на люлеене. Натиснете отново, за да преминете на втора скорост на люлеене – има общо 5 скорости на люлеене. Когато достигнете пета скорост, следващо натискане ще изключи люлеенето.
- Натиснете бутонът за време на люлеене (5) , и на дисплея ще се покаже времето на за люлеене - 8, 15 и 30 минути.
- Натиснете бутона за мелодии (6), за да започне възпроизвеждане на музика. Натиснете отново – мелодията ще спрете. Възпроизвеждат се 9 мелодии и 3 успокояващи песни.
- Натиснете бутона за регулиране силата на звука (6), за да увеличите силата на звука – има общо 5 степени на регулиране. Когато достигнете пета (най-висока) степен, натиснете отново, за да се върнете към настройката по подразбиране.

Възпроизвеждане на мелодии чрез Bluetooth

Включете функцията Bluetooth на телефона си и потърсете „BH baby“, за да сдвоите двете устройства. Когато Bluetooth връзката е успешна може произволна музика на мобилния телефон и люлеещият се стол ще възпроизведе избраната музика. Силата на звука на телефона ви ще управлява и силата на звука на люлеещия се стол.

11. УПРАВЛЕНИЕ НА ФУНКЦИИТЕ С APP ПРИЛОЖЕНИЕ “BH SWING”

Свалете приложението “BH SWING”. Управлявайте функциите от смартфона си.

A – Показва дали е свързано чрез Bluetooth (Connected)

B - Бутон за вкл./изкл. на захранването

C - Бутон за режима „Cry mode“ – автоматичен режим, който се активира, когато бебето започне да плаче като автоматично активира люлеещия механизъм или музиката, за да успокои детето.

D - Бутон за скорост на люлеене (общо 5 скорости на люлеене)

E - Бутон за време на люлеене (8, 15 и 30 минути)

F – Бутон за възпроизвеждане на песен / регулиране силата на звука

12. УПРАВЛЕНИЕ НА ФУНКЦИИТЕ С УСТРОЙСТВО ЗА ДИСТАНЦИОННО УПРАВЛЕНИЕ **ВНИМАНИЕ! ДА СЕ УПОТРЕБЯВА САМО ОТ ВЪЗРАСТЕН!**

ВНИМАНИЕ! УСТРОЙСТВОТО ЗА ДИСТАНЦИОННО УПРАВЛЕНИЕ НЕ Е ИГРАЧКА!

ВАЖНО: Издърпайте PVC прозрачния филм в края на устройството за дистанционно управление преди използване.

A – Бутон за вкл./изкл. на захранването

B – Бутон за мелодии

C - Бутон за възпроизвеждане на мелодии/Пауза

D – Предходна мелодия/песен

E – Бутон за скорост на люлеене

F – Бутон за режима „Cry mode“

G – Бутон за време на люлеене

H – Бутон за регулиране силата на звука (VOL+ за увеличаване на звука; VOL- за намаляване на звука)

I – Бутон за следваща мелодия/песен

УКАЗАНИЯ ЗА ПРОФИЛАКТИКА И ПОДДРЪЖКА

- Почиствайте дамската, пластмасовите и метални части с навлажнена кърпа с хладка вода.
- Не почиствайте с агресивни препарати, съдържащи абразивни частици, амоняк, белина или спирт.
- Оставайте продукта да изсъхне напълно след почистване, след което го приберете за съхранение.
- Не поставяйте вещи и предмети в продукта или върху него, за да не повредите конструкцията.
- Съхранявайте продукта на чисто и сухо място. Не излагайте продукта на прякото въздействие на слънце, дъжд, влага или резки температурни промени!

: INSTRUCTIONS FOR USE IMPORTANT! READ CAREFULLY AND KEEP FOR FUTURE REFERENCE

TO ENSURE THE SAFE USE OF THIS PRODUCT, FOLLOW THE WARNINGS,
INSTRUCTIONS AND RECOMMENDATIONS IN THIS MANUAL!

WARNINGS!

ATTENTION! NEVER LEAVE YOUR CHILD UNATTENDED! * **CAUTION!** DO NOT USE THE PRODUCT AS A CRADLE WHEN YOUR CHILD IS ABLE TO SIT UP ON THEIR OWN OR WEIGHS MORE THAN 9 KG! **CAUTION!** THE HIGH CHAIR IS INTENDED FOR CHILDREN WHO CAN REMAIN IN A SITTING POSITION WITHOUT ASSISTANCE AND ARE UP TO 3 YEARS OLD OR WEIGH UP TO 15 KG.



WARNING! ALWAYS USE THE SAFETY SYSTEM AND MAKE SURE IT IS SECURELY ATTACHED TO THE CHAIR STRUCTURE!

WARNING! RISK OF FALLING: DO NOT ALLOW YOUR CHILD TO CLIMB ON THE PRODUCT!

WARNING! DO NOT USE THE PRODUCT BEFORE ENSURING THAT ALL PARTS ARE IN GOOD WORKING ORDER AND ARE INSTALLED AND FASTENED IN THE CORRECT POSITION!

WARNING! KEEP AWAY FROM FIRE! BE AWARE OF THE RISK OF INJURY TO THE CHILD FROM OPEN FLAMES AND OTHER SOURCES OF HEAT NEAR THE PRODUCT!

CAUTION! BE AWARE OF THE RISK OF THE HIGH CHAIR TIPPING OVER IF THE CHILD REACHES AND PUSHES AGAINST A TABLE OR OTHER SOLID SURFACE WITH THEIR FEET.

WARNING! NEVER USE THIS PRODUCT ON RAISED OR UNEVEN SURFACES (E.G. A TABLE)!

WARNING! TO AVOID INJURY, MAKE SURE THAT CHILDREN ARE AWAY FROM THE PRODUCT WHEN FOLDING AND UNFOLDING IT!

WARNING! DO NOT LIFT OR MOVE THE PRODUCT WHEN A CHILD IS INSIDE IT!

WARNING! WHEN USING THE MUSIC BOX, MAKE SURE THAT THE VOLUME IS SET TO A LOW LEVEL.

WARNING! THE REMOTE CONTROL FOR THIS PRODUCT CONTAINS A COIN-TYPE BATTERY. IF SWALLOWED, THE COIN-TYPE BATTERY CAN CAUSE SEVERE INTERNAL CHEMICAL BURNS!

WARNING! IMMEDIATELY DISPOSE OF USED BATTERIES. KEEP NEW AND USED BATTERIES OUT OF THE REACH OF CHILDREN. IF YOU SUSPECT THAT BATTERIES MAY HAVE BEEN SWALLOWED OR PLACED IN ANY PART OF THE BODY, SEEK MEDICAL ATTENTION IMMEDIATELY.

WARNING! DO NOT ALLOW CHILDREN TO PLAY WITH THIS PRODUCT TO AVOID THE RISK OF INJURY!

WARNINGS!

- Never let your child sleep in this product. This product is not a substitute for a cot or bed. If your child falls asleep or needs to sleep, you must place them in a suitable cot or bed.
- Always engage the wheel locks! **USE THE WHEELS ONLY TO MOVE THE CHAIR!**
- The product must only be assembled by an adult!
- Use the carrycot only for babies up to about 6 months old and weighing no more than 9 kg.
- Do not use the product as a high chair for children who cannot sit steadily and independently (minimum 6 months)!
- Do not use the high chair for children weighing more than 15 kg!
- Do not place more than one child in the product!
- Do not lift the product by the feeding tray!
- All actions related to the power supply – switching on and off – must be performed by an adult.
- Only use the AC/DC adapter provided by the manufacturer.
- The AC/DC adapter is not a toy.
- Regularly check the AC/DC adapter for damage to the power cord, plug, housing or other parts. If any of these parts are damaged, stop using the adapter until the damage has been repaired.
- All additional seat belts other than those provided by the manufacturer must comply with EN 13210-1:2020.
- Safety belts must not be twisted, worn or torn.
- Do not use the product if you find that there are missing or damaged parts!
- Do not allow the child to stand upright on the seat!
- Do not lift, move, adjust or repair the product when a child is in it!
- Do not place the product near stairs, swimming pools or other dangerous places!
- Use the product only for its intended purpose!
- Do not use spare parts and other components that are not supplied by the manufacturer! The manufacturer accepts no responsibility for safety if spare parts other than the original approved and tested type are used.
- Do not make any changes or modifications to the structure and electrical parts of the product! If necessary, contact the dealer or an authorised service centre for consultation and repair.
- Do not place objects or items in or on the product to avoid damaging the structure or upholstery.
- Do not attach additional cords or ties to the product to avoid the risk of strangulation!
- Do not allow children under 3 years of age to be present before you have completely assembled the product to avoid access to small and disassembled parts!
- Keep the plastic packaging away from children to avoid the risk of suffocation!

WARNINGS FOR WORKING WITH BATTERIES

IMPORTANT! The remote control device contains a button cell battery. The size of this type of battery poses a potential serious choking hazard if swallowed.

WARNING! Dispose of used batteries immediately. Keep new and used batteries out of reach of children. If you believe the batteries may have been swallowed or inserted into any part of the body, seek medical attention immediately!

- Always secure the battery compartment with the cover after inserting the battery.
- Do not allow children to access the batteries or play with them!
- Only use batteries of the specified type and voltage.
- Do not use batteries of different types and voltages or new and used batteries.
- Do not short-circuit the contact surfaces.
- Batteries must be inserted with the correct polarity (+ and -) in the battery compartment.
- Remove damaged and depleted batteries.
- Do not charge batteries that are not rechargeable.
- Rechargeable batteries should only be charged by an adult.
- Rechargeable batteries must be removed from the product before charging.
- Remove batteries when the product is not in use.
- Do not dispose of batteries in open flames. Batteries must not be disassembled.
- **CAUTION!** Waste from used and unusable batteries must be collected separately. It is prohibited to dispose of them in mixed household waste containers. Dispose of batteries only in designated locations.



ASSEMBLY INSTRUCTIONS. FUNCTIONS

A: High chair

The high chair is designed for children who can remain seated without assistance and are up to 3 years old or weigh a maximum of 15 kg.

B: Baby swing

The rocker is suitable for babies and very young children aged 0 to approximately 6 months who cannot sit independently and weigh no more than 9 kg.

Batteries required for the remote control: 1 x CR2025 (included).

Power cable – input: 100–240V AC, 50/60Hz; output: 5V DC, 1A

IMPORTANT! Follow the instructions and sequence for assembling and using the product exactly as shown in the illustrations in the manual. No tools are required to assemble the seat. **CAUTION!** CHECK THE SECURITY OF THE FASTENINGS AFTER COMPLETING EACH OPERATION!

1. MAIN PARTS:

1. Chair frame:
 - Base (2 pcs.)
 - Side supports (2 pcs. – one with a control box)
2. Seat
3. Support tubes (left + right)
4. Footrest
5. Dining tray (double)
6. DC adapter (input 100-240V AC, 50/60Hz, output: 5V DC 1A)
7. Five-point safety harness
8. Remote control

Note: Some parts may be assembled during production.

2. ASSEMBLING THE PRODUCT AS A BABY CRADLE

Note: To remove the armrests (L and R), press the removal buttons (1) and pull them out (Fig. 2d).

3. CONVERTING THE CARRYCOT INTO A FEEDING CHAIR

WARNING! ALWAYS BEFORE USING THE CHAIR AS A CRIB, YOU MUST PLACE THE SEAT IN THE LOWEST HEIGHT POSITION AND THEN RELEASE THE LOCKING MECHANISM.

4. INSTALLING THE FEEDING TRAY

Adjusting the tray in 3 positions: Press the mechanism in the middle of the tray and move it forwards or backwards. Release the mechanism to lock it in the selected position.

5. ADJUSTING THE SEAT HEIGHT IN 5 POSITIONS**6. ADJUSTING THE BACKREST POSITION****7. ADJUSTING THE FOOTREST****8. RESTRAINT SYSTEM**

To unfasten the seat belts, press the buckle and move the seat belts sideways and downwards.

IMPORTANT! The belts must not be twisted, they must fit snugly around the child and must not change length when fastened!

CAUTION! The belts must not be worn or torn, and the plastic buckles and fasteners must be sturdy and provide a secure connection!

9. FOLDING AND UNFOLDING THE HIGH CHAIR**10. MULTIFUNCTIONAL PANEL. MANUAL CONTROL OF FUNCTIONS. BLUETOOTH**

The multifunctional panel is powered by an adapter. Plug the charger tip into the charger port (on the inside of the front leg) and the plug into the mains socket.

Description of buttons:

- 1 - Power on/off button;
- 2 - Indicator for the selected rocking speed;
- 3 - Indicator for the selected rocking speed;
- 4 - Rocking speed button;
- 5 - Rocking time button;
- 6 - Melody button;
- 7 – Volume control button.
- 8 – Cry mode button – automatic mode that activates when the baby starts crying, automatically activating the rocking mechanism or music to calm the child.

Manual control of functions

- Plug the adapter into the mains and the power indicator will light up. Press the power button (1) and the screen will light up.
- Press the rocking speed button (4) to activate the first rocking speed. Press again to switch to the second rocking speed – there are 5 rocking speeds in total. When you reach the fifth speed, pressing again will turn off the rocking.
- Press the rocking time button (5) and the display will show the rocking time - 8, 15 and 30 minutes.
- Press the melody button (6) to start playing music. Press it again to stop the melody. There are 9 melodies and 3 soothing songs.
- Press the volume control button (6) to increase the volume – there are 5 volume levels in total. When you reach the fifth (highest) level, press again to return to the default setting.
-

Playing melodies via Bluetooth

Turn on the Bluetooth function on your phone and search for "BH baby" to pair the two devices.

Once the Bluetooth connection is successful, you can play any music on your mobile phone and the rocking chair will play the selected music. The volume of your phone will also control the volume of the rocking chair.

11. CONTROL FUNCTIONS WITH THE "BH SWING" APP

Download the "BH SWING" app. Control the functions from your smartphone.

A – Shows whether it is connected via Bluetooth (Connected)

B - Power on/off button

C - Button for "Cry mode" – automatic mode that activates when the baby starts crying, automatically activating the rocking mechanism or music to calm the child.

D - Rocking speed button (5 rocking speeds in total)

E - Rocking time button (8, 15 and 30 minutes)

F – Song playback/volume control button

12. CONTROLLING THE FUNCTIONS WITH A REMOTE CONTROL

WARNING! TO BE USED BY ADULTS ONLY!

WARNING! THE REMOTE CONTROL IS NOT A TOY!

IMPORTANT: Remove the PVC transparent film at the end of the remote control device before use.

A – Power on/off button

B – Melody button

C – Melody playback/Pause button

D – Previous melody/song

E – Rocking speed button

F – Cry mode button

G – Rocking time button

H – Volume control button (VOL+ to increase the volume; VOL- to decrease the volume)

I – Next melody/song button

PREVENTION AND MAINTENANCE INSTRUCTIONS

- Clean the upholstery, plastic and metal parts with a damp cloth and lukewarm water.
- Do not clean with aggressive cleaning agents containing abrasive particles, ammonia, bleach or alcohol.
- Allow the product to dry completely after cleaning, then store it away.
- Do not place items or objects in or on the product to avoid damaging the structure.
- Store the product in a clean and dry place. Do not expose the product to direct sunlight, rain, moisture or sudden temperature changes!

HASZNÁLATI ÚTMUTATÓ

FONTOS! FIGYELMESEN OLVASSA EL ÉS ŐRIZZE MEG KÉSŐBBI HIVATKOZÁS CÉLJÁBÓL

A TERMÉK BIZTONSÁGOS HASZNÁLATÁHOZ KÖVESSE A KÉZIKÖNYVBEN SZEREPLŐ FIGYELMEZTETÉSEKET, HASZNÁLATI ÚTMUTATÓT ÉS AJÁNLÁSOKAT!

FIGYELMEZTETÉSEK!

FIGYELEM! SOHA NE HAGYJA GYERMEKÉT FELÜGYELET NÉLKÜL! * **FIGYELEM!** NE HASZNÁLJA A TERMÉKET BÁRÁNYÁGYAKÉNT, HA GYERMEKE MÁR ÖNÁLLÓAN ÜLNI TUD, VAGY TÖBB MINT 9 KG-T NYOM! **FIGYELEM!** A MAGAS SZÉK AZOKNAK A GYERMEKEKNEK SZÓL, AKIK SEGÍTSÉG NÉLKÜL IS ÜLŐ POZÍCIÓBAN TUDNAK MARADNI, ÉS AKIK 3 ÉVES KOR ALATT VANNAK, VAGY 15 KG-T MEG NEM HALADÓ SÚLYÚAK.



FIGYELMEZTETÉS! MINDIG HASZNÁLJA A BIZTONSÁGI RENDSZERT, ÉS GYŐZŐDJÖN MEG ARRÓL, HOGY AZ BIZTONSÁGOSAN VAN-E RÖGZÍTVE A SZÉK SZERKEZETÉHEZ

FIGYELMEZTETÉS! ESÉS VESZÉLY: NE ENGEDJE, HOGY GYERMEKE FELMÁSZIK A TERMÉKRE!

FIGYELEM! NE HASZNÁLJA A TERMÉKET, MÍG NEM GYŐZÖDÖTT MEG ARRÓL, HOGY MINDEN ALKATRÉSZ MŰKÖDIK, ÉS A MEGFELELŐ HELYEN VAN FELSZERELVE ÉS RÖGZÍTVE!

FIGYELEM! TŰZTŐL TARTSA TÁVOL! FIGYELJEN A NYÍLT LÁNGOK ÉS A TERMÉK KÖZELÉBEN LÉVŐ EGYÉB HŐFORRÁSOK ÁLTAL A GYERMEKEKRE JÁRÓ SÉRÜLÉSI VESZÉLYRE!

FIGYELEM! FIGYELJEN AZ ÖSSZEOMLÁS VESZÉLYÉRE, HA A GYERMEK LÁBAIVAL MEGÉRINT EGY ASZTALT VAGY MÁS SZILÁRD FELÜLETET, ÉS AZT MEGTOLJA.

FIGYELEM! SOHA NE HASZNÁLJA EZT A TERMÉKET EMELT VAGY EGYENLÖTLEN FELÜLETEN (PÉLDÁUL ASZTALON)!

FIGYELMEZTETÉS! A SÉRÜLÉSEK ELKERÜLÉSE ÉRDEKÉBEN GYŐZŐDJÖN MEG ARRÓL, HOGY A GYERMEKEK NEM TALÁLKOZNAK A TERMÉKKEL, AMIKOR ÖSSZHÁZIK VAGY KIHÁZIK!

FIGYELEM! NE EMELJE FEL VAGY MOZGASSA A TERMÉKET, HA GYERMEK VAN BENNE!

FIGYELEM! A ZENEDOBOZ HASZNÁLATA SORÁN GYŐZŐDJÖN MEG ARRÓL, HOGY A HANGERŐSSÉG ALACSONY SZINTRE VAN BEÁLLÍTVA.

FIGYELEM! A TERMÉK TÁVIRÁNYÍTÓJA ÉRMES TÍPUSÚ ELEMET TARTALMAZ. LENYELÉS ESETÉN AZ ÉRMES TÍPUSÚ ELEM SÚLYOS BELSŐ KÉMIAI ÉGÉST OKOZHAT!

FIGYELMEZTETÉS! A HASZNÁLT ELEMENKET AZONNAL DOBJA KI. AZ ÚJ ÉS HASZNÁLT ELEMENKET TARTSA GYERMEKEK ELŐL ELZÁRVA. HA GYANÍTJA, HOGY AZ ELEMENKET LENYELTÉK VAGY A TEST BÁRMELY RÉSZÉBE KERÜLTEK, AZONNAL FORDULJON ORVOSHOZ.

FIGYELMEZTETÉS! A SÉRÜLÉS VESZÉLYÉNEK ELKERÜLÉSE ÉRDEKÉBEN NE ENGEDJE, HOGY A GYERMEKEK EZZEL A TERMÉKKEL JÁTSZANAK!

WARNINGS!

- Soha ne hagyja gyermekét ebben a termékben aludni. Ez a termék nem helyettesíti a kiságyat vagy az ágyat. Ha gyermeke elalszik vagy alvásra szorul, megfelelő kiságyba vagy ágyba kell fektetnie.
- Mindig kapcsolja be a kerékeszeket! A KERÉKEKET CSAK A SZÉK MOZGATÁSÁHOZ HASZNÁLJA!
- A terméket csak felnőtt személy szerelheti össze!
- A hordozót csak körülbelül 6 hónaposnál fiatalabb és 9 kg-nál nem nehezebb csecsemők számára használja.
- Ne használja a terméket etetőszékként olyan gyermekek számára, akik még nem tudnak stabilan és önállóan ülni (minimum 6 hónaposak)!
- Ne használja az etetőszéket 15 kg-nál nehezebb gyermekek számára!
- Ne helyezzen több mint egy gyermeket a termékbe!
- Ne emelje meg a terméket az etetőasztalnál fogva!
- Az áramellátással kapcsolatos minden műveletet – be- és kikapcsolást – felnőttnek kell elvégeznie.
- Csak a gyártó által biztosított AC/DC adaptert használja.
- Az AC/DC adapter nem játék.
- Rendszeresen ellenőrizze az AC/DC adaptert, hogy nincs-e sérülés a tápkábelben, a dugóban, a házban vagy más alkatrészekben. Ha bármelyik alkatrész sérült, ne használja az adaptert, amíg a sérülés meg nem javításra kerül.
- A gyártó által biztosítottakon kívüli összes további biztonsági övnek meg kell felelnie az EN 13210-1:2020 szabványnak.
- A biztonsági övek nem lehetnek csavartak, kopottak vagy szakadtak.
- Ne használja a terméket, ha hiányzó vagy sérült alkatrészeket talál!
- Ne engedje, hogy a gyermek felálljon az ülésen!
- Ne emelje fel, ne mozgassa, ne állítsa be és ne javítsa a terméket, ha gyermek ül benne!
- Ne helyezze a terméket lépcsők, úszómedencék vagy más veszélyes helyek közelében!
- A terméket csak a rendeltetésszerűen használja!
- Ne használjon olyan pótalkatrészeket és egyéb alkatrészeket, amelyeket nem a gyártó szállított! A gyártó nem vállal felelősséget a biztonságért, ha az eredeti, jóváhagyott és tesztelt típuson kívüli pótalkatrészeket használnak.
- Ne végezzen semmilyen változtatást vagy módosítást a termék szerkezetén és elektromos alkatrészein! Szükség esetén forduljon a kereskedőhöz vagy egy hivatalos szervizközpontba tanácsért és javításért.
- Ne helyezzen tárgyakat vagy eszközöket a termékbe vagy rá, hogy ne sérüljön a szerkezet vagy a kárpit.
- Ne rögzítsen további zsinórokat vagy pántokat a termékhez, hogy elkerülje a fojtás veszélyét!
- A termék teljes összeszerelése előtt ne engedje 3 év alatti gyermekek jelenlétét, hogy elkerülje a kis és szétszerelt alkatrészekhez való hozzáférést!
- A fulladás veszélye miatt tartsa a műanyag csomagolást gyermekektől távol!

FIGYELMEZTETÉSEK AZ AKKUMULÁTOROKKAL VALÓ MUNKÁHOZ

FONTOS! A távirányító gombjelemez tartalmaz. Az ilyen típusú elem mérete fulladásveszélyt jelenthet lenyelés esetén.

FIGYELEM! A használt elemeket azonnal dobja ki. Tartsa az új és a használt elemeket gyermekektől elzárva. Ha úgy gondolja, hogy az elemeket lenyelték vagy a test bármely részébe behelyezték, azonnal forduljon orvoshoz!

- Az akkumulátor behelyezése után mindig rögzítse az akkumulátor rekeszét a fedéllel.
- Ne engedje, hogy gyermekek hozzáférjenek az akkumulátorokhoz, vagy azokkal játszanak!
- Csak a megadott típusú és feszültségű elemeket használja.
- Ne használjon különböző típusú és feszültségű elemeket, valamint új és használt elemeket.
- Ne rövidre zárja az érintkező felületeket.
- Az elemeket a megfelelő polaritással (+ és -) kell behelyezni az elemtartó rekeszbe.
- A sérült és lemerült elemeket távolítsa el.
- Ne töltsön nem újratölthető elemeket.
- Az újratölthető elemeket csak felnőtt személy töltheti.
- Az újratölthető elemeket a töltés előtt ki kell venni a termékből.
- Ha a terméket nem használja, vegye ki az elemeket.
- Ne dobja az elemeket nyílt lángra. Az elemeket nem szabad szétszerelni.
- **FIGYELEM!** A használt és használhatatlan akkumulátorok hulladékát külön kell gyűjteni. Tilos azokat a vegyes háztartási hulladékok közé dobni. Az akkumulátorokat csak a kijelölt helyeken dobja el.



ÖSSZESZERELÉSI ÚTMUTATÓ. FUNKCIÓK

A: Etetőszék

Az etetőszék olyan gyermekek számára készült, akik segítség nélkül tudnak ülni, és legfeljebb 3 évesek vagy legfeljebb 15 kg súlyúak.

B: Babahintó

A hintaszék 0 és körülbelül 6 hónapos csecsemők és kisgyermekek számára alkalmas, akik még nem tudnak önállóan ülni és súlyuk nem haladja meg a 9 kg-ot.

A távirányítóhoz szükséges elemek: 1 db CR2025 (mellékelve).

Tápkábel – bemenet: 100–240V AC, 50/60Hz; kimenet: 5V DC, 1A

FONTOS! Kövesse pontosan a kézikönyvben szereplő illusztrációkban bemutatott utasításokat és sorrendet a termék összeszereléséhez és használatához. Az ülés összeszereléséhez nincs szükség szerszámokra. **FIGYELEM!** MINDEN MŰVELET UTÁN ELLENŐRIZZE A RÖGZÍTÉSEK BIZTONSÁGÁT!

1. FŐBB ALKATRÉSZEK:

1. Székváz:
 - Alap (2 db)
 - Oldalsó támaszok (2 db – az egyik vezérlődobozzal)
2. Ülés
3. Támasztócsövek (bal + jobb)
4. Lábtartó
5. Étkezőasztal (kettős)
6. DC adapter (bemenet 100-240 V AC, 50/60 Hz, kimenet: 5 V DC 1 A)
7. Ötpontos biztonsági öv
8. Távírányító

Megjegyzés: Egyes alkatrészek gyártás során már összeszerelhetők.

2. A TERMÉK ÖSSZESZERELÉSE BABÁKOSÁKÁKÉNT

Megjegyzés: A kartámaszok (L és R) eltávolításához nyomja meg az eltávolító gombokat (1), majd húzza ki őket (2d. ábra).

3. A BABAKOCSI ETETŐSZÉKKÉ ÁTALAKÍTÁSA

FIGYELEM! MINDIG, MIELŐTT AZ ÉSZT ÁGYAKKÁ HASZNÁLJA, A ÜLÉST A LEGALACSONYABB MAGASSÁGBA KELL ÁLLÍTANIA, MAJD KI KELL ENGEDNIE A RETESZELŐ MECHANIZMUST.

4. AZ ETETŐTÁLCA FELSZERELÉSE

Az asztal 3 pozícióba állítható: Nyomja meg az asztal közepén található mechanizmust, és mozgassa előre vagy hátra. Engedje el a mechanizmust, hogy a választott pozícióban rögzüljön.

5. AZ ÜLÉS MAGASSÁGÁNAK 5 POZÍCIÓBAN TÖRTÉNŐ BEÁLLÍTÁSA

6. A HÁTTÁMASZ POZÍCIÓJÁNAK BEÁLLÍTÁSA

7. A LÁBTARTÓ BEÁLLÍTÁSA

8. BIZTONSÁGI ÖV

Az övek kioldásához nyomja meg a csatot, majd mozgassa az öveket oldalra és lefelé.

FONTOS! Az övek nem lehetnek csavarodva, szorosan kell illeszkedniük a gyermekhez, és rögzítéskor nem változhat a hosszúságuk!

FIGYELEM! Az övek nem lehetnek kopottak vagy szakadtak, a műanyag csatoknak és rögzítőknak pedig szilárdnak kell lenniük, és biztonságos rögzítést kell biztosítaniuk!

9. A MAGAS SZÉK ÖSSZHÁTHATÓSÁGA

10. TÖBBFUNKCIÓS PANEL. A FUNKCIÓK KÉZI VEZÉRLÉSE. BLUETOOTH

A multifunkcionális panel adapterrel működik. Dugja be a töltő csatlakozóját a töltőportba (az elülső láb belsejében), majd a dugót a hálózati aljzatba.

A gombok leírása:

- 1 - Bekapcsoló/kikapcsoló gomb;
- 2 - A kiválasztott lengési sebesség jelzője;
- 3 - A kiválasztott ringatózási sebesség jelzője;
- 4 - Ringatózási sebesség gomb;
- 5 - Ringatózási idő gomb;
- 6 - Melódia gomb;
- 7 – Hangerő-szabályozó gomb.
- 8 – Sírás mód gomb – automatikus mód, amely akkor aktiválódik, amikor a baba sírni kezd, és automatikusan bekapcsolja a hintázási mechanizmust vagy a zenét, hogy megnyugtassa a gyermeket.

A funkciók kézi vezérlése

- Csatlakoztassa az adaptert a hálózathoz, és a tápfeszültség-jelzőfény kigyullad. Nyomja meg a bekapcsológombot (1), és a képernyő kigyullad.
- Nyomja meg a ringatózás sebesség gombot (4) az első ringatózás sebesség aktiválásához. Nyomja meg újra a második ringatózás sebességre váltáshoz – összesen 5 ringatózás sebesség áll rendelkezésre. Az ötödik sebesség elérésekor a gomb újbóli megnyomásával kikapcsolhatja a ringatózást.
- Nyomja meg a ringatózás idő gombot (5), és a kijelzőn megjelenik a ringatózás időtartama – 8, 15 és 30 perc.
- Nyomja meg a dallam gombot (6) a zene lejátszásának elindításához. Nyomja meg újra a dallam leállításához. Összesen 9 dallam és 3 nyugtató dal áll rendelkezésre.
- Nyomja meg a hangerő-szabályozó gombot (6) a hangerő növeléséhez – összesen 5 hangerőszint áll rendelkezésre. Az ötödik (legmagasabb) szint elérése után nyomja meg újra a gombot az alapértelmezett beállítás visszaállításához.

Melódiák lejátszása Bluetooth-on keresztül

Kapcsolja be a Bluetooth funkciót a telefonján, és keresse meg a „BH baby” nevet a két eszköz párosításához.

A Bluetooth-kapcsolat sikeres létrehozása után bármilyen zenét lejátszhat a mobiltelefonján, és a hintaszék lejátsza a kiválasztott zenét. A telefon hangereje szabályozza a hintaszék hangerejét is.

11. VEZÉRLŐ FUNKCIÓK A „BH SWING” ALKALMAZÁSSAL

Töltse le a „BH SWING” alkalmazást. Irányítsa a funkciókat okostelefonjáról.

A – Megmutatja, hogy Bluetooth-kapcsolat van-e (Csatlakoztatva)

B – Bekapcsoló/kikapcsoló gomb

C – „Sírás mód” gomb – automatikus mód, amely akkor aktiválódik, amikor a baba sírni kezd, és automatikusan bekapcsolja a hintázó mechanizmust vagy a zenét, hogy megnyugtassa a gyermeket.

D - Ringatózási sebesség gomb (összesen 5 ringatózási sebesség)

E – Ringatózás idő gomb (8, 15 és 30 perc)

F – Dal lejátszás/hangerő szabályozó gomb

12. A FUNKCIÓK VEZÉRLÉSE TÁVIRÁNYÍTÓVAL

FIGYELEM! CSAK FELNŐTTEK HASZNÁLHATJÁK!

FIGYELEM! A TÁVIRÁNYÍTÓ NEM JÁTÉK!

FONTOS: Használat előtt távolítsa el a távirányító végén található átlátszó PVC fóliát.

A – Bekapcsoló/kikapcsoló gomb

B – Melódia gomb

C – Melódia lejátszás/szünet gomb

D – Előző dallam/dal

E – Ringatózás sebesség gomb

F – Sírás mód gomb

G – Ringatás idő gomb

H – Hangerő-szabályozó gomb (VOL+ a hangerő növeléséhez; VOL- a hangerő csökkentéséhez)

I – Következő dallam/dal gomb

MEGELŐZÉS ÉS KARBANTARTÁS

- A kárpitot, a műanyag és fém alkatrészeket nedves ruhával és langyos vízzel tisztítsa meg.
- Ne tisztítsa agresszív tisztítószerrel, amelyek csiszoló részecskéket, ammóniát, fehérítőt vagy alkoholt tartalmaznak.
- A tisztítás után hagyja a terméket teljesen megszáradni, majd tárolja el.
- A szerkezet károsodásának elkerülése érdekében ne helyezzen tárgyakat a termékbe vagy rá.
- A terméket tiszta és száraz helyen tárolja. Ne tegye ki a terméket közvetlen napfénynek, esőnek, nedvességnek vagy hirtelen hőmérséklet-változásoknak!

INSTRUCCIONES DE USO

¡IMPORTANTE! LÉALAS ATENTAMENTE Y GUÁRDELAS PARA FUTURAS CONSULTAS

PARA GARANTIZAR EL USO SEGURO DE ESTE PRODUCTO, SIGA LAS ADVERTENCIAS, INSTRUCCIONES Y RECOMENDACIONES DE ESTE MANUAL. DADAS EN ESTE MANUAL DEL USUARIO.

¡ADVERTENCIAS!

¡ATENCIÓN! ¡NUNCA DEJE A SU HIJO SIN SUPERVISIÓN! * **¡PRECAUCIÓN!** ¡NO UTILICE EL PRODUCTO COMO CUNA CUANDO SU HIJO SEA CAPAZ DE SENTARSE POR SÍ MISMO O PESE MÁS DE 9 KG! **¡PRECAUCIÓN!** LA TRONA ESTÁ DISEÑADA PARA NIÑOS QUE PUEDEN MANTENERSE SENTADOS SIN AYUDA Y QUE TIENEN HASTA 3 AÑOS DE EDAD O PESAN HASTA 15 KG.



¡ADVERTENCIA! ¡UTILICE SIEMPRE EL SISTEMA DE SEGURIDAD Y ASEGÚRESE DE QUE ESTÁ BIEN FIJADO A LA ESTRUCTURA DE LA SILLA!

¡ADVERTENCIA! RIESGO DE CAÍDA: ¡NO PERMITA QUE SU HIJO SE SUBA AL PRODUCTO!

¡ADVERTENCIA! ¡NO UTILICE EL PRODUCTO ANTES DE ASEGURARSE DE QUE TODAS LAS PIEZAS FUNCIONAN CORRECTAMENTE Y ESTÁN INSTALADAS Y FIJADAS EN LA POSICIÓN CORRECTA!

¡ADVERTENCIA! ¡MANTÉNGALO ALEJADO DEL FUEGO! ¡TENGA EN CUENTA EL RIESGO DE LESIONES PARA EL NIÑO POR LAS LLAMAS ABIERTAS Y OTRAS FUENTES DE CALOR CERCA DEL PRODUCTO!

¡PRECAUCIÓN! TENGA EN CUENTA EL RIESGO DE QUE LA TRONA SE VUELQUE SI EL NIÑO ALCANZA Y EMPUJA CON LOS PIES UNA MESA U OTRA SUPERFICIE SÓLIDA.

¡ADVERTENCIA! ¡NUNCA UTILICE ESTE PRODUCTO EN SUPERFICIES ELEVADAS O DESNIVELADAS (POR EJEMPLO, UNA MESA)!

¡ADVERTENCIA! PARA EVITAR LESIONES, ASEGÚRESE DE QUE LOS NIÑOS ESTÉN ALEJADOS DEL PRODUCTO AL PLIEGARLO Y DESPLIEGARLO.

¡ADVERTENCIA! ¡NO LEVANTE NI MUEVA EL PRODUCTO CUANDO HAYA UN NIÑO DENTRO!

¡ADVERTENCIA! CUANDO UTILICE LA CAJA DE MÚSICA, ASEGÚRESE DE QUE EL VOLUMEN ESTÉ AJUSTADO A UN NIVEL BAJO.

¡ADVERTENCIA! EL MANDO A DISTANCIA DE ESTE PRODUCTO CONTIENE UNA PILA DE TIPO MONEDA. SI SE INGIERE, LA PILA DE TIPO MONEDA PUEDE CAUSAR GRAVES QUEMADURAS QUÍMICAS INTERNAS.

¡ADVERTENCIA! DESECHE INMEDIATAMENTE LAS PILAS USADAS. MANTENGA LAS PILAS NUEVAS Y USADAS FUERA DEL ALCANCE DE LOS NIÑOS. SI SOSPECHA QUE LAS PILAS PUEDEN HABER SIDO INGERIDAS O COLOCADAS EN CUALQUIER PARTE DEL CUERPO, ACUDA INMEDIATAMENTE AL MÉDICO.

¡ADVERTENCIA! ¡NO PERMITA QUE LOS NIÑOS JUEGUEN CON ESTE PRODUCTO PARA EVITAR EL RIESGO DE LESIONES!

¡ADVERTENCIAS!

- Nunca deje que su hijo duerma en este producto. Este producto no sustituye a una cuna o cama. Si su hijo se queda dormido o necesita dormir, debe colocarlo en una cuna o cama adecuada.
- ¡Active siempre los bloqueos de las ruedas! ¡UTILICE LAS RUEDAS ÚNICAMENTE PARA MOVER LA SILLA!
- ¡El producto solo debe ser montado por un adulto!
- Utilice el capazo solo para bebés de hasta 6 meses de edad y con un peso máximo de 9 kg.
- No utilice el producto como trona para niños que no puedan sentarse de forma estable y autónoma (mínimo 6 meses).
- ¡No utilice la trona para niños que pesen más de 15 kg!
- ¡No coloque a más de un niño en el producto!
- ¡No levante el producto por la bandeja para comer!
- Todas las acciones relacionadas con la fuente de alimentación (encendido y apagado) deben ser realizadas por un adulto.
- Utilice únicamente el adaptador de CA/CC suministrado por el fabricante.
- El adaptador CA/CC no es un juguete.
- Compruebe periódicamente que el adaptador CA/CC no presente daños en el cable de alimentación, el enchufe, la carcasa u otras piezas. Si alguna de estas piezas está dañada, deje de utilizar el adaptador hasta que se haya reparado el daño.
- Todos los cinturones de seguridad adicionales, excepto los suministrados por el fabricante, deben cumplir con la norma EN 13210-1:2020.
- Los cinturones de seguridad no deben estar retorcidos, desgastados ni rotos.
- No utilice el producto si encuentra piezas faltantes o dañadas.
- No permita que el niño se ponga de pie en el asiento.
- No levante, mueva, ajuste ni repare el producto cuando haya un niño en él.
- No coloque el producto cerca de escaleras, piscinas u otros lugares peligrosos.
- Utilice el producto únicamente para el fin previsto.
- No utilice piezas de repuesto ni otros componentes que no hayan sido suministrados por el fabricante. El fabricante no se hace responsable de la seguridad si se utilizan piezas de repuesto que no sean del tipo original aprobado y probado.
- No realice ningún cambio ni modificación en la estructura y las partes eléctricas del producto. Si es necesario, póngase en contacto con el distribuidor o un centro de servicio autorizado para su consulta y reparación.
- No coloque objetos o artículos dentro o sobre el producto para evitar dañar la estructura o la tapicería.
- No fije cables ni bridas adicionales al producto para evitar el riesgo de estrangulamiento.
- No permita que los niños menores de 3 años estén presentes antes de haber montado completamente el producto para evitar el acceso a piezas pequeñas y desmontadas.
- Mantenga el embalaje de plástico fuera del alcance de los niños para evitar el riesgo de asfixia.

ADVERTENCIAS PARA TRABAJAR CON BATERÍAS

¡IMPORTANTE! El dispositivo de control remoto contiene una pila de botón. El tamaño de este tipo de pila puede suponer un grave riesgo de asfixia si se ingiere.

¡ADVERTENCIA! Deseche inmediatamente las pilas usadas. Mantenga las pilas nuevas y usadas fuera del alcance de los niños. Si cree que las pilas pueden haber sido ingeridas o introducidas en alguna parte del cuerpo, ¡busque atención médica de inmediato!

- Asegure siempre el compartimento de la batería con la tapa después de insertar la batería.
- No permita que los niños accedan a las pilas ni jueguen con ellas.
- Utilice únicamente pilas del tipo y voltaje especificados.
- No utilice pilas de diferentes tipos y voltajes ni pilas nuevas y usadas.
- No provoque cortocircuitos en las superficies de contacto.
- Las pilas deben insertarse con la polaridad correcta (+ y -) en el compartimento de las pilas.
- Retire las pilas dañadas y agotadas.
- No cargue pilas que no sean recargables.
- Las pilas recargables solo deben ser recargadas por un adulto.
- Las pilas recargables deben retirarse del producto antes de cargarlas.
- Retire las pilas cuando el producto no esté en uso.
- No tire las pilas al fuego. Las pilas no deben desmontarse.
- **¡PRECAUCIÓN!** Los residuos de pilas usadas e inservibles deben recogerse por separado. Está prohibido desecharlas en contenedores de residuos domésticos mixtos. Deseche las pilas únicamente en los lugares designados.



INSTRUCCIONES DE MONTAJE. FUNCIONES

A: Trona

La trona está diseñada para niños que pueden permanecer sentados sin ayuda y que tienen hasta 3 años o pesan un máximo de 15 kg.

B: Colupio para bebés

El balancín es adecuado para bebés y niños muy pequeños de 0 a aproximadamente 6 meses que no pueden sentarse solos y pesan menos de 9 kg.

Pilas necesarias para el mando a distancia: 1 x CR2025 (incluida).

Cable de alimentación – entrada: 100–240V CA, 50/60Hz; salida: 5V CC, 1A

¡IMPORTANTE! Siga las instrucciones y la secuencia para montar y utilizar el producto tal y como se muestra en las ilustraciones del manual. No se necesitan herramientas para montar el asiento. **¡PRECAUCIÓN!** ¡COMPRUEBE LA SEGURIDAD DE LAS FIJACIONES DESPUÉS DE COMPLETAR CADA OPERACIÓN!

1. PARTES PRINCIPALES:

1. Estructura de la silla:
 - Base (2 piezas)
 - Soportes laterales (2 piezas, uno con caja de control)
2. Asiento
3. Tubos de soporte (izquierdo + derecho)
4. Reposapiés
5. Bandeja para comer (doble)
6. Adaptador de CC (entrada 100-240 V CA, 50/60 Hz, salida: 5 V CC 1 A)
7. Arnés de seguridad de cinco puntos
8. Mando a distancia

Nota: Algunas piezas pueden estar montadas durante la producción.

2. MONTAJE DEL PRODUCTO COMO CUNA

Nota: Para retirar los reposabrazos (izquierdo y derecho), pulse los botones de extracción (1) y tire de ellos (Fig. 2d).

3. CONVERSIÓN DEL CAPAZ EN SILLA DE COMIDA

¡ADVERTENCIA! ANTES DE UTILIZAR LA SILLA COMO CUNA, DEBE COLOCAR EL ASIENTO EN LA POSICIÓN MÁS BAJA Y LUEGO LIBERAR EL MECANISMO DE BLOQUEO.

4. INSTALACIÓN DE LA BANDEJA DE COMIDA

Ajuste de la bandeja en 3 posiciones: presione el mecanismo situado en el centro de la bandeja y muévala hacia delante o hacia atrás. Suelte el mecanismo para bloquearla en la posición seleccionada.

5. AJUSTE DE LA ALTURA DEL ASIENTO EN 5 POSICIONES

6. AJUSTE DE LA POSICIÓN DEL RESPALDO

7. AJUSTE DEL REPOSAPIÉS

8. SISTEMA DE RETENCIÓN

Para desabrochar los cinturones de seguridad, presione la hebilla y mueva los cinturones hacia los lados y hacia abajo.

¡IMPORTANTE! Los cinturones no deben estar torcidos, deben ajustarse perfectamente al niño y no deben cambiar de longitud cuando estén abrochados.

¡PRECAUCIÓN! Los cinturones no deben estar desgastados ni rotos, y las hebillas y cierres de plástico deben ser resistentes y proporcionar una conexión segura.

9. PLEGADO Y DESPLEGADO DE LA TRONA

10. PANEL MULTIFUNCIONAL. CONTROL MANUAL DE LAS FUNCIONES. BLUETOOTH

El panel multifuncional se alimenta mediante un adaptador. Enchufe la punta del cargador en el puerto del cargador (en el interior de la pata delantera) y el enchufe en la toma de corriente.

Descripción de los botones:

- 1 - Botón de encendido/apagado;
- 2 - Indicador de la velocidad de balanceo seleccionada;
- 3 - Indicador de la velocidad de balanceo seleccionada;
- 4 - Botón de velocidad de balanceo;
- 5 - Botón de tiempo de balanceo;
- 6 - Botón de melodía;
- 7 - Botón de control de volumen.
- 8 - Botón del modo llanto: modo automático que se activa cuando el bebé empieza a llorar, activando automáticamente el mecanismo de balanceo o la música para calmar al niño.

Control manual de las funciones

- Enchufe el adaptador a la red eléctrica y se encenderá el indicador de alimentación. Pulse el botón de encendido (1) y se iluminará la pantalla.
- Pulse el botón de velocidad de balanceo (4) para activar la primera velocidad de balanceo. Vuelva a pulsarlo para cambiar a la segunda velocidad de balanceo; hay 5 velocidades de balanceo en total. Cuando llegue a la quinta velocidad, al pulsarlo de nuevo se desactivará el balanceo.
- Pulse el botón de tiempo de balanceo (5) y la pantalla mostrará el tiempo de balanceo: 8, 15 y 30 minutos.
- Pulse el botón de melodía (6) para empezar a reproducir música. Vuelva a pulsarlo para detener la melodía. Hay 9 melodías y 3 canciones relajantes.
- Pulse el botón de control de volumen (6) para aumentar el volumen; hay 5 niveles de volumen en total. Cuando llegue al quinto nivel (el más alto), vuelva a pulsarlo para volver a la configuración predeterminada.

Reproducción de melodías a través de Bluetooth

Active la función Bluetooth en su teléfono y busque «BH baby» para emparejar los dos dispositivos.

Una vez establecida la conexión Bluetooth, podrá reproducir cualquier música en su teléfono móvil y la mecedora reproducirá la música seleccionada. El volumen de su teléfono también controlará el volumen de la mecedora.

11. CONTROLE LAS FUNCIONES CON LA APLICACIÓN «BH SWING»

Descargue la aplicación «BH SWING». Controle las funciones desde su smartphone.

A - muestra si está conectado a través de Bluetooth (Conectado)

B - Botón de encendido/apagado

C - Botón para el «modo llanto»: modo automático que se activa cuando el bebé empieza a llorar, activando automáticamente el mecanismo de balanceo o la música para calmar al niño.

D - Botón de velocidad de balanceo (5 velocidades de balanceo en total)

E: botón de tiempo de balanceo (8, 15 y 30 minutos)

F: botón de reproducción de canciones/control de volumen

12. CONTROL DE LAS FUNCIONES CON EL MANDO A DISTANCIA

¡ADVERTENCIA! ¡SOLO PARA USO DE ADULTOS!

¡ADVERTENCIA! ¡EL MANDO A DISTANCIA NO ES UN JUGUETE!

IMPORTANTE: Retire la película transparente de PVC del extremo del mando a distancia antes de utilizarlo.

A – Botón de encendido/apagado

B – Botón de melodía

C – Botón de reproducción/pausa de melodías

D – Melodía/canción anterior

E – Botón de velocidad de balanceo

F – Botón del modo llanto

G – Botón de tiempo de balanceo

H – Botón de control de volumen (VOL+ para subir el volumen; VOL- para bajar el volumen)

I – Botón de siguiente melodía/canción

INSTRUCCIONES DE PREVENCIÓN Y MANTENIMIENTO

- Limpie la tapicería y las piezas de plástico y metal con un paño húmedo y agua tibia.
- No limpie con productos de limpieza agresivos que contengan partículas abrasivas, amoníaco, lejía o alcohol.
- Deje que el producto se seque completamente después de limpiarlo y, a continuación, guárdelo.
- No coloque artículos u objetos dentro o sobre el producto para evitar dañar la estructura.
- Guarde el producto en un lugar limpio y seco. No exponga el producto a la luz solar directa, la lluvia, la humedad o cambios bruscos de temperatura.

ISTRUZIONI PER L'USO

IMPORTANTE – LEGGERE ATTENTAMENTE E CONSERVARE PER FUTURO RIFERIMENTO

PER GARANTIRE L'USO SICURO DI QUESTO PRODOTTO, SEGUIRE LE AVVERTENZE,
LE ISTRUZIONI E LE RACCOMANDAZIONI CONTENUTE IN QUESTO MANUALE!

AVVERTENZE!

ATTENZIONE! NON LASCIARE MAI IL BAMBINO SENZA SORVEGLIANZA!

ATTENZIONE! NON UTILIZZARE IL PRODOTTO COME CULLA QUANDO IL BAMBINO È IN GRADO DI SEDERSI DA SOLO O PESA PIÙ DI 9 KG!

ATTENZIONE! IL SEGGIOLONE È DESTINATO A BAMBINI IN GRADO DI RIMANERE IN POSIZIONE SEDUTA SENZA ASSISTENZA E DI ETÀ INFERIORE AI 3 ANNI O DI PESO INFERIORE AI 15 KG.



ATTENZIONE! UTILIZZARE SEMPRE IL SISTEMA DI SICUREZZA E ASSICURARSI CHE SIA
ATTENZIONE! PERICOLO DI CADUTA: NON PERMETTERE AL BAMBINO DI ARRAMPICARSI SUL PRODOTTO!

ATTENZIONE! NON UTILIZZARE IL PRODOTTO PRIMA DI ESSERSI ASSICURATI CHE TUTTE LE PARTI SIANO IN BUONE CONDIZIONI DI FUNZIONAMENTO E SIANO INSTALLATE E FISSATE NELLA POSIZIONE CORRETTA!

ATTENZIONE! TENERE LONTANO DAL FUOCO! ESSERE CONSAPEVOLI DEL RISCHIO DI LESIONI AL BAMBINO DERIVANTI DA FIAMME LIBERE E ALTRE FONTI DI CALORE VICINE AL PRODOTTO!

ATTENZIONE! SIETE CONSAPEVOLI DEL RISCHIO CHE IL SEGGIOLONE POSSA RIBALTARSI SE IL BAMBINO RAGGIUNGE E SPINGE CON I PIEDI UN TAVOLO O ALTRA SUPERFICIE SOLIDA.

ATTENZIONE! NON UTILIZZARE MAI QUESTO PRODOTTO SU SUPERFICIE RIALZATE O IRREGOLARI (AD ESEMPIO UN TAVOLO)!

ATTENZIONE! PER EVITARE LESIONI, ASSICURARSI CHE I BAMBINI SIANO LONTANI DAL PRODOTTO DURANTE L'APERTURA E LA CHIUSURA!

ATTENZIONE! NON SOLLEVARE O SPOSTARE IL PRODOTTO QUANDO UN BAMBINO È ALL'INTERNO!

ATTENZIONE! QUANDO SI UTILIZZA IL CARILLON, ASSICURARSI CHE IL VOLUME SIA IMPOSTATO SU UN LIVELLO BASSO.

ATTENZIONE! IL TELECOMANDO DI QUESTO PRODOTTO CONTIENE UNA BATTERIA A PILLOLA. SE INGERITA, LA BATTERIA A PILLOLA PUÒ CAUSARE GRAVI USTIONI CHIMICHE INTERNE!

ATTENZIONE! SMALTIRE IMMEDIATAMENTE LE BATTERIE ESAURITE. TENERE LE BATTERIE NUOVE E ESAURITE LONTANE DALLA PORTATA DEI BAMBINI. SE SI SOSPETTA CHE LE BATTERIE SIANO STATE INGERITE O INSERITE IN QUALSIASI PARTE DEL CORPO, RIVOLGERSI IMMEDIATAMENTE A UN MEDICO.

ATTENZIONE! NON PERMETTERE AI BAMBINI DI GIOCARE CON QUESTO PRODOTTO PER EVITARE IL RISCHIO DI LESIONI!

- Non lasciare mai che il bambino dorma in questo prodotto. Questo prodotto non sostituisce una culla o un letto. Se il bambino si addormenta o ha bisogno di dormire, è necessario metterlo in una culla o in un letto adeguato.
- Azionare sempre i blocchi delle ruote! UTILIZZARE LE RUOTE SOLO PER SPOSTARE LA SEDIA!
- Il prodotto deve essere assemblato solo da un adulto!
- Utilizzare la navicella solo per bambini fino a circa 6 mesi di età e di peso non superiore a 9 kg.
- Non utilizzare il prodotto come seggiolone per bambini che non sono in grado di stare seduti in modo stabile e autonomo (minimo 6 mesi)!
- Non utilizzare il seggiolone per bambini di peso superiore a 15 kg!
- Non mettere più di un bambino nel prodotto!
- Non sollevare il prodotto dal vassoio!
- Tutte le operazioni relative all'alimentazione elettrica (accensione e spegnimento) devono essere eseguite da un adulto.
- Utilizzare esclusivamente l'adattatore CA/CC fornito dal produttore.
- L'adattatore CA/CC non è un giocattolo.
- Controllare regolarmente l'adattatore CA/CC per verificare che il cavo di alimentazione, la spina, l'alloggiamento o altre parti non siano danneggiati. Se una di queste parti è danneggiata, smettere di utilizzare l'adattatore fino a quando il danno non è stato riparato.
- Tutte le cinture di sicurezza aggiuntive diverse da quelle fornite dal produttore devono essere conformi alla norma EN 13210-1:2020.
- Le cinture di sicurezza non devono essere attorcigliate, usurate o strappate.
- Non utilizzare il prodotto se si riscontrano parti mancanti o danneggiate!
- Non consentire al bambino di stare in piedi sul seggiolino!
- Non sollevare, spostare, regolare o riparare il prodotto quando il bambino è seduto al suo interno!
- Non collocare il prodotto vicino a scale, piscine o altri luoghi pericolosi!
- Utilizzare il prodotto solo per lo scopo previsto!
- Non utilizzare ricambi e altri componenti non forniti dal produttore! Il produttore non si assume alcuna responsabilità in materia di sicurezza se vengono utilizzati ricambi diversi da quelli originali approvati e testati.
- Non apportare modifiche o alterazioni alla struttura e alle parti elettriche del prodotto! Se necessario, contattare il rivenditore o un centro di assistenza autorizzato per consulenza e riparazione.
- Non collocare oggetti o articoli all'interno o sopra il prodotto per evitare di danneggiare la struttura o il rivestimento.
- Non fissare cavi o lacci aggiuntivi al prodotto per evitare il rischio di strangolamento!
- Non lasciare che bambini di età inferiore ai 3 anni siano presenti prima di aver completato il montaggio del prodotto, per evitare che entrino in contatto con parti piccole e smontate!
- Tenere l'imballaggio in plastica lontano dalla portata dei bambini per evitare il rischio di soffocamento!

AVVERTENZE PER L'UTILIZZO DELLE BATTERIE

IMPORTANTE! Il telecomando contiene una batteria a bottone. Le dimensioni di questo tipo di batteria comportano un serio rischio di soffocamento in caso di ingestione.

ATTENZIONE! Smaltire immediatamente le batterie usate. Tenere le batterie nuove e usate fuori dalla portata dei bambini. Se si sospetta che una batteria sia stata ingerita o inserita in qualsiasi parte del corpo, rivolgersi immediatamente a un medico!

- Dopo aver inserito la batteria, chiudere sempre il vano batteria con il coperchio.
- Non consentire ai bambini di accedere alle batterie o di giocarci!
- Utilizzare solo batterie del tipo e della tensione specificati.
- Non utilizzare batterie di tipo e tensione diversi o batterie nuove e usate.
- Non cortocircuitare le superfici di contatto.
- Le batterie devono essere inserite con la polarità corretta (+ e -) nel vano batterie.
- Rimuovere le batterie danneggiate e scariche.
- Non caricare batterie non ricaricabili.
- Le batterie ricaricabili devono essere ricaricate solo da un adulto.
- Le batterie ricaricabili devono essere rimosse dal prodotto prima della ricarica.
- Rimuovere le batterie quando il prodotto non è in uso.
- Non smaltire le batterie in fiamme libere. Le batterie non devono essere smontate.
- **ATTENZIONE!** I rifiuti delle batterie usate e inutilizzabili devono essere raccolti separatamente. È vietato smaltirli nei contenitori dei rifiuti domestici misti. Smaltire le batterie solo nei luoghi designati.



ISTRUZIONI DI MONTAGGIO. FUNZIONI

A: Seggiolone

Il seggiolone è progettato per bambini che possono stare seduti senza assistenza e che hanno un'età massima di 3 anni o un peso massimo di 15 kg.

B: Altalena per bambini

L'altalena è adatta a neonati e bambini molto piccoli di età compresa tra 0 e circa 6 mesi che non sono in grado di stare seduti autonomamente e pesano non più di 9 kg.

Batterie necessarie per il telecomando: 1 x CR2025 (inclusa).

Cavo di alimentazione – ingresso: 100–240V CA, 50/60Hz; uscita: 5V CC, 1A

IMPORTANTE! Seguire le istruzioni e la sequenza per il montaggio e l'utilizzo del prodotto esattamente come mostrato nelle illustrazioni del manuale. Non sono necessari attrezzi per montare il seggiolino. **ATTENZIONE!** VERIFICARE LA SICUREZZA DEI FISSAGGI DOPO AVER COMPLETATO OGNI OPERAZIONE!

1. PARTI PRINCIPALI:

1. Struttura della sedia:
 - Base (2 pezzi)
 - Supporti laterali (2 pezzi - uno con scatola di comando)
2. Seduta
3. Tubi di supporto (sinistro + destro)
4. Poggiapiedi
5. Vassoio da pranzo (doppio)
6. Adattatore CC (ingresso 100-240 V CA, 50/60 Hz, uscita: 5 V CC 1 A)
7. Cintura di sicurezza a cinque punti
8. Telecomando

Nota: alcune parti potrebbero essere già assemblate durante la produzione.

2. MONTAGGIO DEL PRODOTTO COME CULLA PER NEONATI

Nota: per rimuovere i braccioli (sinistro e destro), premere i pulsanti di rimozione (1) ed estrarli (Fig. 2d).

3. TRASFORMAZIONE DELLA NAVICELLA IN SEGGIOLONE

ATTENZIONE! PRIMA DI UTILIZZARE IL SEGGIOLINO COME CULLA, È NECESSARIO POSIZIONARE IL SEDILE NELLA POSIZIONE PIÙ BASSA E POI RILASCIARE IL MECCANISMO DI BLOCCAGGIO.

4. INSTALLAZIONE DEL VASSOIO DA PASTA

Regolazione del vassoio in 3 posizioni: premere il meccanismo al centro del vassoio e spostarlo in avanti o indietro. Rilasciare il meccanismo per bloccarlo nella posizione selezionata.

5. REGOLAZIONE DELL'ALTEZZA DEL SEDILE IN 5 POSIZIONI

6. REGOLAZIONE DELLA POSIZIONE DELLO SCHIENALE

7. REGOLAZIONE DEL POGGIAPIEDI

8. SISTEMA DI RITENUTA

Per slacciare le cinture di sicurezza, premere la fibbia e spostare le cinture lateralmente e verso il basso.

IMPORTANTE! Le cinture non devono essere attorcigliate, devono aderire perfettamente al bambino e non devono cambiare lunghezza quando sono allacciate!

ATTENZIONE! Le cinture non devono essere usurate o strappate e le fibbie e i dispositivi di fissaggio in plastica devono essere robusti e garantire un collegamento sicuro!

9. PIEGARE E APERTURE IL SEGGIOLONE

10. PANNELLO MULTIFUNZIONALE. CONTROLLO MANUALE DELLE FUNZIONI. BLUETOOTH

Il pannello multifunzionale è alimentato da un adattatore. Collegare la spina del caricabatterie alla porta di ricarica (all'interno della gamba anteriore) e la spina alla presa di corrente.

Descrizione dei pulsanti:

- 1 - Pulsante di accensione/spengimento;
- 2 - Indicatore della velocità di oscillazione selezionata;
- 3 - Indicatore della velocità di oscillazione selezionata;
- 4 - Pulsante velocità di oscillazione;
- 5 - Pulsante tempo di oscillazione;
- 6 - Pulsante Melodia;
- 7 – Pulsante di controllo del volume.
- 8 – Pulsante modalità pianto – modalità automatica che si attiva quando il bambino inizia a piangere, attivando automaticamente il meccanismo di oscillazione o la musica per calmare il bambino.

Controllo manuale delle funzioni

- Collegare l'adattatore alla rete elettrica e l'indicatore di alimentazione si accenderà. Premere il pulsante di accensione (1) e lo schermo si illuminerà.
- Premere il pulsante della velocità di dondolio (4) per attivare la prima velocità di dondolio. Premere nuovamente per passare alla seconda velocità di dondolio: ci sono 5 velocità di dondolio in totale. Quando si raggiunge la quinta velocità, premendo nuovamente si disattiverà il dondolio.
- Premere il pulsante del tempo di oscillazione (5) e il display mostrerà il tempo di oscillazione: 8, 15 e 30 minuti.
- Premere il pulsante della melodia (6) per avviare la riproduzione della musica. Premere nuovamente per interrompere la melodia. Sono disponibili 9 melodie e 3 brani rilassanti.
- Premere il pulsante di controllo del volume (6) per aumentare il volume: sono disponibili 5 livelli di volume in totale. Una volta raggiunto il quinto livello (il più alto), premere nuovamente per tornare all'impostazione predefinita.

Riproduzione di melodie tramite Bluetooth

Attiva la funzione Bluetooth sul tuo telefono e cerca "BH baby" per accoppiare i due dispositivi. Una volta stabilita la connessione Bluetooth, puoi riprodurre qualsiasi brano musicale sul tuo telefono cellulare e la sedia a dondolo riprodurrà la musica selezionata. Il volume del telefono controllerà anche il volume della sedia a dondolo.

11. CONTROLLA LE FUNZIONI CON L'APP "BH SWING"

Scarica l'app "BH SWING". Controlla le funzioni dal tuo smartphone.

A – Indica se è connesso tramite Bluetooth (Connesso)

B - Pulsante di accensione/spengimento

C - Pulsante per la "modalità pianto": modalità automatica che si attiva quando il bambino inizia a piangere, attivando automaticamente il meccanismo a dondolo o la musica per calmare il bambino.

- D - Pulsante velocità oscillazione (5 velocità di oscillazione in totale)
- E - Pulsante per il tempo di oscillazione (8, 15 e 30 minuti)
- F – Pulsante di riproduzione brani/controllo volume

12. CONTROLLO DELLE FUNZIONI CON IL TELECOMANDO

ATTENZIONE! DA UTILIZZARE SOLO DA PARTE DI ADULTI!

ATTENZIONE! IL TELECOMANDO NON È UN GIOCATTOLO!

IMPORTANTE: rimuovere la pellicola trasparente in PVC dall'estremità del telecomando prima dell'uso.

A – Pulsante di accensione/spegnimento

B – Pulsante Melodia

C – Pulsante di riproduzione/pausa melodia

D – Melodia/brano precedente

E – Pulsante velocità oscillazione

F – Pulsante modalità pianto

G – Pulsante tempo di dondolamento

H – Pulsante di controllo del volume (VOL+ per aumentare il volume; VOL- per diminuire il volume)

I – Pulsante melodia/brano successivo

ISTRUZIONI PER LA PREVENZIONE E LA MANUTENZIONE

- Pulire il rivestimento, le parti in plastica e quelle in metallo con un panno umido e acqua tiepida.
- Non pulire con detergenti aggressivi contenenti particelle abrasive, ammoniacca, candeggina o alcool.
- Lasciare asciugare completamente il prodotto dopo la pulizia, quindi riporlo.
- Non collocare oggetti o articoli all'interno o sopra il prodotto per evitare di danneggiarne la struttura.
- Conservare il prodotto in un luogo pulito e asciutto. Non esporre il prodotto alla luce diretta del sole, alla pioggia, all'umidità o a sbalzi di temperatura!

GEBRAUCHSANWEISUNG

WICHTIG! SORGFÄLTIG LESEN UND ZUR
SPÄTEREN REFERENZ AUFBEWAHREN

UM DIE SICHERE VERWENDUNG DIESES PRODUKTS ZU GEWÄHRLEISTEN, BEACHTEN SIE DIE WARNHINWEISE, ANWEISUNGEN UND EMPFEHLUNGEN IN DIESER ANLEITUNG!

WARNHINWEISE!

ACHTUNG! LASSEN SIE IHR KIND NIEMALS UNBEAUF SICHTIGT! * **VORSICHT!** VERWENDEN SIE DAS PRODUKT NICHT ALS WIEGE, WENN IHR KIND SELBSTSTÄNDIG SITZEN KANN ODER MEHR ALS 9 KG WIEGT!

VORSICHT! DER HOCHSTUHL IST FÜR KINDER GEEIGNET, DIE OHNE HILFE IN EINER SITZENDEN POSITION BLEIBEN KÖNNEN UND BIS ZU 3 JAHRE ALT SIND ODER BIS ZU 15 KG WIEGEN.



WARNUNG! VERWENDEN SIE IMMER DAS SICHERHEITSSYSTEM UND STELLEN SIE SICHER, DASS ES FEST MIT DER STUHLKONSTRUKTION VERBUNDEN IST!

WARNUNG! STURZGEFAHR: LASSEN SIE IHR KIND NICHT AUF DAS PRODUKT KLETTERN!

WARNUNG! VERWENDEN SIE DAS PRODUKT ERST, NACHDEM SIE SICH VERGEWISST HABEN, DASS ALLE TEILE IN EINWANDFREIEM ZUSTAND SIND UND IN DER RICHTIGEN POSITION INSTALLIERT UND BEFESTIGT SIND!

WARNUNG! VON FEUER FERNHALTEN! BEACHTEN SIE DIE VERLETZUNGSGEFAHR FÜR DAS KIND DURCH OFFENE FLAMMEN UND ANDERE WÄRMEQUELLEN IN DER NÄHE DES PRODUKTS!

VORSICHT! BEACHTEN SIE DIE GEFAHR DES KIPPENS DES HOCHSTUHL, WENN DAS KIND MIT DEN FÜSSEN NACH EINEM TISCH ODER EINER ANDEREN FESTEN OBERFLÄCHE GREIFT UND DAGEGEN DRÜCKT.

WARNUNG! VERWENDEN SIE DIESES PRODUKT NIEMALS AUF ERHÖHTEN ODER UNEBENEN FLÄCHEN (Z. B. EINEM TISCH)!

WARNUNG! UM VERLETZUNGEN ZU VERMEIDEN, STELLEN SIE SICHER, DASS SICH KINDER BEIM ZUSAMMENKLAPPEN UND AUFKLAPPEN DES PRODUKTS NICHT IN DER NÄHE BEFINDEN!

WARNUNG! HEBEN ODER BEWEGEN SIE DAS PRODUKT NICHT, WENN SICH EIN KIND DARIN BEFINDET!

WARNUNG! STELL DIE LAUTSTÄRKE DER MUSIKBOX AUF EINE NIEDRIGE STUFE EIN.

WARNUNG! DIE FERNBEDIENUNG FÜR DIESES PRODUKT ENTHÄLT EINE KNOPFBATTERIE. BEI VERSCHLUCKEN KANN DIE KNOPFBATTERIE SCHWERE INNERE VERBRENNUNGEN VERURSACHEN!

WARNUNG! ENTSORGEN SIE VERBRAUCHTE BATTERIEN SOFORT. BEWAHREN SIE NEUE UND VERBRAUCHTE BATTERIEN AUSSERHALB DER REICHWEITE VON KINDERN AUF. WENN SIE DEN VERDACHT HABEN, DASS BATTERIEN VERSCHLUCKT ODER IN EINEN TEIL DES KÖRPERS EINGEFÜHRT WURDEN, SUCHEN SIE SOFORT EINEN ARZT AUF.

WARNUNG! LASSEN SIE KINDER NICHT MIT DIESEM PRODUKT SPIELEN, UM VERLETZUNGEN ZU VERMEIDEN!

- Lassen Sie Ihr Kind niemals in diesem Produkt schlafen. Dieses Produkt ist kein Ersatz für ein Kinderbett oder ein Bett. Wenn Ihr Kind einschläft oder schlafen muss, müssen Sie es in ein geeignetes Kinderbett oder Bett legen.
- Aktivieren Sie immer die Radbremsen! VERWENDEN SIE DIE RÄDER NUR, UM DEN STUHL ZU BEWEGEN!
- Das Produkt darf nur von einem Erwachsenen zusammengebaut werden!
- Verwenden Sie die Babytragetasche nur für Babys bis zu einem Alter von etwa 6 Monaten und einem Gewicht von maximal 9 kg.
- Verwenden Sie das Produkt nicht als Hochstuhl für Kinder, die noch nicht sicher und selbstständig sitzen können (Mindestalter 6 Monate)!
- Verwenden Sie den Hochstuhl nicht für Kinder mit einem Gewicht von mehr als 15 kg!
- Setzen Sie nicht mehr als ein Kind in das Produkt!
- Heben Sie das Produkt nicht am Essensbrett an!
- Alle Handlungen im Zusammenhang mit der Stromversorgung – Ein- und Ausschalten – müssen von einem Erwachsenen durchgeführt werden.
- Verwenden Sie nur den vom Hersteller mitgelieferten AC/DC-Adapter.
- Der AC/DC-Adapter ist kein Spielzeug.
- Überprüfen Sie den AC/DC-Adapter regelmäßig auf Beschädigungen am Netzkabel, Stecker, Gehäuse oder anderen Teilen. Wenn eines dieser Teile beschädigt ist, verwenden Sie den Adapter nicht mehr, bis der Schaden behoben ist.
- Alle zusätzlichen Sicherheitsgurte, die nicht vom Hersteller bereitgestellt wurden, müssen der Norm EN 13210-1:2020 entsprechen.
- Sicherheitsgurte dürfen nicht verdreht, abgenutzt oder beschädigt sein.
- Verwenden Sie das Produkt nicht, wenn Sie feststellen, dass Teile fehlen oder beschädigt sind!
- Lassen Sie das Kind nicht aufrecht auf dem Sitz stehen!
- Heben, bewegen, verstellen oder reparieren Sie das Produkt nicht, wenn sich ein Kind darin befindet!
- Stellen Sie das Produkt nicht in der Nähe von Treppen, Schwimmbädern oder anderen gefährlichen Orten auf!
- Verwenden Sie das Produkt nur für den vorgesehenen Zweck!
- Verwenden Sie keine Ersatzteile und andere Komponenten, die nicht vom Hersteller geliefert wurden! Der Hersteller übernimmt keine Verantwortung für die Sicherheit, wenn andere als die original zugelassenen und geprüften Ersatzteile verwendet werden.
- Nehmen Sie keine Änderungen oder Modifikationen an der Struktur und den elektrischen Teilen des Produkts vor! Wenden Sie sich bei Bedarf an den Händler oder einen autorisierten Kundendienst, um sich beraten zu lassen und Reparaturen durchführen zu lassen.
- Legen Sie keine Gegenstände in oder auf das Produkt, um Beschädigungen an der Struktur oder der Polsterung zu vermeiden.
- Befestigen Sie keine zusätzlichen Schnüre oder Bänder am Produkt, um Strangulationsgefahr zu vermeiden!
- Lassen Sie Kinder unter 3 Jahren nicht in die Nähe des Produkts, bevor Sie es vollständig zusammengebaut haben, um den Zugang zu kleinen und demontierten Teilen zu vermeiden!
- Halten Sie die Kunststoffverpackung von Kindern fern, um Erstickungsgefahr zu vermeiden!

WARNHINWEISE FÜR DEN UMGANG MIT BATTERIEN

WICHTIG! Das Fernbedienungsgerät enthält eine Knopfzellenbatterie. Die Größe dieser Batterie kann bei Verschlucken eine ernsthafte Erstickungsgefahr darstellen.

ACHTUNG! Entsorgen Sie gebrauchte Batterien sofort. Bewahren Sie neue und gebrauchte Batterien außerhalb der Reichweite von Kindern auf. Wenn Sie vermuten, dass Batterien verschluckt oder in irgendeinen Körperteil eingeführt wurden, suchen Sie sofort ärztliche Hilfe!

- Sichern Sie das Batteriefach nach dem Einlegen der Batterie immer mit dem Deckel.
- Lassen Sie Kinder nicht an die Batterien gelangen oder mit ihnen spielen!
- Verwenden Sie nur Batterien des angegebenen Typs und der angegebenen Spannung.
- Verwenden Sie keine Batterien unterschiedlichen Typs und unterschiedlicher Spannung oder neue und gebrauchte Batterien.
- Die Kontaktflächen dürfen nicht kurzgeschlossen werden.
- Die Batterien müssen mit der richtigen Polarität (+ und -) in das Batteriefach eingelegt werden.
- Entfernen Sie beschädigte und leere Batterien.
- Laden Sie keine Batterien, die nicht wiederaufladbar sind.
- Wiederaufladbare Batterien dürfen nur von Erwachsenen aufgeladen werden.
- Wiederaufladbare Batterien müssen vor dem Laden aus dem Produkt entfernt werden.
- Entfernen Sie die Batterien, wenn das Produkt nicht verwendet wird.
- Entsorgen Sie Batterien nicht in offenem Feuer. Batterien dürfen nicht zerlegt werden.
- **VORSICHT!** Abfälle aus gebrauchten und unbrauchbaren Batterien müssen separat gesammelt werden. Es ist verboten, sie in gemischten Hausmüllbehältern zu entsorgen. Entsorgen Sie Batterien nur an dafür vorgesehenen Stellen.



MONTAGEANLEITUNG. FUNKTIONEN

A: Hochstuhl

Der Hochstuhl ist für Kinder konzipiert, die ohne Hilfe sitzen können und bis zu 3 Jahre alt sind oder maximal 15 kg wiegen.

B: Babyschaukel

Die Schaukel ist für Babys und Kleinkinder im Alter von 0 bis ca. 6 Monaten geeignet, die noch nicht selbstständig sitzen können und maximal 9 kg wiegen.

Für die Fernbedienung benötigte Batterien: 1 x CR2025 (im Lieferumfang enthalten).

Netz Kabel – Eingang: 100–240V AC, 50/60Hz; Ausgang: 5V DC, 1A

WICHTIG! Befolgen Sie die Anweisungen und die Reihenfolge für die Montage und Verwendung des Produkts genau wie in den Abbildungen im Handbuch gezeigt. Für die Montage des Sitzes sind keine Werkzeuge erforderlich. **VORSICHT!** ÜBERPRÜFEN SIE NACH JEDEM ARBEITSSCHRITT DIE SICHERHEIT DER BEFESTIGUNGEN!

1. HAUPTTEILE:

1. Stuhlrahmen:
 - Basis (2 Stück)
 - Seitenstützen (2 Stück – eine mit Steuerbox)
2. Sitz
3. Stützrohre (links + rechts)
4. Fußstütze
5. Esstablett (doppelt)
6. Gleichstromadapter (Eingang 100–240 V Wechselstrom, 50/60 Hz, Ausgang: 5 V Gleichstrom 1 A)
7. Fünfpunkt-Sicherheitsgurt
8. Fernbedienung

Hinweis: Einige Teile können bereits während der Produktion montiert sein.

2. MONTAGE DES PRODUKTS ALS BABYWIEGE

Hinweis: Um die Armlehnen (links und rechts) zu entfernen, drücken Sie die Entriegelungsknöpfe (1) und ziehen Sie sie heraus (Abb. 2d).

3. UMBAU DER BABYTRAGE IN EINEN FÜTTERSTUHL

WARNUNG! BEVOR SIE DEN STUHL ALS KINDERBETT VERWENDEN, MÜSSEN SIE DEN SITZ IMMER IN DIE NIEDRIGSTE HÖHENPOSITION BRINGEN UND DANN DEN VERRIEGELUNGSMECHANISMUS LÖSEN.

4. INSTALLATION DES ESSENS-TABLETTS

Einstellen des Tablett in 3 Positionen: Drücken Sie auf den Mechanismus in der Mitte des Tablett und schieben Sie es nach vorne oder hinten. Lassen Sie den Mechanismus los, um es in der gewählten Position zu arretieren.

5. EINSTELLEN DER SITZHÖHE IN 5 POSITIONEN**6. EINSTELLEN DER RÜCKENLEHNENPOSITION****7. EINSTELLEN DER FUSSTÜTZE****8. RÜCKHALTEANLAGE**

Um die Sicherheitsgurte zu lösen, drücken Sie auf die Schnalle und bewegen Sie die Sicherheitsgurte seitlich und nach unten.

WICHTIG! Die Gurte dürfen nicht verdreht sein, sie müssen eng am Kind anliegen und dürfen beim Anlegen nicht ihre Länge verändern!

VORSICHT! Die Gurte dürfen nicht abgenutzt oder beschädigt sein, und die Kunststoffschnallen und -verschlüsse müssen stabil sein und einen sicheren Halt bieten!

9. ZUSAMMENKLAPPEN UND AUFKLAPPEN DES HOCHSTUHL

10. MULTIFUNKTIONALES PANEL. MANUELLE STEUERUNG DER FUNKTIONEN. BLUETOOTH

Das Multifunktionspanel wird über einen Adapter mit Strom versorgt. Stecken Sie den Ladestecker in den Ladeanschluss (an der Innenseite des vorderen Beins) und den Stecker in die Steckdose.

Beschreibung der Tasten:

1 – Ein-/Aus-Taste;

2 – Anzeige für die ausgewählte Schaukelgeschwindigkeit;

3 – Anzeige für die ausgewählte Schaukelgeschwindigkeit;

4 – Taste für die Schaukelgeschwindigkeit;

5 – Taste für die Schaukelzeit;

6 – Melodietaste;

7 – Lautstärkereglер.

8 – Taste für den Weinen-Modus – automatischer Modus, der aktiviert wird, wenn das Baby zu weinen beginnt, und automatisch den Schaukelmechanismus oder die Musik aktiviert, um das Kind zu beruhigen.

Manuelle Steuerung der Funktionen

- Stecken Sie den Adapter in die Steckdose, woraufhin die Betriebsanzeige aufleuchtet. Drücken Sie die Ein-/Aus-Taste (1), woraufhin der Bildschirm aufleuchtet.
- Drücken Sie die Schaukelgeschwindigkeitstaste (4), um die erste Schaukelgeschwindigkeit zu aktivieren. Drücken Sie erneut, um zur zweiten Schaukelgeschwindigkeit zu wechseln – es gibt insgesamt 5 Schaukelgeschwindigkeiten. Wenn Sie die fünfte Geschwindigkeit erreicht haben, wird durch erneutes Drücken die Schaukelfunktion ausgeschaltet.
- Drücken Sie die Schaukelzeit-Taste (5) und das Display zeigt die Schaukelzeit an – 8, 15 und 30 Minuten.
- Drücken Sie die Melodietaste (6), um die Musikwiedergabe zu starten. Drücken Sie die Taste erneut, um die Melodie zu stoppen. Es stehen 9 Melodien und 3 beruhigende Lieder zur Auswahl.
- Drücken Sie die Lautstärkeregelungstaste (6), um die Lautstärke zu erhöhen – es gibt insgesamt 5 Lautstärkestufen. Wenn Sie die fünfte (höchste) Stufe erreicht haben, drücken Sie erneut, um zur Standardeinstellung zurückzukehren.

Wiedergabe von Melodien über Bluetooth

Schalten Sie die Bluetooth-Funktion Ihres Telefons ein und suchen Sie nach „BH baby“, um die beiden Geräte zu koppeln.

Sobald die Bluetooth-Verbindung hergestellt ist, können Sie beliebige Musik auf Ihrem Mobiltelefon abspielen, und der Schaukelstuhl gibt die ausgewählte Musik wieder. Die Lautstärke Ihres Telefons steuert auch die Lautstärke des Schaukelstuhls.

11. STEUERUNG DER FUNKTIONEN MIT DER „BH SWING“-APP

Laden Sie die App „BH SWING“ herunter. Steuern Sie die Funktionen über Ihr Smartphone.

A – Zeigt an, ob eine Verbindung über Bluetooth besteht (Verbunden)

B – Ein-/Aus-Taste

C – Taste für den „Cry-Modus“ – automatischer Modus, der aktiviert wird, wenn das Baby zu weinen beginnt, und automatisch den Schaukelmechanismus oder Musik aktiviert, um das Kind zu beruhigen.

D – Schaukelgeschwindigkeitstaste (insgesamt 5 Schaukelgeschwindigkeiten)

E – Schaukelzeit-Taste (8, 15 und 30 Minuten)

F – Taste für die Wiedergabe von Liedern/Lautstärkeregelung

12. STEUERUNG DER FUNKTIONEN MIT EINER FERNBEDIENUNG

WARNUNG! NUR FÜR ERWACHSENE ZU VERWENDEN!

WARNUNG! DIE FERNBEDIENUNG IST KEIN SPIELZEUG!

WICHTIG: Entfernen Sie vor der Verwendung die durchsichtige PVC-Folie am Ende der Fernbedienung.

A – Ein-/Aus-Taste

B – Melodietaste

C – Melodie-Wiedergabe-/Pause-Taste

D – Vorherige Melodie/vorheriger Song

E – Schaltfläche für Schaukelgeschwindigkeit

F – Schaltfläche für den Weinen-Modus

G – Schaukelzeit-Taste

H – Lautstärkeregelungstaste (VOL+ zum Erhöhen der Lautstärke; VOL- zum Verringern der Lautstärke)

I – Taste für nächste Melodie/nächstes Lied

VORSICHTS- UND PFLEGEHINWEISE

- Reinigen Sie die Polster, Kunststoff- und Metallteile mit einem feuchten Tuch und lauwarmem Wasser.
- Verwenden Sie keine aggressiven Reinigungsmittel, die Scheuerpartikel, Ammoniak, Bleichmittel oder Alkohol enthalten.
- Lassen Sie das Produkt nach der Reinigung vollständig trocknen, bevor Sie es wegstellen.
- Legen Sie keine Gegenstände in oder auf das Produkt, um Beschädigungen der Struktur zu vermeiden.
- Lagern Sie das Produkt an einem sauberen und trockenen Ort. Setzen Sie das Produkt keiner direkten Sonneneinstrahlung, Regen, Feuchtigkeit oder plötzlichen Temperaturschwankungen aus!

MODE D'EMPLOI IMPORTANT – A LIRE ATTENTIVEMENT ET À CONSERVER POUR RÉFÉRENCE ULTÉRIEURE

POUR ASSURER UNE UTILISATION SÉCURITAIRE DE CE PRODUIT,
SUIVEZ LES AVERTISSEMENTS, LES INSTRUCTIONS ET LES
RECOMMANDATIONS CONTENUS DANS CE MANUEL!

AVERTISSEMENTS !

ATTENTION! NE LAISSEZ JAMAIS VOTRE ENFANT SANS SURVEILLANCE! **ATTENTION!** N'UTILISEZ PAS LE PRODUIT COMME BERCEAU LORSQUE VOTRE ENFANT EST CAPABLE DE S'ASSEOIR TOUT SEUL OU QU'IL PÈSE PLUS DE 9 KG !

ATTENTION! LA CHAISE HAUTE EST DESTINÉE AUX ENFANTS CAPABLES DE RESTER ASSIS SANS AIDE ET ÂGÉS DE MOINS DE 3 ANS OU PESANT MOINS DE 15 KG.



AVERTISSEMENT! UTILISEZ TOUJOURS LE SYSTÈME DE SÉCURITÉ ET ASSUREZ-VOUS QU'IL EST BIEN FIXÉ À LA STRUCTURE DE LA CHAISE !

AVERTISSEMENT! RISQUE DE CHUTE : NE LAISSEZ PAS VOTRE ENFANT GRIMPER SUR LE PRODUIT
AVERTISSEMENT! N'UTILISEZ PAS LE PRODUIT AVANT DE VOUS ÊTRE ASSURÉ QUE TOUTES LES PIÈCES SONT EN BON ÉTAT DE FONCTIONNEMENT ET QU'ELLES SONT INSTALLÉES ET FIXÉES DANS LA BONNE POSITION !

AVERTISSEMENT! TENEZ LE PRODUIT ÉLOIGNÉ DU FEU ! SOYEZ CONSCIENT DU RISQUE DE BLESSURE POUR L'ENFANT LIÉ AUX FLAMMES NUES ET AUTRES SOURCES DE CHALEUR À PROXIMITÉ DU PRODUIT !

ATTENTION! SOYEZ CONSCIENT DU RISQUE DE RENVERSEMENT DE LA CHAISE HAUTE SI L'ENFANT ATTEINT ET POUSSE AVEC SES PIEDS CONTRE UNE TABLE OU UNE AUTRE SURFACE SOLIDE.

AVERTISSEMENT! N'UTILISEZ JAMAIS CE PRODUIT SUR DES SURFACES SURÉLEVÉES OU INÉGALES (PAR EXEMPLE, UNE TABLE) !

AVERTISSEMENT! POUR ÉVITER TOUTE BLESSURE, ASSUREZ-VOUS QUE LES ENFANTS SONT ÉLOIGNÉS DU PRODUIT LORSQUE VOUS LE PLIEZ ET LE DÉPLIEZ !

AVERTISSEMENT! NE SOULEVEZ PAS ET NE DÉPLACEZ PAS LE PRODUIT LORSQU'UN ENFANT SE TROUVE À L'INTÉRIEUR !

AVERTISSEMENT! LORSQUE VOUS UTILISEZ LA BOÎTE À MUSIQUE, ASSUREZ-VOUS QUE LE VOLUME EST RÉGLÉ À UN NIVEAU FAIBLE.

AVERTISSEMENT! LA TÉLÉCOMMANDE DE CE PRODUIT CONTIENT UNE PILE DE TYPE PIÈCE DE MONNAIE. EN CAS D'INGESTION, LA PILE DE TYPE PIÈCE DE MONNAIE PEUT PROVOQUER DE GRAVES BRÛLURES CHIMIQUES INTERNES !

AVERTISSEMENT! JETEZ IMMÉDIATEMENT LES PILES USAGÉES. GARDEZ LES PILES NEUVES ET USAGÉES HORS DE PORTÉE DES ENFANTS. SI VOUS PENSEZ QUE DES PILES ONT ÉTÉ AVALÉES OU PLACÉES DANS UNE PARTIE DU CORPS, CONSULTEZ IMMÉDIATEMENT UN MÉDECIN.

AVERTISSEMENT! NE LAISSEZ PAS LES ENFANTS JOUER AVEC CE PRODUIT AFIN D'ÉVITER TOUT RISQUE DE BLESSURE !

- Ne laissez jamais votre enfant dormir dans ce produit. Ce produit ne remplace pas un lit bébé ou un lit. Si votre enfant s'endort ou a besoin de dormir, vous devez le placer dans un lit bébé ou un lit adapté.
- Verrouillez toujours les roues ! UTILISEZ LES ROUES UNIQUEMENT POUR DÉPLACER LA CHAISE !
- Le produit doit être assemblé uniquement par un adulte !
- Utilisez la nacelle uniquement pour les bébés âgés de moins de 6 mois et pesant moins de 9 kg.
- N'utilisez pas le produit comme chaise haute pour les enfants qui ne peuvent pas s'asseoir de manière stable et autonome (minimum 6 mois) !
- N'utilisez pas la chaise haute pour les enfants pesant plus de 15 kg !
- Ne placez pas plus d'un enfant dans le produit !
- Ne soulevez pas le produit par le plateau repas !
- Toutes les opérations liées à l'alimentation électrique (mise en marche et arrêt) doivent être effectuées par un adulte.
- Utilisez uniquement l'adaptateur CA/CC fourni par le fabricant.
- L'adaptateur CA/CC n'est pas un jouet.
- Vérifiez régulièrement que l'adaptateur CA/CC ne présente pas de dommages au niveau du cordon d'alimentation, de la fiche, du boîtier ou d'autres pièces. Si l'une de ces pièces est endommagée, cessez d'utiliser l'adaptateur jusqu'à ce que le dommage ait été réparé.
- Toutes les ceintures de sécurité supplémentaires autres que celles fournies par le fabricant doivent être conformes à la norme EN 13210-1:2020.
- Les ceintures de sécurité ne doivent pas être tordues, usées ou déchirées.
- N'utilisez pas le produit si vous constatez que des pièces sont manquantes ou endommagées !
- Ne laissez pas l'enfant se tenir debout sur le siège !
- Ne soulevez pas, ne déplacez pas, ne réglez pas et ne réparez pas le produit lorsqu'un enfant s'y trouve !
- Ne placez pas le produit à proximité d'escaliers, de piscines ou d'autres endroits dangereux !
- Utilisez le produit uniquement pour l'usage auquel il est destiné !
- N'utilisez pas de pièces de rechange ou d'autres composants qui ne sont pas fournis par le fabricant ! Le fabricant décline toute responsabilité en matière de sécurité si des pièces de rechange autres que celles d'origine, approuvées et testées, sont utilisées.
- N'apportez aucune modification à la structure et aux pièces électriques du produit ! Si nécessaire, contactez le revendeur ou un centre de service agréé pour obtenir des conseils et faire réparer le produit.
- Ne placez pas d'objets ou d'articles dans ou sur le produit afin d'éviter d'endommager la structure ou le rembourrage.
- N'attachez pas de cordons ou d'attaches supplémentaires au produit afin d'éviter tout risque d'étranglement !
- Ne laissez pas les enfants de moins de 3 ans s'approcher avant d'avoir complètement assemblé le produit afin d'éviter qu'ils n'accèdent aux petites pièces et aux pièces démontées !
- Gardez l'emballage en plastique hors de portée des enfants afin d'éviter tout risque d'étouffement !

AVERTISSEMENTS CONCERNANT L'UTILISATION DES PILES

IMPORTANT! La télécommande contient une pile bouton. La taille de ce type de pile présente un risque sérieux d'étouffement en cas d'ingestion.

AVERTISSEMENT! Éliminez immédiatement les piles usées. Gardez les piles neuves et usées hors de portée des enfants. Si vous pensez qu'une pile a été avalée ou insérée dans une partie du corps, consultez un médecin immédiatement !

- Toujours sécuriser le compartiment à piles avec le couvercle après avoir inséré la pile.
- Ne laissez pas les enfants accéder aux piles ou jouer avec !
- Utilisez uniquement des piles du type et de la tension spécifiés.
- N'utilisez pas de piles de types et de tensions différents, ni de piles neuves et usagées.
- Ne court-circuitez pas les surfaces de contact.
- Les piles doivent être insérées dans le compartiment à piles en respectant la polarité (+ et -).
- Retirez les piles endommagées et usagées.
- Ne rechargez pas les piles qui ne sont pas rechargeables.
- Les piles rechargeables ne doivent être chargées que par un adulte.
- Les piles rechargeables doivent être retirées du produit avant d'être rechargées.
- Retirez les piles lorsque le produit n'est pas utilisé.
- Ne jetez pas les piles dans des flammes nues. Les piles ne doivent pas être démontées.
- **ATTENTION!** Les déchets provenant de piles usagées et inutilisables doivent être collectés séparément. Il est interdit de les jeter dans les poubelles ménagères mixtes. Jetez les piles uniquement dans les lieux prévus à cet effet.



INSTRUCTIONS DE MONTAGE. FONCTIONS

A : Chaise haute

La chaise haute est conçue pour les enfants qui peuvent rester assis sans aide et qui ont jusqu'à 3 ans ou pèsent au maximum 15 kg.

B : Balançoire pour bébé

La balancelle convient aux bébés et aux très jeunes enfants âgés de 0 à environ 6 mois qui ne peuvent pas s'asseoir seuls et pèsent moins de 9 kg.

Piles nécessaires pour la télécommande : 1 x CR2025 (fournie).

Câble d'alimentation – entrée : 100–240V CA, 50/60Hz ; sortie : 5V CC, 1A

IMPORTANT! Suivez scrupuleusement les instructions et la séquence d'assemblage et d'utilisation du produit, telles qu'illustrées dans le manuel. Aucun outil n'est nécessaire pour assembler le siège. **ATTENTION!** VÉRIFIEZ LA SÉCURITÉ DES FIXATIONS APRÈS CHAQUE OPÉRATION !

1. PIÈCES PRINCIPALES :

- 1) Structure du siège :
 - Base (2 pièces)
 - Supports latéraux (2 pièces - dont un avec boîtier de commande)
- 2) Siège
- 3) Tubes de soutien (gauche + droite)
- 4) Repose-pieds
- 5) Plateau repas (double)
- 6) Adaptateur CC (entrée 100-240 V CA, 50/60 Hz, sortie : 5 V CC 1 A)
- 7) Harnais de sécurité à cinq points
- 8) Télécommande

Remarque: certaines pièces peuvent être assemblées pendant la production.

2. ASSEMBLAGE DU PRODUIT EN BERCEAU POUR BÉBÉ

Remarque : pour retirer les accoudoirs (gauche et droit), appuyez sur les boutons de retrait (1) et tirez-les vers l'extérieur (Fig. 2d).

3. TRANSFORMATION DE LA NOUVEAU-NÉ EN CHAISE HAUTE

AVERTISSEMENT! AVANT D'UTILISER LA CHAISE COMME LIT BÉBÉ, VOUS DEVEZ TOUJOURS PLACER LE SIÈGE DANS LA POSITION LA PLUS BASSE, PUIS DÉBLOQUER LE MÉCANISME DE VERROUILLAGE.

4. INSTALLATION DU PLATEAU

Réglage du plateau en 3 positions : appuyez sur le mécanisme au milieu du plateau et déplacez-le vers l'avant ou vers l'arrière. Relâchez le mécanisme pour le verrouiller dans la position choisie.

5. RÉGLAGE DE LA HAUTEUR DU SIÈGE EN 5 POSITIONS

6. RÉGLAGE DE LA POSITION DU DOSSIER

7. RÉGLAGE DU REPOSE-PIEDS

8. SYSTÈME DE RETENUE

Pour détacher les ceintures de sécurité, appuyez sur la boucle et déplacez les ceintures latéralement et vers le bas.

IMPORTANT! Les ceintures ne doivent pas être tordues, elles doivent être bien ajustées autour de l'enfant et ne doivent pas changer de longueur lorsqu'elles sont bouclées !

ATTENTION! Les ceintures ne doivent pas être usées ou déchirées, et les boucles et attaches en plastique doivent être solides et assurer une fixation sûre !

9. PLIAGE ET DÉPLIAGE DE LA CHAISE HAUTE

10. PANNEAU MULTIFONCTIONNEL. COMMANDE MANUELLE DES FONCTIONS.

BLUETOOTH

Le panneau multifonctionnel est alimenté par un adaptateur. Branchez la fiche du chargeur dans le port du chargeur (à l'intérieur du pied avant) et la prise dans la prise secteur.

Description des boutons :

- 1 - Bouton marche/arrêt ;
- 2 - Indicateur de la vitesse de balancement sélectionnée ;
- 3 - Indicateur de la vitesse de balancement sélectionnée ;
- 4 - Bouton de vitesse de balancement ;
- 5 - Bouton de durée du balancement ;
- 6 - Bouton de mélodie ;
- 7 – Bouton de contrôle du volume.
- 8 – Bouton mode pleurs – mode automatique qui s'active lorsque le bébé se met à pleurer, activant automatiquement le mécanisme de balancement ou la musique pour calmer l'enfant.

Commande manuelle des fonctions

- Branchez l'adaptateur sur le secteur et le voyant d'alimentation s'allume. Appuyez sur le bouton d'alimentation (1) et l'écran s'allume.
- Appuyez sur le bouton de vitesse de balancement (4) pour activer la première vitesse de balancement. Appuyez à nouveau pour passer à la deuxième vitesse de balancement – il y a 5 vitesses de balancement au total. Lorsque vous atteignez la cinquième vitesse, appuyez à nouveau pour désactiver le balancement.
- Appuyez sur le bouton de durée du balancement (5) et l'écran affichera la durée du balancement : 8, 15 et 30 minutes.
- Appuyez sur le bouton de mélodie (6) pour lancer la musique. Appuyez à nouveau pour arrêter la mélodie. Il y a 9 mélodies et 3 chansons apaisantes.
- Appuyez sur le bouton de contrôle du volume (6) pour augmenter le volume. Il existe 5 niveaux de volume au total. Lorsque vous atteignez le cinquième niveau (le plus élevé), appuyez à nouveau pour revenir au réglage par défaut.

Lecture de mélodies via Bluetooth

Activez la fonction Bluetooth sur votre téléphone et recherchez « BH baby » pour coupler les deux appareils.

Une fois la connexion Bluetooth établie, vous pouvez lire n'importe quelle musique sur votre téléphone portable et le fauteuil à bascule jouera la musique sélectionnée. Le volume de votre téléphone contrôlera également le volume du fauteuil à bascule.

11. FONCTIONS DE CONTRÔLE AVEC L'APPLICATION « BH SWING »

Téléchargez l'application « BH SWING ». Contrôlez les fonctions depuis votre smartphone.

A – Indique si l'appareil est connecté via Bluetooth (Connecté)

B - Bouton marche/arrêt

C - Bouton pour le « mode pleurs » – mode automatique qui s'active lorsque le bébé se

met à pleurer, activant automatiquement le mécanisme de balancement ou la musique pour calmer l'enfant.

D - Bouton de vitesse de balancement (5 vitesses au total)

E - Bouton de durée du balancement (8, 15 et 30 minutes)

F – Bouton de lecture/contrôle du volume des chansons

12. COMMANDE DES FONCTIONS À L'AIDE D'UNE TÉLÉCOMMANDE

AVERTISSEMENT ! À UTILISER UNIQUEMENT PAR DES ADULTES !

AVERTISSEMENT ! LA TÉLÉCOMMANDE N'EST PAS UN JOUET !

IMPORTANT : Retirez le film PVC transparent à l'extrémité de la télécommande avant utilisation.

A – Bouton marche/arrêt

B – Bouton de mélodie

C – Bouton de lecture/pause de la mélodie

D – Mélodie/chanson précédente

E – Bouton de vitesse de balancement

F – Bouton mode pleurs

G – Bouton de durée du balancement

H – Bouton de contrôle du volume (VOL+ pour augmenter le volume ; VOL- pour diminuer le volume)

I – Bouton de mélodie/chanson suivante

INSTRUCTIONS DE PRÉVENTION ET D'ENTRETIEN

- Nettoyez les parties rembourrées, en plastique et en métal à l'aide d'un chiffon humide et d'eau tiède.
- Ne pas nettoyer avec des produits agressifs contenant des particules abrasives, de l'ammoniaque, de l'eau de Javel ou de l'alcool.
- Laissez le produit sécher complètement après le nettoyage, puis rangez-le.
- Ne placez pas d'objets sur ou dans le produit afin d'éviter d'endommager sa structure.
- Rangez le produit dans un endroit propre et sec. N'exposez pas le produit à la lumière directe du soleil, à la pluie, à l'humidité ou à des changements brusques de température

UPUTE ZA UPOTREBU VAŽNO! PAŽLJIVO PROČITAJTE I SAČUVAJTE ZA BUDUĆU UPOTREBU

ZA SIGURNU UPOTREBU OVOG PROIZVODA, POŠTUJTE UPUTE,
SAVIJETE I PREPORUKE U OVOM PRIRUČNIKU!

UPOZORENJA!

PAŽNJA! NIKADA NE OSTAVLJAJTE DIJETE BEZ NADZORA!

UPOZORENJE! NE KORISTITE PROIZVOD KAO HULJIGU KADA VAŠE DIJETE MOŽE SAMIH SJEĐATI ILI TEŽI VIŠE OD 9 KG!

PAŽNJA! STOLOVIĆ JE NAMJENJEN DJECI KOJA MOGU OSTATI U SJEDEĆEM POLOŽAJU BEZ POMOĆI I KOJA SU DO 3 GODINE STAROSTI ILI TEŽE DO 15 KG.



UPOZORNJE! UVIJEK KORISTITE SIGURNOSNI SISTEM I UVJERITE SE DA JE SIGURNO PRIKVAČEN ZA OKVIR STOLICE!

UPOZORENJE! RIZIK OD PADA: NE DOZVOLJAVAJTE DJETETU PENJANJE NA PROIZVOD!

UPOZORENJE! NE KORISTITE PROIZVOD PRIJE NEGO ŠTO SE UVJERITE DA SU SVI DIJELOVI U ISPRAVNOM STANJU I DA SU UGRAĐENI I PRIČVRŠĆENI U ISPRAVNOM POLOŽAJU!

UPOZORENJE! DRŽITE DALEKO OD VATRE! PAZITE NA RIZIK OD POVREDE DJETETA USLIJED OTVORENOG PLAMENA I DRUGIH IZVORA TOPLINE U BLIZINI PROIZVODA!

OPREZ! PAZITE NA RIZIK PREVRTANJA STOLICE ZA HRANJENJE AKO DIJETE NOGAMA DOHVATI I ODGURNE SE OD STOLA ILI DRUGE ČVRSTE POVRŠINE.

UPOZORENJE! NIKADA NE KORISTITE OVAJ PROIZVOD NA POVRŠINAMA S NAGIBOM ILI NERAVNIM POVRŠINAMA (NPR. STOLU)!

UPOZORENJE! KAKO BI SE IZBJEGLE POVREDE, POBRINITE SE DA DJECA BUDU DALEKO OD PROIZVODA PRIJEM I RAZMOTAVANJU!

UPOZORENJE! NE DIŽITE ILI PREMJEŠTAJTE PROIZVOD KADA JE DIJETE U NJEMU!

UPOZORENJE! PRI KORIŠTENJU GLAZBENE KUTIJE POBRINITE SE DA JE JAČINA ZVUKA POSTAVLJENA NA NISKU RAZINU.

UPOZORENJE! DALJINSKI UPRAVLJAČ ZA OVAJ PROIZVOD SADRŽI BATERIJU TIPA KOVANICE. AKO SE PROGUTA, BATERIJA TIPA KOVANICE MOŽE UZROKOVATI TEŠKE UNUTARNJE KEMIJSKE OPEKLINJE!

UPOZORENJE! ODLAŽITE ISKORIŠTENE BATERIJE ODMAH. DRŽITE NOVE I ISKORIŠTENE BATERIJE VAN DOHVATA DJECE. AKO SUMNJATE DA SU BATERIJE PROGUTANE ILI UDOHVAĆENE U BILO KOJI DIO TIJELA, ODMAH POTRAŽITE LJEKARSKU POMOĆ.

UPOZORENJE! NE DOZVOLJAVAJTE DJECI DA SE IGRAJU OVIM PROIZVODOM KAKO BI SE IZBJEGLA OPASNOST OD POVREDE!

- Nikada ne dopustite djetetu da spava u ovom proizvodu. Ovaj proizvod nije zamjena za krevetić ili krevet. Ako se vaše dijete uspava ili treba spavati, morate ga smjestiti u odgovarajući krevetić ili krevet.
- Uvijek zaključajte kotače! KORISTITE KOTAČE ISKLJUČIVO ZA PREMJEŠTANJE STOLICA!
- Proizvod smije sastavljati samo odrasla osoba!
- Koristite nosiljku samo za bebe do otprilike 6 mjeseci starosti i težine do 9 kg.
- Ne koristite proizvod kao visoku stolicu za djecu koja ne mogu sjediti stabilno i samostalno (najmanje 6 mjeseci)!
- Ne koristite visoku stolicu za djecu težine veće od 15 kg!
- Ne stavljajte više od jednog djeteta u proizvod!
- Ne podižite proizvod za poslužnu ploču!
- Sve radnje vezane uz napajanje – uključivanje i isključivanje – mora obaviti odrasla osoba.
- Koristite samo AC/DC adapter koji je isporučio proizvođač.
- AC/DC adapter nije igračka.
- Redovito provjeravajte AC/DC adapter na oštećenja na kabelu za napajanje, utičnici, kućištu ili drugim dijelovima. Ako je bilo koji od tih dijelova oštećen, prestanite koristiti adapter dok se oštećenje ne popravi.
- Svi dodatni sigurnosni pojasevi osim onih koje je isporučio proizvođač moraju biti u skladu s normom EN 13210-1:2020.
- Sigurnosni pojasevi ne smiju biti uvijeni, istrošeni ili poderani.
- Ne koristite proizvod ako primijetite da nedostaju ili su dijelovi oštećeni!
- Ne dopustite djetetu da stoji uspravno na sjedalu!
- Ne podižite, premještajte, podešavajte ili popravljajte proizvod dok je dijete u njemu!
- Ne postavljajte proizvod u blizini stepenica, bazena ili drugih opasnih mjesta!
- Koristite proizvod samo za namjenu za koju je predviđen!
- Ne koristite rezervne dijelove i druge komponente koje nije isporučio proizvođač! Proizvođač ne preuzima nikakvu odgovornost za sigurnost ako se koriste rezervni dijelovi koji nisu originalni, odobreni i ispitani.
- Ne vršite nikakve izmjene ili preinake na konstrukciji i električnim dijelovima proizvoda! Ako je potrebno, obratite se prodavaču ili ovlaštenom servisnom centru radi savjetovanja i popravka.
- Ne stavljajte predmete ili stvari u proizvod ili na njega kako biste izbjegli oštećenje konstrukcije ili presvlake.
- Ne pričvršćujte dodatne užad ili vezice na proizvod kako biste izbjegli rizik od gušenja!
- Ne dopustite djeci mlađoj od 3 godine da budu u blizini dok proizvod nije u potpunosti sastavljen kako bi se spriječio pristup malim i rastavljenim dijelovima!
- Držite plastičnu ambalažu podalje od djece kako biste izbjegli rizik od gušenja!

UPOZORENJA ZA RUKOVANJE BATERIJAMA

VAŽNO! Uređaj daljinskog upravljača sadrži bateriju tipa „gumb“. Veličina ove baterije može predstavljati ozbiljnu opasnost od gušenja ako se proguta.

UPOZORENJE! Odmah odložite iskorištene baterije. Držite nove i iskorištene baterije izvan dohvata djece. Ako sumnjate da su baterije progutane ili umetnute u bilo koji dio tijela, odmah potražite liječničku pomoć!

UPOZORENJA ZA RUKOVANJE BATERIJAMA

- Uvijek zatvorite pretinac za baterije poklopcem nakon umetanja baterije.
- Ne dopustite djeci pristup baterijama ili igranje s njima!
- Koristite samo baterije navedenog tipa i napona.
- Ne koristite baterije različitih tipova i napona ili nove i korištene baterije.
- Ne kratko spajajte kontaktne površine.
- Baterije se moraju umetnuti s ispravnim polaritetom (+ i -) u pretinac za baterije.
- Uklonite oštećene i ispraznjenu baterije.
- Nemojte puniti baterije koje se ne mogu puniti.
- Punjače za punjive baterije smije koristiti samo odrasla osoba.
- Punjačeve baterije moraju se izvaditi iz proizvoda prije punjenja.
- Uklonite baterije kada proizvod nije u upotrebi.
- Ne bacajte baterije u otvoreni plamen. Baterije se ne smiju rastavljati.
- **UPOZORENJE!** Otpad od korištenih i nekorisćenih baterija mora se odvojeno prikupljati. Zabranjeno ih je odlagati u spremnike za miješani kućanski otpad. Baterije odlažite samo na označenim mjestima.



UPUTE ZA MONTAŽU. FUNKCIJE

A : Visoka stolica

Stolica za hranjenje namijenjena je djeci koja mogu sjediti bez pomoći i koja imaju do 3 godine ili teže najviše 15 kg.

B : Dječja ljuljačka

Ljuljačka je pogodna za bebe i vrlo malu djecu od 0 do otprilike 6 mjeseci koja ne mogu samostalno sjediti i teže najviše 9 kg.

Potrebne baterije za daljinski upravljač: 1 x CR2025 (uključena).

Napojni kabel – ulaz: 100–240V AC, 50/60Hz; izlaz: 5V DC, 1A

VAŽNO! Slijedite upute i redoslijed za sastavljanje i korištenje proizvoda točno kako je prikazano na ilustracijama u priručniku. Za sastavljanje sjedala nisu potrebni alati.
PAŽNJA! PROVJERITE SIGURNOST PRIKVAČENJA NAKON ZAVRŠETKA SVAKE RADNJE!

1. GLAVNI DIJELOVI:

- 1) Okvir stolice :
 - Podnožje (2 kom.)
 - Bočne potpore (2 komada – jedna s kontrolnom kutijom)
- 2) Sjedalo
- 3) Potporne cijevi (lijeva + desna)
- 4) Nogarnjak
- 5) Trpeza za blagovanje (dvostruka)
- 6) DC adapter (ulaz 100-240V AC, 50/60Hz, izlaz: 5V DC 1A)
- 7) Sigurnosni pojas s pet točaka
- 8) Daljinski upravljač

Napomena: Neki dijelovi mogu biti sastavljeni tijekom proizvodnje.

2. MONTAŽA PROIZVODA KAO Dječjeg krevetića

Napomena: Za uklanjanje naslona za ruke (L i R), pritisnite gumb za uklanjanje (1) i izvucite ih (sl. 2d).

3. PRETVARANJE NOSILJKE U STOLICU ZA HRANJENJE

UPOZORENJE! UVIJEK PRIJE KORIŠTENJA STOLICE KAO KREVETIĆA, MORATE POSTAVITI SJEDIŠTE U NAJNIŽU POZICIJU VISINE I ZATIM OSLOBODITI MEHANIZAM ZA ZAKLJUČAVANJE.

4. MONTAŽA PLADNJA ZA HRANJENJE

Podešavanje pladnja u 3 položaja: Pritisnite mehanizam na sredini pladnja i pomaknite ga naprijed ili natrag. Otpustite mehanizam da ga zaključate u odabranom položaju.

5. PODEŠAVANJE VISINE SJEDIŠTA U 5 POLOŽAJA

6. PODEŠAVANJE POLOŽAJA NASLONA ZA LEĐA

7. PODEŠAVANJE NASLONA ZA NOGE

8. SIGURNOSNI SISTEM

Za otpuštanje sigurnosnih pojaseva pritisnite kopču i pomaknite pojaseve bočno i prema dolje.

VAŽNO! Pojasevi ne smiju biti uvijeni, moraju čvrsto pristajati djetetu i ne smiju mijenjati duljinu kada su zakopčani!

OPREZ! Pojasevi ne smiju biti istrošeni ili poderani, a plastične kopče i pričvršćivači moraju biti čvrsti i osiguravati sigurno spajanje!

9. SKLAPANJE I RAZMOTAVANJE VISOKE STOLICE

10. MULTIFUNKCIJSKA PLOČA . RUČNA KONTROLA FUNKCIJA. BLUETOOTH

Višenamjenski panel napaja se adapterom. Uključite vrh punjača u priključak punjača (na unutrašnjoj strani prednje noge) i utikač u zidnu utičnicu.

Opis tipki:

- 1 - tipka za uključivanje/isključivanje;
- 2 - Indikator odabrane brzine ljuljanja;
- 3 - Indikator odabrane brzine ljuljanja;
- 4 - tipka za brzinu ljuljanja;
- 5 - Gumb za vrijeme ljuljanja;
- 6 - Gumb melodije;
- 7 – tipka za kontrolu glasnoće.
- 8 – Gumb načina plača – automatski način rada koji se aktivira kada beba počne plakati, automatski pokrećući mehanizam ljuljanja ili glazbu kako bi se dijete smirilo.

Ručna kontrola funkcija

- Uključite adapter u strujnu utičnicu i upalit će se indikator napajanja. Pritisnite tipku za napajanje (1) i zaslon će se osvijetliti.
- Pritisnite tipku za brzinu ljuljanja (4) kako biste aktivirali prvu brzinu ljuljanja. Ponovno pritisnite za prebacivanje na drugu brzinu ljuljanja – ukupno je 5 brzina ljuljanja. Kada dođete do pete brzine, ponovnim pritiskom isključite ljuljanje.
- Pritisnite gumb za vrijeme ljuljanja (5) i zaslon će prikazati vrijeme ljuljanja – 8, 15 i 30 minuta.
- Pritisnite gumb za melodiju (6) za pokretanje reprodukcije glazbe. Ponovno ga pritisnite za zaustavljanje melodije. Dostupno je 9 melodija i 3 umirujuće pjesme.
- Pritisnite gumb za kontrolu glasnoće (6) za pojačavanje zvuka – ukupno postoji 5 razina glasnoće. Kada dođete do pete (najviše) razine, ponovno pritisnite za povratak na zadano postavljanje.

Reprodukcija melodija putem Bluetootha

Uključite Bluetooth funkciju na svom telefonu i potražite "BH baby" za uparivanje dva uređaja.

Nakon uspješnog Bluetooth povezivanja, možete puštati bilo koju glazbu na svom mobilnom telefonu, a ljuljačka će reproducirati odabranu glazbu. Glasnoća na vašem telefonu također će kontrolirati glasnoću ljuljačke.

11. KONTROLA FUNKCIJA POMOĆU APLIKACIJE "BH SWING"

Preuzmite aplikaciju "BH SWING". Kontrolirajte funkcije sa svog pametnog telefona.

A – Pokazuje je li povezano putem Bluetootha (Povezano)

B - tipka za uključivanje/isključivanje

C - Gumb za "Način plača" – automatski način rada koji se aktivira kada beba počne plakati, automatski pokrećući mehanizam ljuljanja ili glazbu kako bi se dijete smirilo.

D - tipka za brzinu ljuljanja (ukupno 5 brzina ljuljanja)

E - gumb za vrijeme ljuljanja (8, 15 i 30 minuta)

F – tipka za reprodukciju pjesme/kontrolu glasnoće

12. KONTROLA FUNKCIJA POMOĆU DALJINSKOG UPRAVLJAČA**UPOZORENJE! NAMJENJENO ISKLJUČIVO ODRASLIMA!****UPOZORENJE! DALJINSKI UPRAVLJAČ NIJE IGRAČKA!****VAŽNO:** Uklonite prozirnu PVC foliju s kraja daljinskog upravljača prije upotrebe.**A** – tipka za uključivanje/isključivanje**B** – tipka melodije**C** – Gumb za reprodukciju/pauzu melodije**D** – Prethodna melodija/pjesma**E** – tipka za brzinu ljuljanja**F** – tipka načina plača**G** – Gumb za vrijeme ljuljanja**H** – Gumb za kontrolu glasnoće (VOL+ za pojačanje glasnoće; VOL- za smanjenje glasnoće)**I** – tipka za sljedeću melodiju/pjesmu**UPUTE ZA PREVENCIJU I ODRŽAVANJE**

- Očistite presvlake, plastične i metalne dijelove vlažnom krpom i mlakom vodom.
- Ne čistite agresivnim sredstvima za čišćenje koja sadrže abrazivne čestice, amonijak, izbjeljivač ili alkohol.
- Nakon čišćenja ostavite proizvod da se potpuno osuši, a zatim ga spremite.
- Ne stavljajte predmete ili stvari u proizvod ili na njega kako biste izbjegli oštećenje strukture.
- Čuvajte proizvod na čistom i suhom mjestu. Ne izlažite proizvod izravnoj sunčevoj svjetlosti, kiši, vlazi ili naglim promjenama temperature!

УПУТСТВО ЗА УПОТРЕБУ ВАЖНО! ПРОЧИТАЈТЕ ПАЖЉИВО И САЧУВАЈТЕ ЗА БУДУЋУ УПОТРЕБУ

ДА БИСТЕ ОСИГУРАЛИ БЕЗБЕДНУ УПОТРЕБУ ОВОГ ПРОИЗВОДА, ПОШТУЈТЕ
УПОЗОРЕЊА, УПУТСТВА И ПРЕПОРУКЕ У ОВОМ ПРИРУЧНИКУ!

УПОЗОРЕЊА!

ПАЖЊА! НИКАДА НЕ ОСТАВЉАЈТЕ ДЕТЕ БЕЗ НАДЗОРА! * **ПАЖЊА!** НЕ КОРИСТИТЕ ПРОИЗВОД КАО ХАЈДУК КАДА ВАШЕ ДЕТЕ МОЖЕ САМОСТАЛНО ДА СЕДНЕ ИЛИ ТЕЖИ ВИШЕ ОД 9 КГ! **ПАЖЊА!** СТОЛИЦА ЗА ХРАНЕЊЕ ЈЕ НАМЕЊЕНА ДЕЦИ КОЈА МОЖЕ ДА ОСТАНЕ У СЕДЕЋЕМ ПОЛОЖАЈУ БЕЗ ПОМОЋИ И КОЈА ИМА ДО 3 ГОДИНЕ ИЛИ ТЕЖИ ДО 15 КГ.



УПОЗОРЕЊЕ! УВЕК КОРИСТИТЕ СИСТЕМ ЗА БЕЗБЕДНОСТ И ПРОВЕРИТЕ ДА ЛИ ЈЕ ЧВРСТО ПРИКЉУЧЕН ЗА РОТАЦИЈУ СТОЛА!

УПОЗОРЕЊЕ! РИЗИК ОД ПАДА: НЕ ДОЗВОЛИТЕ ДЕТЕТУ ДА ПЕНЈЕ НА ПРОИЗВОД!

УПОЗОРЕЊЕ! НЕ КОРИСТИТЕ ПРОИЗВОД ПРЕКО НЕ ОВЕРИТЕ ДА СУ СВИ ДИЕЛОВИ У ИСПРАВНОМ РАДНОМ СТАЊУ И ПОСТАВЉЕНИ И ЗАКОЧЕНИ У ИСПРАВНОМ ПОЛОЖАЈУ!

УПОЗОРЕЊЕ! ДРЖИТЕ ДАЛЕКО ОД ВАТРЕ! БУДИТЕ СВЕСНИ РИЗИКА ОД ПОВРЕЂИВАЊА ДЕТЕТА УЗРОКОВАНОГ ОТВОРЕНИМ ПЛАМЕНОМ И ДРУГИМ ИЗВОРИМА ТОПЛОТЕ У БЛИЗИНИ ПРОИЗВОДА!

ПАЖЊА! ИМАЈТЕ НА УМУ РИЗИК ОКРЕТАЊА СТОЛИЦЕ ЗА ХРАНЕЊЕ УКОЛИКО ДЕТЕ ДОХВАТИ И ОДГУРИВА СЕ НОГАМА О СТОЛУ ИЛИ ДРУГУ ЧВРСТУ ПОВРШИНУ.

УПОЗОРЕЊЕ! НИКАДА НЕ КОРИСТИТЕ ОВУ СТАБИЛНУ СТОЛИЦУ НА ПОДИГНУТИМ ИЛИ НЕРАВНИМ ПОВРШИНАМА (НАПР. СТОЛУ)!

УПОЗОРЕЊЕ! ДА БИСТЕ ИЗБЕГЛИ ПОВРЕДЕ, ПРОВЕРИТЕ ДА ЛИ СУ ДЕЦА ДАЛЕКО ОД ПРОИЗВОДА КАДА СЕ СКЛОПИ ИЛИ РАСКЛОПИ!

УПОЗОРЕЊЕ! НЕ ПОДИЖИТЕ ИЛИ ПРЕМЕШТАЈТЕ ПРОИЗВОД КАДА ЈЕ ДЕТЕ У ЊЕМУ!

УПОЗОРЕЊЕ! ПРИ КОРИШЋЕЊУ МУЗИЧКЕ КУТИЈИ ПРОВЕРИТЕ ДА ЛИ ЈЕ ВИСИНА ЗВУКА ПОСТАВЉЕНА НА НИСКИ НИВО.

УПОЗОРЕЊЕ! ДАЛЕКОИНДУСТРИЈСКА ПЕРИФЕРИЈА ЗА ОВУ ОПРЕМУ САДРЖИ БАТЕРИЈУ ТИПА КОВАНИЦЕ. УКОЛИКО СЕ ПРОГУТА, БАТЕРИЈА ТИПА КОВАНИЦЕ МОЖЕ ИЗАЗВАТИ ТЕШКЕ УНУТРАШЊЕ ХЕМИЈСКЕ ОПЕКЛИНЕ!

УПОЗОРЕЊЕ! ТРЕНАСНО УКЛОНИТЕ ИСКОРИШЋЕНЕ БАТЕРИЈЕ. ДРЖИТЕ НОВЕ И ИСКОРИШЋЕНЕ БАТЕРИЈЕ ВАН ДОХВАТА ДЕЦЕ. АКО СУМЊАТЕ ДА СУ БАТЕРИЈЕ МОЖДА ПРОГУТАНЕ ИЛИ СТАВЉЕНЕ У БИЛО КОЈИ ДЕО ТЕЛА, ТРЕНАСНО ПОТРАЖИТЕ ЛЕКАРСКУ ПОМОЋ.

УПОЗОРЕЊЕ! НЕ ДОЗВОЛИТЕ ДЕЦИ ДА СЕ ИГРАЈУ ОВИМ ПРОИЗВОДОМ ДА БИ СЕ ИЗБЕГАО РИЗИК ОД ПОВРЕДА!

- Никада не дозволите детету да спава у овом производу. Овај производ није замена за креветац или кревет. Ако ваше дете заспи или треба да спава, морате га сместити у одговарајући креветац или кревет.
- Увек активирајте кочнице точкова! **КОРИСТИТЕ ТОЧКОВЕ САМО ЗА ПРЕМЕШТАЊЕ СТОЛИЦЕ!**
- Производ сме склапати само одрасла особа!
- Користите ношњу само за бебе старости до око 6 месеци и тежине не више од 9 кг.
- Не користите производ као високу столицу за децу која не могу да седе стабилно и самостално (минимално 6 месеци)!
- Не користите високу столицу за децу тежу од 15 кг!
- Не стављајте више од једног детета у производ!
- Не подижите производ за послужавник за хранење!
- Све радње везане за напајање – укључивање и искључивање – мора да обави одрасла особа.
- Користите само AC/DC адаптер који је обезбедио произвођач.
- AC/DC адаптер није играчка.
- Редовно проверавајте адаптер AC/DC да ли има оштећења на каблу за напајање, прикључку, кућишту или другим деловима. Ако је неки од ових делова оштећен, престаните да користите адаптер док се оштећење не отклони.
- Сви додатни појасеви безбедности, осим оних које је обезбедио произвођач, морају бити у складу са EN 13210-1:2020.
- Безбедносни појасеви не смеју бити увијени, истрошени или поцепани.
- Не користите производ ако утврдите да недостају или су оштећени делови!
- Не дозволите детету да стоји усправно на седишту!
- Не подижите, не померајте, не подешавајте или не поправљајте производ када је дете у њему!
- Не стављајте производ у близини степеница, базена или других опасних места!
- Користите производ само за предвиђену сврху!
- Не користите резервне делове и друге компоненте које нису испоручене од произвођача! Произвођач не преузима никакву одговорност за безбедност ако се користе резервни делови који нису оригинални, одобрени и испитани тип.
- Не вршите никакве измене или модификације на конструкцији и електричним деловима производа! Уколико је потребно, обратите се дилеру или овлашћеном сервисном центру за консултације и поправку.
- Не стављајте предмете или ствари у унутрашњост или на производ како не бисте оштетили конструкцију или тапаџир.
- Не причвршћивајте додатне каблове или везове за производ како бисте избегли ризик од гушења!
- Не дозволите деци млађој од 3 године да буде присутна пре него што у потпуности саставите производ како бисте спречили приступ малим и растављеним деловима!
- Чувајте пластичну амбалажу даље од деце како бисте избегли ризик од гушења!

УПОЗОРЕЊА ЗА РАД СА БАТЕРИЈАМА

ВАЖНО! Уређај за даљинско управљање садржи батерију типа „дугме“. Величина овакве батерије може представљати озбиљну опасност од гушења ако се прогута. **УПОЗОРЕЊЕ!** Одмах одложите искоришћене батерије. Држите нове и искоришћене батерије ван домашаја деце. Ако сумњате да су батерије прогутане или уметнуте у било који део тела, одмах потражите лекарску помоћ!

- Увек затворите одељак за батерије поклопцем након уградње батерије.
- Не дозволите деци приступ батеријама или да се играју са њима!
- Користите само батерије наведеног типа и напона.
- Не користите батерије различитих типова и напона или нове и коришћене батерије.
- Не краткоспојничке контакте.
- Батерије морају бити уметнуте са исправним поларитетом (+ и -) у одељак за батерије.
- Уклоните оштећене и испразњене батерије.
- Не пуњати батерије које нису пуњиве.
- Пуњиве батерије треба да пуни само одрасла особа.
- Пуњиве батерије морају бити уклоњене из производа пре пуњења.
- Уклоните батерије када производ није у употреби.
- **ПАЖЊА!** Отпад од коришћених и неисправних батерија мора се прикупљати одвојено. Забрањено је одлагање у контејнере за мешани комунални отпад. Батерије одлажите само на означеним местима.



УПУТСТВО ЗА СКЛОПОВЕ. ФУНКЦИЈЕ

А : Висока столица

Висока столица је намењена деци која могу сама да седе без помоћи и која имају до 3 године или тежине највише 15 кг.

В : Дечја љуљашка

Хај-хопер је погодан за бебе и веома малу децу старости од 0 до отприлике 6 месеци која не могу самостално да седе и теже највише 9 кг.

Батерије потребне за даљински управљач: 1 x CR2025 (укључена).

Кабл за напајање – улаз: 100–240V AC, 50/60Hz; излаз: 5V DC, 1A

ВАЖНО! Пратите упутства и редослед монтаже и коришћења производа тачно као што је приказано на илустрацијама у упутству. За монтажу седишта нису потребни алати. **ПАЖЊА!** ПРОВЕРИТЕ ЧВРСТОЋУ ВЕЗИВАЊА НАКОН СВАКЕ ОПЕРАЦИЈЕ!

1. ГЛАВНИ ДИЈЕЛОВИ:

- 1) Оквир столице :
 - Подножје (2 комада)
 - Бочне потпоре (2 комада – једна са контролном кутијом)
- 2) Седиште
- 3) Подржавајуће цеви (лева + десна)
- 4) Опору за ноге
- 5) Трпезаријска тацна (дупла)
- 6) DC адаптер (улаз 100-240V AC, 50/60Hz, излаз: 5V DC 1A)
- 7) Пет-точковани безбедносни појас
- 8) Даљински управљач

Напомена: неки делови могу бити склопљени током производње.

2. СКЛОПЉЕЊЕ ПРОИЗВОДА КАО ДЕЧЈЕ ЛУЛЕЊЕ

Напомена: Да бисте уклонили наслоне за руке (Л и Р), притисните дугмад за уклањање (1) и извучите их (сл. 2d).

3. ПРЕТВАРАЊЕ КОЛИЦА У СТУЛ ЗА ХРАНЕЊЕ

УПОЗОРЕЊЕ! УВЕК ПРЕ КОРИШЋЕЊА СТОЛА КАО КРЕВЕЋИЋА, МОРАТЕ ПОСТАВИТИ СЕДИШТЕ У НАЈНИЖУ ПОЗИЦИЈУ ВИСИНЕ И ЗАТИМ ОСЛОБОДИТИ МЕХАНИЗАМ ЗА ЗАКЉУЧАВАЊЕ.

4. УГРАЂИВАЊЕ ТАЦНЕ ЗА ХРАНЕЊЕ

Подешавање тацне у 3 положаја: Притисните механизам на средини тацне и померите га напред или назад. Ослободите механизам да бисте га закључали у **одабраном положају.**

5. ПОДЕШАВАЊЕ ВИСИНЕ СЕДИШТА У 5 ПОЗИЦИЈА**6. ПОДЕШАВАЊЕ ПОЗИЦИЈЕ НАСЛОНА****7. ПОДЕШАВАЊЕ ПОДНОГ ОДМОРИШТА****8. СИСТЕМ ЗА ЗАШТИТУ**

Да бисте откопчали сигурносне појасеве, притисните копчу и померите појасеве у страну и надоле.

ВАЖНО! Пруге не смеју бити увијене, морају чврсто прилежати детету и не смеју мењати дужину када су закопчане!

ПАЖЊА! Пруге не смеју бити истрошене или поцепане, а пластичне копче и причвршћивачи морају бити чврсти и обезбеђивати сигурно спајање!

9. СКЛОПИТИ И РАЗМИТИ ВИСОКУ СТУЛИЦУ**10. МУЛТИФУНКЦИОНАЛНА ПЛОЧА . РУЧНО ПОДЕШАВАЊЕ ФУНКЦИЈА. БЛУТУТ**

Мултифункционални панел се напаја адаптером. Убаците врх пуњача у порт за пуњење (са унутрашње стране предње ноге) и убаците прикључак у утичницу.

Опис дугмића:

- 1 - Дугме за укључивање/искључивање;
- 2 - Индикатор за изабрану брзину њихања;
- 3 - Индикатор изабране брзине љуљања;
- 4 - Дугме за брзину њихања;
- 5 - Дугме за време њихања;
- 6 - Дугме за мелодију;
- 7 – Дугме за контролу јачине звука.
- 8 – Дугме за режим плача – аутоматски режим који се активира када беба почне да плаче, аутоматски покрећући механизам љуљања или музику како би се смирило дете.

Ручно управљање функцијама

- Укључите адаптер у наизменичну струју и индикатор напајања ће се упалити. Притисните дугме за напајање (1) и екран ће се осветлити.
- Притисните дугме за брзину њихања (4) да бисте активирали прву брзину њихања. Притисните поново да бисте прешли на другу брзину њихања – укупно има 5 брзина њихања. Када стигнете до пете брзине, притиском поново искључујете њихање.
- Притисните дугме за време њихања (5) и дисплеј ће показати време њихања - 8, 15 и 30 минута.
- Притисните дугме за мелодију (6) да бисте покренули репродукцију музике. Притисните га поново да зауставите мелодију. Постоји 9 мелодија и 3 умирујуће песме.
- Притисните дугме за контролу јачине звука (6) да бисте повећали јачину звука – укупно постоји 5 нивоа јачине звука. Када достигнете пети (највиши) ниво, притисните поново да бисте се вратили на подразумевано подешавање.

Пуштање мелодија преко Блутута

Укључите Bluetooth функцију на свом телефону и потражите "BH baby" да бисте упарили два уређаја.

Када се Bluetooth веза успешно успостави, можете пуштати било коју музику на свом мобилном телефону, а столица за љуљање ће пуштати изабрану музику. Гласноћа звука на вашем телефону ће такође контролисати гласноћу столице за љуљање.

11. КОНТРОЛИШИТЕ ФУНКЦИЈЕ ПУТЕМ АПЛИКАЦИЈЕ "BH SWING"

Преузмите апликацију "BH SWING". Контролишите функције са вашег паметног телефона.

A – Приказује да ли је повезан преко Bluetooth-а (Повезано)

B - Дугме за укључивање/искључивање

C - Дугме за режим "Плач" – аутоматски режим који се активира када беба почне да плаче, аутоматски покрећући механизам љуљања или музику како би се смирило дете.

- D - Дугме за брзину љуљања (укупно 5 брзина љуљања)
- E - Дугме за време трајања љуљања (8, 15 и 30 минута)
- F – дугме за репродукцију песме/контролу јачине звука

**12. КОНТРОЛИСАЊЕ ФУНКЦИЈА ПУТЕМ ДАЛЈИНСКОГ КОМАНДЕ
УПОЗОРЕЊЕ! ЗА КОРИШЋЕЊЕ САМО ОД СТРАНЕ ОДРАСЛИХ!
УПОЗОРЕЊЕ! ДАЛЈИНСКИ КОМАНДАР НИЈЕ ИГРАЧКА!**

ВАЖНО: Уклоните ПВЦ провидну фолију са краја даљинског управљача пре употребе.

- A – Дугме за укључивање/искључивање
- B – Дугме за мелодију
- C – Дугме за репродукцију/паузу мелодије
- D – Претходна мелодија/песма
- E – Дугме за брзину љуљања
- F – Дугме за режим плача
- G – Дугме за време љуљања
- H – Дугме за контролу јачине звука (VOL+ за повећање; VOL- за смањење)
- I – Дугме за следећу мелодију/песму

УПУТСТВА ЗА ПРЕВЕНЦИЈУ И ОДРЖАВАЊЕ

- Чистите пресвлаке, пластичне и металне делове влажном крпом и млаком водом.
- Не чистите агресивним средствима за чишћење која садрже абразивне честице, амонијак, белило или алкохол.
- Оставите производ да се потпуно осуши након чишћења, а затим га складиштите.
- Не стављајте предмете или објекте у производ или на њега како не бисте оштетили његову структуру.
- Чувајте производ на чистом и сувом месту. Не излажите производ директној сунчевој светлости, киши, влази или наглим променама температуре!

УПАТСТВО ЗА УПОТРЕБА

ВАЖНО! ПРОЧИТАЈТЕ ВНИМАТЕЛНО И

ЗАЧУВАЈТЕ ЗА ИДНА УПОТРЕБА

ЗА ДА ОСИГУРАТЕ БЕЗБЕДНА УПОТРЕБА НА ОВОЈ ПРОИЗВОД, ПОСЛЕДУВАЈТЕ ГИ ПРЕДУПРЕДУВАЊАТА, УПАТСТВОТА И ПРЕПОРАКИТЕ ВО ОВОЈ МААНУАЛ!

ПРЕДУПРЕДУВАЊА!

ВНИМАНИЕ! НИКОГАШ НЕ ГО ОСТАВАЈТЕ ДЕТЕТО БЕЗ НАДЗОР! * ПРЕДУПРЕДУВАЊЕ! НЕ ГО КОРИСТЕТЕ ПРОИЗВОДОТ КАКО БАЛДАХИН КОГА ДЕТЕТО МОЖЕ САМОСТОЈНО ДА СЕДНЕ ИЛИ ТЕЖИ ПОВЕЌЕ ОД 9 КГ!

ВНИМАНИЕ! СТОЛЧИЊЕТО ЗА ХРАНЕЊЕ Е НАМЕНЕТО ЗА ДЕЦА КОИ МОЖАТ САМОСТОЈНО ДА СЕДНАТ И СЕ НА ВОЗРАСТ ДО 3 ГОДИНИ ИЛИ ИМААТ ТЕЖИНА ДО 15 КГ.



ПРЕДУПРЕДУВАЊЕ! СЕКОГАШ КОРИСТЕТЕ ГО СИСТЕМОТ ЗА БЕЗБЕДНОСТ И ПРОВЕРЕТЕ ДАЛИ Е ЦВРСТО ПРИКЛЕПЕН ЗА СТРУКТУРАТА НА СТОЛЧЕТО!

ПРЕДУПРЕДУВАЊЕ!РИЗИК ОД ПАЊЕ: НЕ ДОПУШТАЈТЕ НА ВАШЕТО ДЕТЕ ДА СЕ КАЧУВА НА ПРОИЗВОДОТ!

ПРЕДУПРЕДУВАЊЕ! НЕ ГО КОРИСТЕТЕ ПРОИЗВОДОТ ПРЕД ДА СЕ УВЕРИТЕ ДЕКА СИТЕ ДЕЛОВИ СЕ ВО ДОБРА РАБОТНА СОСТОЈБА И СЕ ПОСТАВЕНИ И ЗАФИКСЕНИ ВО ВИСТИНСКАТА ПОЗИЦИЈА!

ПРЕДУПРЕДУВАЊЕ! ДРЖЕТЕ ДАЛЕКУ ОД ОГАН! ВНИМАВАЈТЕ НА РИЗИКОТ ОД ПОТЕРБУВАЊЕ НА ДЕТЕТО ОД ОТВОРЕНИ ПЛАМЕНИ И ДРУГИ ИЗВОРИ НА ТОПЛИНА БЛИЗУ ДО ПРОИЗВОДОТ!

ВНИМАНИЕ! ВНИМАВАЈТЕ НА РИЗИКОТ ОД ПРЕВРТУВАЊЕ НА СТОЛЧЕТО АКО ДЕТЕТО СЕ НАВЛЕЗУВА И ГО ТУРКА СО СТАПАЛАТА ОД МАСА ИЛИ ДРУГА ЦВРСТА ПОВРШИНА.

ПРЕДУПРЕДУВАЊЕ! НИКОГАШ НЕ ГО КОРИСТЕТЕ ОВОЈ ПРОИЗВОД НА ПОДИГНАТИ ИЛИ НЕРАВНИ ПОВРШИНИ (НАПР. МАСА)!

ПРЕДУПРЕДУВАЊЕ! ЗА ДА ИЗБЕГНЕТЕ ПОВРЕДА, ПОБРИНЕТЕ СЕ ДЕЦАТА ДА БИДАТ ДАЛЕКУ ОД ПРОИЗВОДОТ ПРИ СКЛОПУВАЊЕ И РАСКЛОПУВАЊЕ!

ПРЕДУПРЕДУВАЊЕ! НЕ ДИГАЈТЕ ГО ИЛИ ПРЕМЕСТУВАЈТЕ ГО ПРОИЗВОДОТ ДОДЕКА ДЕТЕТО Е ВНАТРЕ!

ПРЕДУПРЕДУВАЊЕ! ПРИ КОРИСТЕЊЕ НА МУЗИЧКАТА КУТИЈА, ПОБРИНЕТЕ СЕ ВОЛУМЕНОТ ДА БИДЕ ПОСТАВЕН НА НИСКО НИВО.

ПРЕДУПРЕДУВАЊЕ! ДАЛЕЧИНСКИОТ УПРАВУВАЧ ЗА ОВОЈ ПРОИЗВОД СОДРЖИ БАТЕРИЈА ВО ОБЛИК НА ПАРИЧКА. АКО СЕ ГОЛТНЕ, БАТЕРИЈАТА ВО ОБЛИК НА ПАРИЧКА МОЖЕ ДА ПРИЧИНИ СЕРИОЗНИ ВНУТРЕНИ ХЕМИСКИ ОПЕКЛЕНИНИ!

ПРЕДУПРЕДУВАЊЕ! ВЕДНАШ ФРЛЕТЕ ГИ ИСКОРИСТЕНИТЕ БАТЕРИИ. ЧУВАЈТЕ ГИ НОВИТЕ И ИСКОРИСТЕНИТЕ БАТЕРИИ НА МЕСТО НЕПРИСТУПНО ЗА ДЕЦА. АКО СОМНЕВАТЕ ДЕКА БАТЕРИИТЕ МОЖЕБИ СЕ ПРОГОЛТАНИ ИЛИ СТАВЕНИ ВО НИЗОДНЕВЕН ДЕЛ ОД ТЕЛОТО, ВЕДНАШ ОБРАТЕТЕ СЕ НА ЛЕКАР.

ПРЕДУПРЕДУВАЊЕ! НЕ ДОПУШТАЈТЕ ДЕЦАТА ДА СЕ ИГРААТ СО ОВОЈ ПРОИЗВОД ЗА ДА СЕ ИЗБЕГНЕ РИЗИКОТ ОД ПОВРЕДА!

- Никогаш не дозволувајте вашето дете да спие во овој производ. Овој производ не е замена за креветче или кревет. Ако вашето дете заспие или треба да спие, мора да го ставите во соодветно креветче или кревет.
- Секогаш активирајте ги бравичките на тркалата! КОРИСТЕТЕ ГИ ТРКАЛАТА САМО ЗА ДВИЖЕЊЕ НА СТУЛОТ!
- Производот смее да го склопува само возрасно лице!
- Користете го лежачето само за бебиња до околу 6 месеци возраст и со тежина до 9 кг.
- Не го користете производот како столче за хранење за деца кои не можат да седат стабилно и самостојно (минимално 6 месеци)!
- Не ја користете столчето за деца со тежина поголема од 15 кг!
- Не ставајте повеќе од едно дете во производот!
- Не го кревајте производот за послужавникот за храна!
- Сите дејства поврзани со напојувањето – вклучување и исклучување – мора да ги извршува возрасно лице.
- Користете го само адаптерот AC/DC доставен од производителот.
- AC/DC адаптерот не е играчка.
- Редовно проверувајте го адаптерот AC/DC за оштетување на кабелот за напојување, приклучокот, куќиштето или другите делови. Ако некој од овие делови е оштетен, престанете да го користите адаптерот додека оштетувањето не се поправи.
- Сите дополнителни безбедносни појаси, освен оние што ги обезбедил производителот, мора да бидат во согласност со EN 13210-1:2020.
- Безбедносните појаси не смеат да бидат извиткани, искинати или оштетени.
- Не го користете производот ако забележите дека недостасуваат или се оштетени делови!
- Не дозволувајте детето да стои исправено на седиштето!
- Не го кревајте, поместувајте, прилагодувајте или поправајте го производот додека во него се наоѓа дете!
- Не го поставувајте производот во близина на скали, базени или други опасни места!
- Користете го производот само за неговата намена!
- Не користете резервни делови и други компоненти кои не се испорачани од производителот! Производителот не презема никаква одговорност за безбедноста доколку се користат резервни делови кои не се од оригиналниот одобрен и тестиран тип.
- Не правете никакви промени или модификации на конструкцијата и електричните делови на производот! Доколку е потребно, контактирајте го дилерот или овластениот сервисен центар за консултација и поправка.
- Не ставајте предмети или предмети во или на производот за да избегнете оштетување на конструкцијата или тапацирот.
- Не прицврстувајте дополнителни кабли или врвки за производот за да се избегне ризикот од задушување!
- Не дозволувајте деца под 3 години да бидат присутни пред целосно да го соберете производот за да се избегне пристап до мали и расклопени делови!
- Чувајте ја пластичната амбалажа подалеку од деца за да го избегнете ризикот од задушување!

ПРЕДУПРЕДУВАЊА ЗА РАБОТА СО БАТЕРИИ

ВАЖНО! Уредот за далечинско управување содржи батерија од тип „копче“. Големината на овој тип батерија претставува сериозна опасност од задушување при голтање.

ПРЕДУПРЕДУВАЊЕ! Веднаш исфрлете ги употребените батерии. Чувајте ги новите и употребените батерии подалеку од деца. Ако мислите дека батериите можеби се проголтани или ставени во некој дел од телото, веднаш побарајте медицинска помош!

- Секогаш прицврстете го отворот за батерии со капакот откако ќе ја вметнете батеријата.
- Не им дозволувајте на децата да доаѓаат до батериите или да си играат со нив!
- Користете само батерии од наведениот тип и напон.
- Не користете батерии од различни типови и напони или нови и користени батерии.
- Не ги краткоспојувајте контактните површини.
- Батериите мора да се вметнат со правилен поларитет (+ и -) во преградата за батерии.
- Извадете оштетени и испразнети батерии.
- Не полнете батерии што не се полнички.
- Понатно полниви батерии треба да полни само возрасно лице.
- Понатно полнички батерии мора да се извадат од производот пред полнење.
- **ВНИМАНИЕ!** Отпадот од користени и неисправни батерии мора да се собира одделно. Забрането е да се фрлаат во контејнери за мешани домашни отпадоци. Фрлајте ги батериите само на означени места.



УПАТСТВО ЗА СКЛОПУВАЊЕ. ФУНКЦИИ

А : Висока столче

Високата столчиња е наменета за деца кои можат самостојно да седат и се на возраст до 3 години или имаат тежина до 15 кг.

В : Лулашка за бебиња

Севкарот е погоден за бебиња и многу мали деца на возраст од 0 до приближно 6 месеци кои не можат самостојно да седат и тежат најмногу 9 кг.

Потребни батерии за далечинскиот управувач: 1 x CR2025 (вклучена).

Кабел за напојување – влез: 100–240V AC, 50/60Hz; излез: 5V DC, 1A

ВАЖНО! Следете ги упатствата и редоследот за монтажа и употреба на производот точно како што е прикажано на илустрациите во упатството. За монтажа на седиштето не се потребни алатки. **ВНИМАНИЕ!** ПРОВЕРЕТЕ ГО СИГУРНОСТА НА ЗАФАТУВАЊАТА ОДНОВИ ПРИ ЗАВРШУВАЊЕ НА СЕКОЈА ОПЕРАЦИЈА!

1. ГЛАВНИ ДЕЛОВИ:

- 1) Рамка на столчето :
 - Основа (2 парчиња)
 - Странични потпори (2 парчиња – една со контролен кутија)
- 2) Седиште
- 3) Поддржувачки цевки (лева + десна)
- 4) Подлога за нозе
- 5) Трпезариска тацна (двојна)
- 6) DC адаптер (влез: 100-240V AC, 50/60Hz, излез: 5V DC 1A)
- 7) Безбедносен појас со пет точки
- 8) Пулт за далечинско управување

Забелешка: Некои делови може да се монтираат за време на производството.

2. СКЛОПУВАЊЕ НА ПРОИЗВОДОТ КАКО БЕБИЊА БАЛДАХИН

Забелешка: За да ги отстраните потпирачите за раце (Л и Д), притиснете ги копчињата за отстранување (1) и извлечете ги (Сл. 2d).

3. ПРЕТВОРАЊЕ НА КОЛИБКата ВО СТОЛ ЗА ХРАНЕЊЕ

ВНИМАНИЕ! СЕКОГАШ ПРЕД ДА ГО КОРИСТИТЕ СТОЛОТ КАКО БЕБИЊАК, МОРАТЕ ДА ГО ПОСТАВИТЕ СЕДИШТЕТО ВО НАЈНИСКАТА ПОЗИЦИЈА НА ВИСИНА И ПОТОА ДА ГО ОСЛОБОДИТЕ ЗАКЛУЧУВАЧКИОТ МЕХАНИЗАМ

4. МОНТАЖ НА ТАЦНАТА ЗА ХРАНЕЊЕ

Поставување на послужавникот во 3 положби: Притиснете го механизмот во средината на послужавникот и поместете го напред или назад. Ослободете го механизмот за да го заклучите во избраната положба.

5. ПОДРАМУВАЊЕ НА ВИСИНАТА НА СЕДИШТЕТО ВО 5 ПОЗИЦИИ

6. ПОДРАВНУВАЊЕ НА ПОЗИЦИЈАТА НА НАСЛОНОТ

7. ПОДРАМУВАЊЕ НА ПОДНОЖНИКОТ

8. СИСТЕМ ЗА ЗАШТИТА

За да ги откачите безбедносните појаси, притиснете го копчето и поместете ги појасите настрана и надолу.

ВАЖНО! Патњашите не смеат да бидат извиткани, мораат цврсто да го опфатат детето и не смеат да ја менуваат должината кога се закопчани!

ВНИМАНИЕ! Патните појаси не смеат да бидат искинати или оштетени, а пластичните копчиња и прицврстувачите мора да бидат цврсти и да обезбедуваат сигурно прицврстување!

9. СКЛОПУВАЊЕ И РАСКЛОПУВАЊЕ НА ВИСОКАТА СТУЛКА

10. МУЛТИФУНКЦИОНАЛНА ПЛОЧА. РАЧНО УПРАВУВАЊЕ СО ФУНКЦИИТЕ. БЛУТУТ

Мултифункционалниот панел се напојува преку адаптер. Вметнете го крајот на полначот во приклучокот за полнење (внатре на предната нога) и приклучете го адаптерот во приклучокот за струја.

Опис на копчињата:

- 1 - Копче за вклучување/исклучување;
- 2 - Индикатор за избраната брзина на нишањење;
- 3 - Индикатор за избраната брзина на нишањење;
- 4 - Копче за брзина на нишањење;
- 5 - Копче за време на нишањење;
- 6 - Копче за мелодија;
- 7 – Копче за контрола на јачината на звукот.
- 8 – Копче за режим на плачење – автоматски режим кој се активира кога бебето ќе почне да плаче, автоматски активирајќи го механизмот за лулање или музика за да го смири детето.

Рачно управување со функциите

- Вклучете го адаптерот во струја и индикаторот за напојување ќе светне. Притиснете го копчето за вклучување (1) и екранот ќе светне.
- Притиснете го копчето за брзина на лулање (4) за да ја активирате првата брзина на лулање. Притиснете повторно за да се префрлите на втората брзина на лулање – вкупно има 5 брзини на лулање. Кога ќе стигнете до петтата брзина, повторното притискање ќе го исклучи лулањето.
- Притиснете го копчето за време на лулање (5) и на екранот ќе се прикаже времето на лулање - 8, 15 и 30 минути.
- Притиснете го копчето за мелодија (6) за да започнете со репродукција на музика. Притиснете го повторно за да ја запрете мелодијата. Има 9 мелодии и 3 смирувачки песни.
- Притиснете го копчето за контрола на јачината на звукот (6) за да ја зголемите јачината – вкупно има 5 нивоа на јачина на звукот. Кога ќе стигнете до петтото (највисоко) ниво, притиснете повторно за да се вратите на стандардната поставка.

Репродукција на мелодии преку Bluetooth

Вклучете ја функцијата Bluetooth на вашиот телефон и побарајте го "BN baby" за да ги поврзете двата уреда.

Откако ќе се воспостави Bluetooth-врската, можете да пуштите која било музика на вашиот мобилен телефон и столчето за нишање ќе ја репродуцира избраната музика. Гласноста на вашиот телефон исто така ќе ја контролира гласноста на столчето за нишање.

11. КОНТРОЛИШИТЕ ФУНКЦИЈЕ ПУТЕМ АПЛИКАЦИЈЕ "BH SWING"

Преузмите апликацију "BH SWING". Контролишите функције са вашег паметног телефона.

A – Прикажује да ли је повезан преко Bluetooth-а (Повезано)

B - Дугме за укључивање/искључивање

C - Дугме за режим "Плач" – аутоматски режим који се активира када беба почне да плаче, аутоматски покрећући механизам љуљања или музику како би се смирило дете.

D - Дугме за брзину љуљања (укупно 5 брзина љуљања)

E - Дугме за време трајања љуљања (8, 15 и 30 минута)

F – дугме за репродукцију песме/контролу јачине звука

12. КОНТРОЛИРАЊЕ НА ФУНКЦИЈЕ СО ДАЛЕЧИНСКИ УПРАВУВАЧ

ПРЕДУПРЕДУВАЊЕ! ЗА УПОТРЕБА САМО ОД ВОЗРАСНИ!

ПРЕДУПРЕДУВАЊЕ! ДАЛЕЧИНСКИОТ УПРАВУВАЧ НЕ Е ИГРАЧКА!

ВАЖНО: Отстранете го ПВЦ прозирниот филм од крајот на далечинскиот управувач пред употреба.

A – Копче за вклучување/исклучување

B – Копче за мелодија

C – Копче за репродукција/пауза на мелодија

D – Претходна мелодија/песна

E – Копче за брзина на нишањење

F – Копче за режим на плачење

G – Копче за време на лулање

H – Копче за контрола на јачината на звукот (VOL+ за зголемување на јачината; VOL- за намалување на јачината)

I – Копче за следна мелодија/песна

УПАТСТВО ЗА ПРЕВЕНЦИЈА И ОДРЖУВАЊЕ

- Исчистете ги тапацيرانите, пластичните и металните делови со влажна крпа и млака вода.
- Не чистете со агресивни средства за чистење кои содржат абразивни честички, амонијак, белило или алкохол.
- Оставете го производот целосно да се исуши по чистењето, а потоа складирајте го.
- Не ставајте предмети или предмети во или на производот за да избегнете оштетување на структурата.
- Чувајте го производот на чисто и суво место. Не го изложувајте производот на директна сончева светлина, дожд, влага или нагли промени на температурата!

UDHËZIME PËR PËRDORIM E RËNDËSISHME! LEXONI ME KËRKUEShmËRI DHE RUANI PËR REFERENCË TË ARDHSHME

PËR TË SIGURUAR PËRDORIMIN E SIGURT TË KËTIJ PRODUKTI, NDJEQNI
PARALajmërimet, UDHËZIMET DHE Rekomandimet NË KËTË MANUAL!

KËRCËNIME!

KËRKUESH! MOS E LINI KURRË FËMIJËN TUAJ PA **MBIKËQYRJE!** * KËRKUESH! MOS E PËRDORNI PRODUKTIN SI KËRUSH KUR FËMIJA JU AJ MUND TË ULET VETËM OSE PESHON MË SHUMË SE 9 KG! **KËRKUES!** KREVIATORI ËSHTË DESTINUAR PËR FËMIJË QË MUND TË QENDRONË NË NDIHMËN E ULUR PA NDIHMË DHE QË JANË DERI NË 3 VJEÇ OSE PESHOJNË DERI NË 15 KG.



KËRKOHE PARANDALIM! GJITHMONË PËRDORNI SISTEMIN E SIGURISË DHE SIGURONI QË AI TË JETË I NGJITUR SIGURT NË STRUKTURËN E KËRRSYLLIT!

KËRKOHE KUJDES! RREZIK RËNIEJE: MOS LEJONI FËMIJËN TUAJ TË NGJITET NË PRODUKT!

KËRKOHE KUJDES! MOS PËRDORNI PRODUKTIN PARA SE TË SIGURONI QË TË GJITHA Pjesët JANË NË GJENDJE TË MIRË PUNUESE DHE JANË INSTALUAR DHE FIKSUAR NË POZICIONIN E DUHUR!

KËRKOHE KUJDES! MBANI LARG ZJARRIT! KINI PARAPARA RREZIKUN E LËNDIMIT TË FËMIJËS NGA FLAMAT E HAPURA DHE NGA DISA DHE TË TJERA BURIME TË NDIHMËS SË TEPËRT PRANË PRODUKTIT!

KËRKOHINI! KINI PARAPARA RREZIKUN E RRËZIMIT TË KËRKUSIT TË LARTË NËSE FËMIJA ARRIN DHE SHTYN NJË MIZËRORE OSE NJË SIPËRFAQE TJETËR TË NGURTË ME KËMBËT.

KËRKOHE PARALAJMËRIM! MOS E PËRDORNI KURRË KËTË PRODUKT NË SIPËRFAQE TË LARTA OSE JO TË RRAFSHA (P.SH. NJË MIZË)!

KËRKOHE PARALAJMËRIM! PËR TË SHMANGUR NGA LËNDËSIMET, SIGURONI QË FËMIJËT TË JENË LARG NGA PRODUKTI GJATË PALOSJES DHE HAPJES TË TIJ!

KËRKOHE KUJDES! MOS E NGRITNI OSE LËVIZNI PRODUKTIN NËSE NJË FËMIJË ËSHTË BRENDA TIJ!

KËRKOHE PARANDALIM! GJATË PËRDORIMIT TË KUTISË SË MUZIKËS, SIGURONI QË VËLLIMI TË JETË I VENDOSUR NË NJË NIVEL TË ULËT.

KËRKOHE PARALAJMËRIM! TELEKOMANDA E KËTI PRODUKT PËRMBAN NJË BATERI TË LLOJIT MONEDHË. NËSE GËLLTITET, BATERIA E LLOJIT MONEDHË MUND TË SHKAKTOJË DJEGIE TË RËNDA KIMIKE TË BRENDSHME!

KËRKOHE PARALAJMËRIM! HEQNI MENJËHERË BATERITË E PËRDORURA. MBANI BATERITË E REJA DHE TË PËRDORURA JASHTË ARRITJES SË FËMIJËVE. NËSE DYSHOJNI SE BATERITË MUND TË KENË QENË GËLLTITUR OSE VENDOSUR NË ÇDO Pjesë TË TRUPIT, KËRKONI MENJËHERË NDIHMË MJEKËSORE.

KËRKOHE PARALAJMËRIM! MOS LEJONI FËMIJËT TË LUAJNË ME KËTË PRODUKT PËR TË SHMANGUR RREZIKUN E LËNDIMIT!

- Mos e lejoni kurrë fëmijën tuaj të flejë në këtë produkt. Ky produkt nuk është zëvendësues i një krevati fëmijësh apo krevati. Nëse fëmija juaj bën gjumë ose ka nevojë të flejë, duhet ta vendosni në një krevat fëmijësh ose krevat të përshtatshëm.
- Gjithmonë aktivizoni bllokimet e rrotave! PËRDORNI RROTAT VETËM PËR TË LËVIZUR KËRSCYEN!
- Produktin duhet ta montonte vetëm një i rritur!
- Përdorni karrocën e transportit vetëm për foshnje deri në rreth 6 muajsh dhe me peshë jo më shumë se 9 kg.
- Mos e përdorni produktin si karrige të lartë për fëmijë që nuk mund të ulen qëndrueshëm dhe në mënyrë të pavarur (minimumi 6 muaj)!
- Mos e përdorni karrigen e lartë për fëmijë me peshë më shumë se 15 kg!
- Mos vendosni më shumë se një fëmijë në produkt!
- Mos e ngisni produktin nga tavolina e ushqimit!
- Të gjitha veprimet që lidhen me furnizimin me energji – ndezjen dhe fikjen – duhet t'i kryejë një i rritur.
- Përdorni vetëm adapterin AC/DC të furnizuar nga prodhuesi.
- Adapteri AC/DC nuk është lodër.
- Kontrolloni rregullisht adapterin AC/DC për dëmtim të kabllit të energjisë, prizës, kasës ose pjesëve të tjera. Nëse ndonjë nga këto pjesë është e dëmtuar, ndaloni përdorimin e adapterit derisa dëmtimi të jetë riparuar.
- Të gjitha rripat e sigurisë shtesë, përveç atyre të siguruar nga prodhuesi, duhet të përputhen me EN 13210-1:2020.
- Rripat e sigurisë nuk duhet të jenë të shtrembëruar, të konsumuar ose të grisur.
- Mos e përdorni produktin nëse vëreni se mungojnë ose janë dëmtuar pjesë!
- Mos e lejoni fëmijën të qëndrojë në këmbë në sedilje!
- Mos e ngre, lëviz, rregullo ose riparo produktin kur një fëmijë është brenda tij!
- Mos vendosni produktin pranë shkallëve, pishinave ose vendeve të tjera të rrezikshme!
- Përdorni produktin vetëm për qëllimin e paracaktuar!
- Mos përdorni pjesë këmbimi dhe komponentë të tjerë që nuk janë furnizuar nga prodhuesi! Prodhuesi nuk pranon asnjë përgjegjësi për sigurinë nëse përdoren pjesë këmbimi të ndryshme nga tipi origjinal i miratuar dhe i testuar.
- Mos bëni asnjë ndryshim ose modifikim në strukturën dhe pjesët elektrike të produktit! Nëse është e nevojshme, kontaktoni shitësin ose një qendër shërbimi të autorizuar për konsultim dhe riparim.
- Mos vendosni objekte ose sende brenda ose mbi produktin për të shmangur dëmtimin e strukturës ose tapicërisë.
- Mos lidhni korda ose lidhëse shtesë në produkt për të shmangur rrezikun e mbytjes!
- Mos lejoni fëmijët nën moshën 3 vjeç të jenë të pranishëm para se të keni montuar plotësisht produktin për të shmangur aksesin në pjesë të vogla dhe të çmontuara!
- Mbani paketimin plastik larg fëmijëve për të shmangur rrezikun e mbytjes!

KËSHILLA PËR PUNË ME BATERITË

E RËNDËSISHME! Pajisja e telekomandës përmban një bateri butoni. Madhësia e këtij lloji baterie paraqet rrezik serioz mbytjeje nëse gëlltitet.

KUJDES! Hidhni menjëherë bateritë e përdorura. Mbani bateritë e reja dhe të përdorura larg fëmijëve. Nëse dyshoni se një bateri është gëlltitur ose futur në ndonjë pjesë të trupit, kërkoni menjëherë ndihmë mjekësore!

- Gjithmonë mbyllni kompartimentin e baterisë me kapak pasi të keni futur baterinë.
- Mos lejoni fëmijët të kenë qasje te bateritë ose të luajnë me to!
- Përdorni vetëm bateri të tipit dhe tensionit të specifikuar.
- Mos përdorni bateri me lloje dhe tension të ndryshëm ose bateri të reja dhe të përdorura.
- Mos shkaktoni shkurtime në sipërfaqet e kontaktit.
- Bateritë duhet të vendosen me polaritetin e saktë (+ dhe -) në komorën e baterisë.
- Hiqni bateritë e dëmtuara dhe të shterura.
- Mos karikoni bateri që nuk janë të rimbushshme.
- Bateritë e rimbushshme duhet të karikohen vetëm nga një person i rritur.
- Bateritë e rimbushshme duhet të hiqen nga produkti para karikimit.
- Hiqni bateritë kur produkti nuk përdoret.
- Mos hidhni bateritë në flakë të hapur. Bateritë nuk duhet të çmontohen.
- **KËRKOHEK PARANDALIM!** Mbeturinat nga bateritë e përdorura dhe të papërdorshme duhet të mbliidhen veçmas. Është e ndaluar t'i hidhni në kontejnerët e përzier të mbeturinave shtëpiake. Hidhni bateritë vetëm në vendet e caktuara.



UDHËZIME PËR MONTAZH. FUNKSIONET

A : Karrige e lartë

Karrigia e lartë është projektuar për fëmijë që mund të qëndrojnë ulur pa ndihmë dhe janë deri në 3 vjeç ose peshojnë maksimumi 15 kg.

B : Lëkundëse për foshnje

Lëkundësi është i përshtatshëm për foshnja dhe fëmijë shumë të vegjël nga 0 deri në rreth 6 muajsh që nuk mund të ulen vetë dhe peshojnë jo më shumë se 9 kg.

Bateritë e nevojshme për telekomandën: 1 x CR2025 (e përfshirë).

Kabëll furnizimi – hyrje: 100–240V AC, 50/60Hz; dalje: 5V DC, 1A

E RËNDËSISHME! Ndiqni udhëzimet dhe rendin e montimit dhe përdorimit të produktit saktësisht siç tregohet në ilustrimet e manualit. Nuk kërkohen mjete për montimin e sediljes. **KËRKUESË!** KONTROJONI SIGURINË E FIKSIMEVE PAS PËRFUNDIMIT TË ÇDO OPERACIONI!

1. Pjesët kryesore:

- 1) Korniza e karriges :
 - Baza (2 copë)
 - Mbështetëset anësore (2 copë – njëra me kuti kontrolli)
- 2) Sedilja
- 3) Tubat mbështetëse (majtas + djathtas)
- 4) Pjesë mbështetëse për këmbët
- 5) Tavë ngrënieje (dyfishtë)
- 6) Adapteri DC (hyrje 100-240V AC, 50/60Hz, dalje: 5V DC 1A)
- 7) Përparëse sigurie me pesë pika
- 8) Telekomandë

Shënim: Disa pjesë mund të montohen gjatë prodhimit.

2. MONTAZHI I PRODUKTIT SI KREVA FOSH NJE

Shënim: Për të hequr mbështetëset e krahëve (L dhe R), shtypni butonat e heqjes (1) dhe tërhiqini jashtë (Fig. 2d).

3. KONVERTIMI I KËRRSËS NË KËRRSIË PËR USHQIM

KËRROHET KUJDES! GJITHMONË PARA SE TË PËRDORNI KADERNË SI KREVA FOSH NJE, DUHET TË VENDOSNI ULËSEN NË LARTËSINË MË TË ULËT DHE MË PAS TË ÇLIRONI MECANIZMIN E BLOKIMIT.

4. MONTIMI I TAVËS PËR USHQIM

Rregullimi i tavolinës në 3 pozicione: Shtypni mekanizmin në mes të tavolinës dhe lëvizeni atë përpara ose mbrapa. Lironi mekanizmin për ta bllokuar në pozicionin e zgjedhur.

5. RREGULLIMI I LARTËSISË SË ULËSES NË 5 POZICIONE**6. RREGULLIMI I POZICIONIT TË MBËSHTETËS SË PRAPME****7. RREGULLIMI I MBËSHTETËS SË KËMBËVE****8. SISTEMI I MBROJTJES**

Për të çliruar rripat e sigurimit, shtypni kapësen dhe lëvizni rripat anash dhe poshtë.

E RËNDËSISHME! rripat nuk duhet të jenë të shtrembëruar, duhet t'i përshtaten ngushtë fëmijës dhe nuk duhet të ndryshojnë gjatësi kur janë të lidhur!

KËRROHET KUJDES! Brezat nuk duhet të jenë të gërvishur ose të grisur, dhe kapëset dhe mbyllëset plastike duhet të jenë të forta dhe të sigurojnë një lidhje të besueshme!

9. PËRPLEKJE DHE HAPJE E KADERNES SË LARTË**10. PANELI MULTIFUNKSIONAL. KONTROLL MANUAL I FUNKSIONEVE. BLUETOOTH**

Paneli multifunksional furnizohet me energji nga një adapter. Fut majën e karikuesit në portën e karikuesit (në pjesën e brendshme të këmbës së përparme) dhe prizën në prizën e rrymës.

Përshkrimi i butonave:

1 - Butoni ndezje/fikje;

2 - Tregues për shpejtësinë e përkuljes së zgjedhur;

3 - Tregues për shpejtësinë e përkuljes së zgjedhur;

4 - Butoni i shpejtësisë së lëkundjes;

5 - Butoni i kohës së lëkundjes;

6 - Butoni i melodisë;

7 – Butoni për kontrollin e volumnit.

8 – Butoni i modalitetit të qarjes – modalitet automatik që aktivizohet kur foshnja fillon të qajë, duke aktivizuar automatikisht mekanizmin e lëkundjes ose muzikën për ta qetësuar fëmijën.

Kontroll manual i funksioneve

- Futni adapterin në prizë dhe indikatori i energjisë do të ndizet. Shtypni butonin e ndezjes (1) dhe ekrani do të ndizet.
- Shtypni butonin e shpejtësisë së lëkundjes (4) për të aktivizuar shpejtësinë e parë të lëkundjes. Shtypni përsëri për të kaluar në shpejtësinë e dytë të lëkundjes – ka gjithsej 5 shpejtësi lëkundjeje. Kur të arrini në shpejtësinë e pestë, shtypja përsëri do ta fikë lëkundjen.
- Shtypni butonin e kohës së lëkundjes (5) dhe ekrani do të tregojë kohën e lëkundjes - 8, 15 dhe 30 minuta.
- Shtypni butonin e melodisë (6) për të filluar luajtjen e muzikës. Shtypeni përsëri për të ndaluar melodinë. Ka 9 melodie dhe 3 këngë qetësuese.
- Shtypni butonin e kontrollit të volumnit (6) për të rritur volumnin – ka gjithsej 5 nivele volumni. Kur të arrini në nivelin e pestë (më të lartë), shtypni përsëri për t'u kthyer në cilësimin e paracaktuar.

Lojë melodish përmes Bluetooth

Aktivizoni funksionin Bluetooth në telefonin tuaj dhe kërkoni "BH baby" për të çiftuar të dy pajisjet.

Pasi lidhja Bluetooth të jetë krijuar me sukses, mund të luani çdo muzikë në telefonin tuaj celular dhe karrigia lëkundëse do të luajë muzikën e zgjedhur. Vëllimi i telefonit tuaj do të kontrollojë gjithashtu vëllimin e karriges lëkundëse.

11. KONTROLLONI FUNKSIONET ME APLIKACIONIN " BH SWING"

Shkarkoni aplikacionin "BH SWING". Kontrolloni funksionet nga smartphone-i juaj.

A – Tregon nëse është i lidhur përmes Bluetooth (i lidhur)

B - Butoni për ndezje/fikje

C - Butoni për "Modi Qaj" – modalitet automatik që aktivizohet kur foshnja fillon të qajë, duke aktivizuar automatikisht mekanizmin e lëkundjes ose muzikën për të qetësuar fëmijën.

- D - Butoni i shpejtësisë së lëkundjes (5 shpejtësi lëkundjeje në total)
- E - Butoni i kohës së lëkundjes (8, 15 dhe 30 minuta)
- F – Butoni për riprodhimin/kontrollin e volumit të këngës

12. KONTROLLIMI I FUNKSIONEVE ME TELEKOMANDË

KËRKOHEM PARANDJE! PËRDORET VETËM NGA TË RITURIT!

KËRKOHEM PARALAJMËRIM! TELEKOMANDA NUK ËSHTË LOJË!

E RËNDËSISHME: Hiqni filmën transparente PVC në fund të pajisjes së telekomandës para përdorimit.

A – Butoni ndezje/fikje

B – Butoni i melodisë

C – Butoni për riprodhim/pauzë të melodisë

D – Melodia/kënga e mëparshme

E – Butoni i shpejtësisë së lëkundjes

F – Butoni i modalitetit të qajit

G – Butoni i kohës së lëkundjes

H – Butoni i kontrollit të volumit (VOL+ për të rritur volumin; VOL- për të ulur volumin)

I – Butoni për melodinë/këngën tjetër

UDHËZIME PËR PARANDALIM DHE MIRËMBAJTJE

- Pastrojeni tapicin, pjesët plastike dhe metalike me një pecetë të lagur dhe ujë të vakët.
- Mos pastroni me agjentë pastrimi agresivë që përmbajnë grimca gërryese, amoniak, zbardhues ose alkool.
- Lërini produktin të thahet plotësisht pas pastrimit, pastaj ruajeni.
- Mos vendosni sende ose objekte në produkt ose mbi të për të shmangur dëmtimin e strukturës.
- Ruani produktin në një vend të pastër dhe të thatë. Mos e ekspozoni produktin në dritën e diellit, shi, lagështi ose ndryshime të papritura të temperaturës!

ΟΔΗΓΙΕΣ ΧΡΗΣΗΣ ΣΗΜΑΝΤΙΚΟ! ΔΙΑΒΑΣΤΕ ΠΡΟΣΕΚΤΙΚΑ ΚΑΙ ΦΥΛΑΞΤΕ ΤΟ ΓΙΑ ΜΕΛΛΟΝΤΙΚΗ ΑΝΑΦΟΡΑ

ΓΙΑ ΝΑ ΕΞΑΣΦΑΛΙΣΤΕ ΤΗΝ ΑΣΦΑΛΗ ΧΡΗΣΗ ΑΥΤΟΥ ΤΟΥ ΠΡΟΪΟΝΤΟΣ,
ΑΚΟΛΟΥΘΗΣΤΕ ΤΙΣ ΠΡΟΕΙΔΟΠΟΙΗΣΕΙΣ, ΤΙΣ ΟΔΗΓΙΕΣ ΚΑΙ ΤΙΣ ΣΥΣΤΑΣΕΙΣ ΠΟΥ ΠΕ

ΠΡΟΕΙΔΟΠΟΙΗΣΕΙΣ!

ΠΡΟΣΟΧΗ! ΜΗΝ ΑΦΗΝΕΤΕ ΠΟΤΕ ΤΟ ΠΑΙΔΙ ΣΑΣ ΧΩΡΙΣ ΕΠΙΒΛΕΨΗ!

ΠΡΟΣΟΧΗ! ΜΗΝ ΧΡΗΣΙΜΟΠΟΙΕΙΤΕ ΤΟ ΠΡΟΪΟΝ ΩΣ ΚΟΥΝΙΑ ΟΤΑΝ ΤΟ ΠΑΙΔΙ ΣΑΣ ΕΙΝΑΙ ΙΚΑΝΟ ΝΑ ΚΑΘΙΣΕΙ ΜΟΝΟ ΤΟΥ Η ΖΥΓΙΖΕΙ ΠΕΡΙΣΣΟΤΕΡΑ ΑΠΟ 9 Κ

ΠΡΟΣΟΧΗ! Η ΚΑΡΕΚΛΑ ΕΙΝΑΙ ΠΡΟΟΡΙΣΜΕΝΗ ΓΙΑ ΠΑΙΔΙΑ ΠΟΥ ΜΠΟΡΟΥΝ ΝΑ ΠΑΡΑΜΕΙΝΟΥΝ ΣΕ ΚΑΘΙΣΤΗ ΘΕΣΗ ΧΩΡΙΣ ΒΟΗΘΕΙΑ ΚΑΙ ΕΙΝΑΙ ΗΛΙΚΙΑΣ ΕΩΣ 3 ΕΤΩΝ Η ΖΥΓΙΖΟΥΝ ΕΩΣ 15 KG.



ΠΡΟΕΙΔΟΠΟΙΗΣΗ! ΧΡΗΣΙΜΟΠΟΙΕΙΣΤΕ ΠΑΝΤΑ ΤΟ ΣΥΣΤΗΜΑ ΑΣΦΑΛΕΙΑΣ ΚΑΙ ΒΕΒΑΙΩΘΕΙΤΕ ΟΤΙ ΕΙΝΑΙ ΣΙΓΟΥΡΑ ΣΥΝΔΕΔΕΜΕΝΟ ΣΤΗ ΔΟΜΗ ΤΗΣ ΚΑΡΕΚΛΑΣ

ΠΡΟΕΙΔΟΠΟΙΗΣΗ! ΚΙΝΔΥΝΟΣ ΠΤΩΣΗΣ: ΜΗΝ ΑΦΗΝΕΤΕ ΤΟ ΠΑΙΔΙ ΣΑΣ ΝΑ ΑΝΕΒΕΙ ΣΤΟ ΠΡΟΪΟΝ!

ΠΡΟΕΙΔΟΠΟΙΗΣΗ! ΜΗΝ ΧΡΗΣΙΜΟΠΟΙΕΙΤΕ ΤΟ ΠΡΟΪΟΝ ΠΡΙΝ ΒΕΒΑΙΩΘΕΤΕ ΟΤΙ ΟΛΑ ΤΑ ΜΕΡΗ ΛΕΙΤΟΥΡΓΟΥΝ ΣΩΣΤΑ ΚΑΙ ΕΙΝΑΙ ΕΓΚΑΤΕΣΤΗΜΕΝΑ ΚΑΙ ΣΤΕΡΕΩΜΕΝΑ ΣΤΗ ΣΩΣΤΗ ΘΕΣΗ!

ΠΡΟΕΙΔΟΠΟΙΗΣΗ! ΚΡΑΤΗΣΤΕ ΤΟ ΠΡΟΪΟΝ ΜΑΚΡΙΑ ΑΠΟ ΤΗ ΦΩΤΙΑ! ΛΑΜΒΑΝΕΤΕ ΥΠΟΨΗ ΤΟΝ ΚΙΝΔΥΝΟ ΤΡΑΥΜΑΤΙΣΜΟΥ ΤΟΥ ΠΑΙΔΙΟΥ ΑΠΟ ΑΝΟΙΧΤΕΣ ΦΛΟΓΕΣ ΚΑΙ ΑΛΛΕΣ ΠΗΓΕΣ ΘΕΡΜΟΚΡΑΣΙΑΣ

ΠΡΟΣΟΧΗ! ΛΑΜΒΑΝΕΤΕ ΥΠΟΨΗ ΤΟΝ ΚΙΝΔΥΝΟ ΑΝΕΒΑΣΜΑΤΟΣ ΤΗΣ ΚΑΡΕΚΛΑΣ ΑΝ ΤΟ ΠΑΙΔΙ ΑΓΓΙΞΕΙ ΚΑΙ ΣΠΙΡΤΩΣΕΙ ΜΕ ΤΑ ΠΟΔΙΑ ΤΟΥ ΣΕ ΤΡΑΠΕΖΙ Η ΑΛΛΗ ΣΤΕΡΕΗ ΕΠΙΦΑΝΕΙΑ.

ΠΡΟΕΙΔΟΠΟΙΗΣΗ! ΜΗΝ ΧΡΗΣΙΜΟΠΟΙΕΙΤΕ ΠΟΤΕ ΑΥΤΟ ΤΟ ΠΡΟΪΟΝ ΣΕ ΥΨΗΛΕΣ Η ΑΝΩΜΑΛΕΣ ΕΠΙΦΑΝΕΙΕΣ (Π.Χ. ΤΡΑΠΕΖ

ΠΡΟΕΙΔΟΠΟΙΗΣΗ! ΓΙΑ ΝΑ ΑΠΟΦΥΓΕΤΕ ΤΡΑΥΜΑΤΙΣΜΟΥΣ, ΒΕΒΑΙΩΘΕΤΕ ΟΤΙ ΤΑ ΠΑΙΔΙΑ ΕΙΝΑΙ ΜΑΚΡΙΑ ΑΠΟ ΤΟ ΠΡΟΪΟΝ ΟΤΑΝ ΤΟ ΑΝΟΙΓΕΤΕ ΚΑΙ ΤΟ ΚΛΕΙΝΕΤΕ

ΠΡΟΕΙΔΟΠΟΙΗΣΗ! ΜΗΝ ΑΝΥΨΩΝΕΤΕ Η ΜΕΤΑΚΙΝΕΙΤΕ ΤΟ ΠΡΟΪΟΝ ΟΤΑΝ ΕΝΑ ΠΑΙΔΙ ΒΡΙΣΚΕΤΑΙ ΜΕΣΑ Σ

ΠΡΟΕΙΔΟΠΟΙΗΣΗ! ΟΤΑΝ ΧΡΗΣΙΜΟΠΟΙΕΙΤΕ ΤΟ ΜΟΥΣΙΚΟ ΚΟΥΤΙ, ΒΕΒΑΙΩΘΕΤΕ ΟΤΙ Η ΕΝΤΑΖΗ ΕΙΝΑΙ ΡΥΘΜΙΣΜΕΝΗ ΣΕ Χ

ΠΡΟΕΙΔΟΠΟΙΗΣΗ! ΤΟ ΤΗΛΕΧΕΙΡΙΣΤΗΡΙΟ ΑΥΤΟΥ ΤΟΥ ΠΡΟΪΟΝΤΟΣ ΠΕΡΙΕΧΕΙ ΜΙΑ ΜΠΑΤΑΡΙΑ ΤΥΠΟΥ ΝΟΜΙΣΜΑΤΟΣ. ΕΑΝ ΚΑΤΑΠΙΕΙΤΑΙ, Η ΜΠΑΤΑΡΙΑ ΤΥΠΟΥ ΝΟΜΙΣΜΑΤΟΣ ΜΠΟΡΕΙ ΝΑ ΠΡΟΚΑΛΕΣΕΙ ΣΟΒΑΡΑ ΕΣΩΤΕΡΙΚΑ ΧΗΜ

ΠΡΟΕΙΔΟΠΟΙΗΣΗ! ΑΠΟΡΡΙΨΤΕ ΑΜΕΣΩΣ ΤΙΣ ΧΡΗΣΙΜΟΠΟΙΗΜΕΝΕΣ ΜΠΑΤΑΡΙΕΣ. ΚΡΑΤΗΣΤΕ ΤΙΣ ΝΕΕΣ ΚΑΙ ΤΙΣ ΧΡΗΣΙΜΟΠΟΙΗΜΕΝΕΣ ΜΠΑΤΑΡΙΕΣ ΜΑΚΡΙΑ ΑΠΟ ΤΑ ΠΑΙΔΙΑ. ΕΑΝ ΥΠΟΠΤΕΥΕΣΤΕ ΟΤΙ ΟΙ ΜΠΑΤΑΡΙΕΣ ΕΧΟΥΝ ΚΑΤΑΠΙΕΙΤΑΙ Η ΤΟΠΟΘΕΤΗΘΕΙ ΣΕ ΟΠΟΙΟΔΗΠΟΤΕ ΜΕΡΟΣ ΤΟΥ ΣΩΜΑΤΟΣ, ΖΗΤΗΣΤΕ ΑΜΕΣΑ ΙΑΤΡΙΚΗ ΒΟΗΘΕΙΑ.

ΠΡΟΕΙΔΟΠΟΙΗΣΗ! ΜΗΝ ΑΦΗΝΕΤΕ ΤΑ ΠΑΙΔΙΑ ΝΑ ΠΑΙΖΟΥΝ ΜΕ ΑΥΤΟ ΤΟ ΠΡΟΪΟΝ ΓΙΑ ΝΑ ΑΠΟΦΥΓΕΤΕ ΤΟΝ ΚΙΝΔΥΝΟ ΤΡΑΥΜΑ

- Ποτέ μην αφήνετε το παιδί σας να κοιμηθεί σε αυτό το προϊόν. Αυτό το προϊόν δεν υποκαθιστά το κρεβατάκι ή το κρεβάτι. Εάν το παιδί σας κοιμηθεί ή χρειάζεται να κοιμηθεί, πρέπει να το τοποθετήσετε σε κατάλληλο κρεβατάκι ή κρεβάτι.
- Πάντα να ενεργοποιείτε τους τροχούς! ΧΡΗΣΙΜΟΠΟΙΗΣΤΕ ΤΟΥΣ ΤΡΟΧΟΥΣ ΜΟΝΟ ΓΙΑ ΝΑ ΜΕΤΑΚΙΝΗΣΕΤΕ ΤΗΝ
- Το προϊόν πρέπει να συναρμολογείται μόνο από ενήλικα!
- Χρησιμοποιείτε το καλαθάκι μόνο για μωρά ηλικίας έως 6 μηνών και βάρους έως 9 κιλών.
- Μην χρησιμοποιείτε το προϊόν ως καρεκλάκι για παιδιά που δεν μπορούν να καθίσουν σταθερά και ανεξάρτητα (ελάχιστο 6 μηνών)!
- Μην χρησιμοποιείτε το καρεκλάκι για παιδιά με βάρος άνω των 15 kg!
- Μην τοποθετείτε περισσότερα από ένα παιδιά στο προϊόν!
- Μην σηκώνετε το προϊόν από το δίσκο σίτισης!
- Όλες οι ενέργειες που σχετίζονται με την παροχή ρεύματος – ενεργοποίηση και απενεργοποίηση – πρέπει να εκτελούνται από ενήλικα.
- Χρησιμοποιείτε μόνο τον προσαρμογέα AC/DC που παρέχεται από τον κατασκευαστή.
- Ο προσαρμογέας AC/DC δεν είναι παιχνίδι.
- Ελέγχετε τακτικά τον προσαρμογέα AC/DC για τυχόν ζημιές στο καλώδιο τροφοδοσίας, το βύσμα, το περίβλημα ή άλλα μέρη. Εάν κάποιο από αυτά τα μέρη είναι κατεστραμμένο, σταματήστε να χρησιμοποιείτε τον προσαρμογέα μέχρι να επισκευαστεί η ζημιά.
- Όλες οι πρόσθετες ζώνες ασφαλείας εκτός από αυτές που παρέχονται από τον κατασκευαστή πρέπει να συμμορφώνονται με το πρότυπο EN 13210-1:2020.
- Οι ζώνες ασφαλείας δεν πρέπει να είναι στριμμένες, φθαρμένες ή σκισμένες.
- Μην χρησιμοποιείτε το προϊόν εάν διαπιστώσετε ότι υπάρχουν ελλείποντα ή κατεστραμμένα εξαρτήματα!
- Μην επιτρέπετε στο παιδί να στέκεται όρθιο στο κάθισμα!
- Μην σηκώνετε, μετακινείτε, ρυθμίζετε ή επισκευάζετε το προϊόν όταν βρίσκεται μέσα ένα παιδί!
- Μην τοποθετείτε το προϊόν κοντά σε σκάλες, πισίνες ή άλλα επικίνδυνα μέρη!
- Χρησιμοποιείτε το προϊόν μόνο για τον προορισμό του!
- Μην χρησιμοποιείτε ανταλλακτικά και άλλα εξαρτήματα που δεν παρέχονται από τον κατασκευαστή! Ο κατασκευαστής δεν αναλαμβάνει καμία ευθύνη για την ασφάλεια εάν χρησιμοποιηθούν ανταλλακτικά διαφορετικά από τα αρχικά εγκεκριμένα και δοκιμασμένα.
- Μην κάνετε αλλαγές ή τροποποιήσεις στη δομή και στα ηλεκτρικά μέρη του προϊόντος! Εάν είναι απαραίτητο, επικοινωνήστε με τον αντιπρόσωπο ή ένα εξουσιοδοτημένο κέντρο σέρβις για συμβουλές και επισκευή.
- Μην τοποθετείτε αντικείμενα ή είδη μέσα ή πάνω στο προϊόν, για να αποφύγετε τη φθορά της δομής ή της ταπετσαρίας.
- Μην συνδέετε επιπλέον κορδόνια ή δεματικά στο προϊόν, για να αποφύγετε τον κίνδυνο στραγγαλισμού!
- Μην επιτρέπετε την παρουσία παιδιών κάτω των 3 ετών πριν ολοκληρώσετε τη συναρμολόγηση του προϊόντος, για να αποφύγετε την πρόσβαση σε μικρά και αποσυναρμολογημένα εξαρτήματα!
- Κρατήστε τη πλαστική συσκευασία μακριά από τα παιδιά για να αποφύγετε τον κίνδυνο ασφυξίας!

ΠΡΟΕΙΔΟΠΟΙΗΣΕΙΣ ΓΙΑ ΤΗΝ ΕΡΓΑΣΙΑ ΜΕ ΜΠΑΤΑΡΙΕΣ

ΣΗΜΑΝΤΙΚΟ! Η συσκευή τηλεχειριστηρίου περιέχει μπαταρία τύπου κουμπί. Το μέγεθος αυτού του τύπου μπαταρίας μπορεί να προκαλέσει σοβαρό κίνδυνο πνιγμού εάν καταποθεί.

ΠΡΟΣΟΧΗ! Απορρίψτε αμέσως τις χρησιμοποιημένες μπαταρίες. Κρατήστε τις καινούριες και τις χρησιμοποιημένες μπαταρίες μακριά από τα παιδιά. Αν πιστεύετε ότι μια μπαταρία έχει καταποθεί ή εισαχθεί σε οποιοδήποτε μέρος του σώματος, ζητήστε αμέσως ιατρική βοήθεια!

- Αφού τοποθετήσετε την μπαταρία, ασφαλίστε πάντα το διαμέρισμα της μπαταρίας με το καπάκι.
- Μην επιτρέπετε στα παιδιά να έχουν πρόσβαση στις μπαταρίες ή να παίζουν με αυτές!
- Χρησιμοποιείτε μόνο μπαταρίες του καθορισμένου τύπου και τάσης.
- Μην χρησιμοποιείτε μπαταρίες διαφορετικού τύπου και τάσης ή καινούργιες και χρησιμοποιημένες μπαταρίες.
- Μην βραχυκυκλώνετε τις επιφάνειες επαφής.
- Οι μπαταρίες πρέπει να τοποθετούνται με τη σωστή πολικότητα (+ και -) στο διαμέρισμα μπαταριών.
- Αφαιρέστε τις κατεστραμμένες και εξαντλημένες μπαταρίες.
- Μην φορτίζετε μπαταρίες που δεν είναι επαναφορτιζόμενες.
- Οι επαναφορτιζόμενες μπαταρίες πρέπει να φορτίζονται μόνο από ενήλικες.
- Οι επαναφορτιζόμενες μπαταρίες πρέπει να αφαιρούνται από το προϊόν πριν από τη φόρτιση.
- Αφαιρέστε τις μπαταρίες όταν το προϊόν δεν χρησιμοποιείται.
- Μην απορρίπτετε τις μπαταρίες σε ανοιχτή φλόγα. Οι μπαταρίες δεν πρέπει να αποσυναρμολογούνται.
- **ΠΡΟΣΟΧΗ!** Τα απόβλητα από χρησιμοποιημένες και άχρηστες μπαταρίες πρέπει να συλλέγονται ξεχωριστά. Απαγορεύεται η απόρριψή τους σε κάδους οικιακών απορριμμάτων. Απορρίψτε τις μπαταρίες μόνο σε καθορισμένους χώρους.



ΟΔΗΓΙΕΣ ΣΥΝΑΡΜΟΛΟΓΗΣΗΣ. ΛΕΙΤΟΥΡΓΙΕΣ

A: Ψηλό καρεκλάκι

Το καρεκλάκι είναι σχεδιασμένο για παιδιά που μπορούν να παραμείνουν καθισμένα χωρίς βοήθεια και είναι έως 3 ετών ή ζυγίζουν έως 15 kg.

B: Κούνια μωρού

Η κούνια είναι κατάλληλη για μωρά και πολύ μικρά παιδιά ηλικίας 0 έως περίπου 6 μηνών που δεν μπορούν να καθίσουν μόνα τους και ζυγίζουν έως 9 kg.

Μπαταρίες που απαιτούνται για το τηλεχειριστήριο: 1 x CR2025 (περιλαμβάνεται).

Καλώδιο τροφοδοσίας – είσοδος: 100–240V AC, 50/60Hz; έξοδος: 5V DC, 1A

ΣΗΜΑΝΤΙΚΟ! Ακολουθήστε τις οδηγίες και τη σειρά συναρμολόγησης και χρήσης του προϊόντος ακριβώς όπως φαίνεται στις εικόνες του εγχειριδίου. Δεν απαιτούνται εργαλεία για τη συναρμολόγηση του καθίσματος. **ΠΡΟΣΟΧΗ!** ΕΛΕΓΞΤΕ ΤΗΝ ΑΣΦΑΛΕΙΑ ΤΩΝ ΣΥΝΔΕΣΕΩΝ ΜΕΤΑ ΤΗΝ ΟΛΟΚΛΗΡΩΣΗ ΚΑΘΕ ΕΠΙΧΕΙΡΗΣΗΣ!

1. ΚΥΡΙΑ ΜΕΡΗ:

1. Σκελετός καρέκλας:
 - Βάση (2 τεμ.)
 - Πλευρικά στηρίγματα (2 τεμ. – το ένα με κουτί ελέγχου)
2. Κάθισμα
3. Σωλήνες στήριξης (αριστερά + δεξιά)
4. Υποπόδιο
5. Δίσκος φαγητού (διπλός)
6. Τροφοδοτικό DC (είσοδος 100-240V AC, 50/60Hz, έξοδος: 5V DC 1A)
7. Πεντασημειαία ζώνη ασφαλείας
8. Τηλεχειριστήριο

Σημείωση: Ορισμένα εξαρτήματα ενδέχεται να έχουν συναρμολογηθεί κατά τη διάρκεια της παραγωγής.

2. ΣΥΝΑΡΜΟΛΟΓΗΣΗ ΤΟΥ ΠΡΟΪΟΝΤΟΣ ΩΣ ΚΟΥΝΙΑ ΜΩΡΟΥ

Σημείωση: Για να αφαιρέσετε τα μπράτσα (L και R), πατήστε τα κουμπιά αφαίρεσης (1) και τραβήξτε τα προς τα έξω (Εικ. 2δ).

3. ΜΕΤΑΤΡΟΠΗ ΤΟΥ ΚΑΛΑΘΙΟΥ ΣΕ ΚΑΡΕΚΛΑ ΤΑΪΣΜΑΤΟΣ

ΠΡΟΕΙΔΟΠΟΙΗΣΗ! ΠΡΙΝ ΧΡΗΣΙΜΟΠΟΙΗΣΕΤΕ ΤΗΝ ΚΑΡΕΚΛΑ ΩΣ ΚΡΕΒΑΤΙ, ΠΡΕΠΕΙ ΠΑΝΤΑ ΝΑ ΤΟΠΟΘΕΤΗΣΕΤΕ ΤΟ ΚΑΘΙΣΜΑ ΣΤΗΝ ΚΑΤΩΤΕΡΗ ΘΕΣΗ ΥΨΟΥΣ ΚΑΙ ΣΤΗ ΣΥΝΕΧΕΙΑ ΝΑ ΑΠΕΛΕΥΘΕΡΩΣΕΤΕ ΤΟΝ ΜΗΧΑΝ

4. ΕΓΚΑΤΑΣΤΑΣΗ ΤΟΥ ΔΙΣΚΟΥ ΤΡΟΦΟΔΟΣΙΑΣ

Ρύθμιση του δίσκου σε 3 θέσεις: Πατήστε το μηχανισμό στο κέντρο του δίσκου και μετακινήστε τον προς τα εμπρός ή προς τα πίσω. Απελευθερώστε το μηχανισμό για να τον ασφαλίσετε στην επιλεγμένη θέση.

5. ΡΥΘΜΙΣΗ ΤΟΥ ΥΨΟΥΣ ΤΟΥ ΚΑΘΙΣΜΑΤΟΣ ΣΕ 5 ΘΕΣΕΙΣ

6. ΡΥΘΜΙΣΗ ΤΗΣ ΘΕΣΗΣ ΤΗΣ ΠΛΑΤΦΟΡΜΑΣ

7. ΡΥΘΜΙΣΗ ΤΟΥ ΑΠΟΣΤΑΣΗ

8. ΣΥΣΤΗΜΑ ΣΥΓΚΡΑΤΗΣΗΣ

Για να αποσυνδέσετε τις ζώνες ασφαλείας, πατήστε την αγκράφα και μετακινήστε τις ζώνες ασφαλείας προς τα πλάγια και προς τα κάτω.

ΣΗΜΑΝΤΙΚΟ! Οι ζώνες δεν πρέπει να είναι στριμμένες, πρέπει να εφαρμόζουν καλά στο παιδί και να μην αλλάζουν μήκος όταν είναι δεμένες!

ΠΡΟΣΟΧΗ! Οι ζώνες δεν πρέπει να είναι φθαρμένες ή σκισμένες, ενώ οι πλαστικές αγκράφες και οι συνδετήρες πρέπει να είναι ανθεκτικοί και να εξασφαλίζουν ασφαλή σύνδεση!

9. ΔΙΠΛΩΣΗ ΚΑΙ ΑΝΟΙΓΜΑ ΤΟΥ ΚΑΘΙΣΜΑΤΟΣ

10. ΠΟΛΥΛΕΙΤΟΥΡΓΙΚΟ ΠΑΝΕΛ. ΧΕΙΡΟΚΙΝΗΤΟΣ ΕΛΕΓΧΟΣ ΛΕΙΤΟΥΡΓΙΩΝ. ΒΛΙΕΤΟΟΤΗ

Ο πολυλειτουργικός πίνακας τροφοδοτείται από έναν προσαρμογέα. Συνδέστε το βύσμα του φορτιστή στη θύρα φόρτισης (στο εσωτερικό του μπροστινού ποδιού) και το βύσμα στην πρίζα.

Περιγραφή των κουμπιών:

- 1 - Κουμπί ενεργοποίησης/απενεργοποίησης.
- 2 - Ένδειξη για την επιλεγμένη ταχύτητα κούνισης.
- 3 - Ένδειξη για την επιλεγμένη ταχύτητα κούνισης.
- 4 - Κουμπί ταχύτητας κούνισης.
- 5 - Κουμπί χρόνου κούνισης.
- 6 - Κουμπί μελωδίας.
- 7 – Κουμπί ελέγχου έντασης.
- 8 – Κουμπί λειτουργίας κλάματος – αυτόματη λειτουργία που ενεργοποιείται όταν το μωρό αρχίζει να κλαίει, ενεργοποιώντας αυτόματα τον μηχανισμό κούνισης ή τη μουσική για να ηρεμήσει το παιδί.

Χειροκίνητος έλεγχος λειτουργιών

- Συνδέστε τον προσαρμογέα στο ρεύμα και η ένδειξη τροφοδοσίας θα ανάψει. Πατήστε το κουμπί τροφοδοσίας (1) και η οθόνη θα ανάψει.
- Πατήστε το κουμπί ταχύτητας κούνισης (4) για να ενεργοποιήσετε την πρώτη ταχύτητα κούνισης. Πατήστε ξανά για να μεταβείτε στη δεύτερη ταχύτητα κούνισης – υπάρχουν συνολικά 5 ταχύτητες κούνισης. Όταν φτάσετε στην πέμπτη ταχύτητα, πατώντας ξανά θα απενεργοποιήσετε την κούνια.
- Πατήστε το κουμπί χρόνου κούνισης (5) και η οθόνη θα εμφανίσει τον χρόνο κούνισης - 8, 15 και 30 λεπτά.
- Πατήστε το κουμπί μελωδίας (6) για να ξεκινήσει η αναπαραγωγή μουσικής. Πατήστε το ξανά για να σταματήσει η μελωδία. Υπάρχουν 9 μελωδίες και 3 χαλαρωτικά τραγούδια.
- Πατήστε το κουμπί ελέγχου έντασης (6) για να αυξήσετε την ένταση – υπάρχουν συνολικά 5 επίπεδα έντασης. Όταν φτάσετε στο πέμπτο (υψηλότερο) επίπεδο, πατήστε ξανά για να επιστρέψετε στην προεπιλεγμένη ρύθμιση.

Αναπαραγωγή μελωδιών μέσω Bluetooth

Ενεργοποιήστε τη λειτουργία Bluetooth στο τηλέφωνό σας και αναζητήστε το "BH baby" για να συνδέσετε τις δύο συσκευές.

Μόλις η σύνδεση Bluetooth είναι επιτυχής, μπορείτε να αναπαράγετε οποιαδήποτε μουσική στο κινητό σας τηλέφωνο και η κουνιστή καρέκλα θα αναπαράγει την επιλεγμένη μουσική. Η ένταση του τηλεφώνου σας θα ελέγχει επίσης την ένταση της κουνιστής καρέκλας.

11. ΛΕΙΤΟΥΡΓΙΕΣ ΕΛΕΓΧΟΥ ΜΕ ΤΗΝ ΕΦΑΡΜΟΓΗ «BH SWING»

Κατεβάστε την εφαρμογή «BH SWING». Ελέγξτε τις λειτουργίες από το smartphone σας.

A – Δείχνει αν είναι συνδεδεμένη μέσω Bluetooth (Συνδεδεμένη)

B - Κουμπί ενεργοποίησης/απενεργοποίησης

C - Κουμπί για τη «Λειτουργία κλάματος» – αυτόματη λειτουργία που ενεργοποιείται όταν το μωρό αρχίζει να κλαίει, ενεργοποιώντας αυτόματα τον μηχανισμό κούνισης ή τη μουσική για να ηρεμήσει το παιδί.

D - Κουμπί ταχύτητας κούνισης (συνολικά 5 ταχύτητες κούνισης)

E - Κουμπί χρόνου κούνισης (8, 15 και 30 λεπτά)

F – Κουμπί αναπαραγωγής τραγουδιών/ελέγχου έντασης

12. ΕΛΕΓΧΟΣ ΤΩΝ ΛΕΙΤΟΥΡΓΙΩΝ ΜΕ ΤΗΛΕΧΕΙΡΙΣΤΗΡΙΟ

ΠΡΟΕΙΔΟΠΟΙΗΣΗ! ΝΑ ΧΡΗΣΙΜΟΠΟΙΕΙΤΑΙ ΜΟΝΟ ΑΠΟ ΕΝΗΛΙΚΕΣ!

ΠΡΟΕΙΔΟΠΟΙΗΣΗ! ΤΟ ΤΗΛΕΧΕΙΡΙΣΤΗΡΙΟ ΔΕΝ ΕΙΝΑΙ ΠΑΙΧΝΙΔΙ!

ΣΗΜΑΝΤΙΚΟ: Αφαιρέστε τη διαφανή μεμβράνη PVC στο άκρο του τηλεχειριστηρίου πριν από τη χρήση.

A – Κουμπί ενεργοποίησης/απενεργοποίησης

B – Κουμπί μελωδίας

C – Κουμπί αναπαραγωγής/παύσης μελωδίας

D – Προηγούμενη μελωδία/τραγούδι

E – Κουμπί ταχύτητας κούνισης

F – Κουμπί λειτουργίας κλάματος

G – Κουμπί χρόνου κούνισης

H – Κουμπί ελέγχου έντασης (VOL+ για αύξηση της έντασης, VOL- για μείωση της έντασης)

I – Κουμπί επόμενης μελωδίας/τραγουδιού

ΟΔΗΓΙΕΣ ΠΡΟΛΗΨΗΣ ΚΑΙ ΣΥΝΤΗΡΗΣΗΣ

- Καθαρίστε την ταπετσαρία, τα πλαστικά και τα μεταλλικά μέρη με ένα υγρό πανί και χλιαρό νερό.
- Μην καθαρίζετε με ισχυρά καθαριστικά που περιέχουν λειαντικά σωματίδια, αμμωνία, χλωρίνη ή αλκοόλ.
- Αφήστε το προϊόν να στεγνώσει εντελώς μετά τον καθαρισμό και, στη συνέχεια, αποθηκεύστε το.
- Μην τοποθετείτε αντικείμενα ή αντικείμενα μέσα ή πάνω στο προϊόν για να αποφύγετε τη φθορά της δομής.
- Αποθηκεύστε το προϊόν σε καθαρό και ξηρό μέρος. Μην εκθέτετε το προϊόν σε άμεσο ηλιακό φως, βροχή, υγρασία ή απότομες αλλαγές θερμοκρασίας!

INSTRUCIUNI DE UTILIZARE IMPORTANT! CITIȚI CU ATENȚIE ȘI PĂSTRAȚI PENTRU REFERINȚE VIITOARE

PENTRU A ASIGURA UTILIZAREA ÎN SIGURANȚĂ A ACESTUI PRODUS, RESPECTAȚI
AVERTISMENTELE, INSTRUCȚIUNILE ȘI RECOMANDĂRILE DIN ACEST MANUAL!

AVERTISMENTE!

ATENȚIE! NU LĂSAȚI NICIODATĂ COPILUL NEÎNSOȚIT! * **ATENȚIE!** NU UTILIZAȚI PRODUSUL CA LEAGĂN CÂND COPILUL ESTE CAPABIL SĂ ȘTEA SINGUR ÎN POZIȚIE ȘEDUTĂ SAU CÂND CÂNTĂREȘTE MAI MULT DE 9 KG! **ATENȚIE!** SCAUNUL ÎNALT ESTE DESTINAT COPIILOR CARE POT RĂMĂNE ÎN POZIȚIE ȘEDUTĂ FĂRĂ AJUTOR ȘI AU VÂRSTA DE PÂNĂ LA 3 ANI SAU CÂNTĂRESC PÂNĂ LA 15 KG.



ATENȚIE! UTILIZAȚI ÎNTOTDEAUNA SISTEMUL DE SIGURANȚĂ ȘI ASIGURAȚI-VĂ CĂ ESTE BINE FIXAT DE STRUCTURA SCAUNULUI!

ATENȚIE! RISC DE CĂZĂTURĂ: NU PERMITEȚI COPILULUI SĂ SE URCE PE PRODUS!

ATENȚIE! NU UTILIZAȚI PRODUSUL ÎNAINTE DE A VĂ ASIGURA CĂ TOATE PIESELE SUNT ÎN BUNĂ STARE DE FUNCȚIONARE ȘI SUNT INSTALATE ȘI FIXATE ÎN POZIȚIA CORECTĂ!

ATENȚIE! ȚINEȚI PRODUSUL DEPARTE DE FOC! FIȚI CONȘTIENȚI DE RISCUL DE RĂNIRE A COPILULUI DIN CAUZA FLĂCĂRILOR DESCHISE ȘI A ALTOR SURSE DE CĂLDURĂ DIN APROPIEREA PRODUSULUI!

ATENȚIE! FIȚI CONȘTIENȚI DE RISCUL DE RĂSTURNARE A SCAUNULUI ÎNALT DACĂ COPILUL AJUNGE ȘI ÎMPINGE CU PICIOARELE O MASĂ SAU ALTE SUPRAFEȚE SOLIDE.

AVERTISMENT! NU UTILIZAȚI NICIODATĂ ACEST PRODUS PE SUPRAFEȚE RIDICATE SAU NEREGULATE (DE EXEMPLU, O MASĂ)!

ATENȚIE! PENTRU A EVITA RĂNIREA, ASIGURAȚI-VĂ CĂ COPIII SUNT ÎN AFARA PRODUSULUI CÂND ÎL PLIAȚI ȘI DESPIAȚI!

ATENȚIE! NU RIDICAȚI SAU MUTAȚI PRODUSUL CÂND UN COPIL SE AFLĂ ÎN INTERIORUL SĂU!

AVERTISMENT! CÂND UTILIZAȚI CUTIA DE MUZICĂ, ASIGURAȚI-VĂ CĂ VOLUMUL ESTE SETAT LA UN NIVEL SCĂZUT.

AVERTISMENT! TELECOMANDA ACESTUI PRODUS CONȚINE O BATERIE DE TIP MONEDĂ. DACĂ ESTE ÎNGHIȚITĂ, BATERIA DE TIP MONEDĂ POATE PROVOCĂ ARSURI CHIMICE INTERNE GRAVE!

AVERTISMENT! ARUNCAȚI IMEDIAT BATERIILE UTILIZATE. PĂSTRAȚI BATERIILE NOI ȘI UTILIZATE ÎN AFARA RAZEI DE ACȚIUNE A COPIILOR. DACĂ BĂNUIȚI CĂ BATERIILE AU FOST ÎNGHIȚITE SAU PLASATE ÎN ORICE PARTE A CORPULUI, SOLICITAȚI IMEDIAT ASISTENȚĂ MEDICALĂ.

AVERTISMENT! NU PERMITEȚI COPIILOR SĂ SE JOACE CU ACEST PRODUS PENTRU A EVITA RISCUL DE RĂNIRE!

- Nu lăsați niciodată copilul să doarmă în acest produs. Acest produs nu înlocuiește pătuțul sau patul. Dacă copilul adoarme sau are nevoie să doarmă, trebuie să îl așezați într-un pătuț sau pat adecvat.
- Acționați întotdeauna frânele roților! UTILIZAȚI ROȚILE DOAR PENTRU A DEPLASA SCAUNUL!
- Produsul trebuie asamblat numai de către un adult!
- Utilizați landoul numai pentru bebeluși cu vârsta de până la aproximativ 6 luni și cu greutatea de maximum 9 kg.
- Nu utilizați produsul ca scaun înalt pentru copii care nu pot sta stabil și independent (minimum 6 luni)!
- Nu utilizați scaunul înalt pentru copii cu greutatea mai mare de 15 kg!
- Nu așezați mai mult de un copil în produs!
- Nu ridicați produsul de tăvița pentru hrănire!
- Toate acțiunile legate de alimentarea cu energie electrică – pornirea și oprirea – trebuie efectuate de un adult.
- Utilizați numai adaptorul CA/CC furnizat de producător.
- Adaptorul CA/CC nu este o jucărie.
- Verificați periodic adaptorul CA/CC pentru a detecta eventualele deteriorări ale cablului de alimentare, prizei, carcasei sau altor piese. Dacă oricare dintre aceste piese este deteriorată, nu mai utilizați adaptorul până când deteriorarea nu este reparată.
- Toate centurile de siguranță suplimentare, altele decât cele furnizate de producător, trebuie să fie conforme cu EN 13210-1:2020.
- Centurile de siguranță nu trebuie să fie răsucite, uzate sau rupte.
- Nu utilizați produsul dacă constatați că există piese lipsă sau deteriorate!
- Nu permiteți copilului să stea în picioare pe scaun!
- Nu ridicați, mutați, reglați sau reparați produsul când un copil se află în el!
- Nu așezați produsul lângă scări, piscine sau alte locuri periculoase!
- Utilizați produsul numai în scopul pentru care a fost conceput!
- Nu utilizați piese de schimb și alte componente care nu sunt furnizate de producător! Producătorul nu își asumă nicio responsabilitate pentru siguranță dacă se utilizează piese de schimb care nu sunt de tipul original aprobat și testat.
- Nu efectuați modificări sau transformări ale structurii și părților electrice ale produsului! Dacă este necesar, contactați distribuitorul sau un centru de service autorizat pentru consultanță și reparații.
- Nu așezați obiecte sau articole în sau pe produs pentru a evita deteriorarea structurii sau a tapițeriei.
- Nu atașați cabluri sau legături suplimentare la produs pentru a evita riscul de strangulare!
- Nu permiteți copiilor cu vârsta sub 3 ani să fie prezenți înainte de a asambla complet produsul, pentru a evita accesul la piese mici și dezasamblate!
- Păstrați ambalajul din plastic departe de copii pentru a evita riscul de sufocare!

AVERTISMENTE PENTRU LUCRUL CU BATERII

IMPORTANT! Dispozitivul telecomenzii conține o baterie tip „buton”. Dimensiunea acestui tip de baterie prezintă un risc serios de sufocare dacă este înghițită.

ATENȚIE! Eliminați imediat bateriile folosite. Țineți bateriile noi și folosite departe de copii. Dacă credeți că bateriile ar fi putut fi înghițite sau introduse într-o parte a corpului, solicitați imediat asistență medicală!

- Asigurați întotdeauna compartimentul bateriei cu capacul după introducerea bateriei.
- Nu permiteți copiilor să acceseze bateriile sau să se joace cu ele!
- Utilizați numai baterii de tipul și tensiunea specificate.
- Nu utilizați baterii de tipuri și tensiuni diferite sau baterii noi și uzate.
- Nu scurtcircuitați suprafețele de contact.
- Bateriile trebuie introduse cu polaritatea corectă (+ și -) în compartimentul pentru baterii.
- Scoateți bateriile deteriorate și descărcate.
- Nu încărcați baterii care nu sunt reîncărcabile.
- Bateriile reîncărcabile trebuie încărcate numai de către un adult.
- Bateriile reîncărcabile trebuie scoase din produs înainte de încărcare.
- Scoateți bateriile când produsul nu este utilizat.
- Nu aruncați bateriile în flăcări deschise. Bateriile nu trebuie dezasamblate.
- **ATENȚIE!** Deșeurile provenite de la bateriile uzate și inutilizabile trebuie colectate separat. Este interzisă aruncarea acestora în containere pentru deșuri menajere mixte. Aruncați bateriile numai în locurile special destinate acestui scop.



INSTRUCȚIUNI DE ASAMBLARE. FUNCȚII

A: Scaun înalt

Scaunul înalt este conceput pentru copii care pot sta așezați fără ajutor și au vârsta de până la 3 ani sau greutatea maximă de 15 kg.

B: Leagăn pentru bebeluși

Leagănul este potrivit pentru bebeluși și copii foarte mici, cu vârsta cuprinsă între 0 și aproximativ 6 luni, care nu pot sta singuri și cântăresc maximum 9 kg.

Baterii necesare pentru telecomandă: 1 x CR2025 (inclusă).

Cablu de alimentare – intrare: 100–240V AC, 50/60Hz; ieșire: 5V DC, 1A

IMPORTANT! Urmați instrucțiunile și ordinea de asamblare și utilizare a produsului exact așa cum este indicat în ilustrațiile din manual. Nu sunt necesare unelte pentru asamblarea scaunului. **ATENȚIE!** VERIFICAȚI SIGURANȚA FIXĂRIILOR DUPĂ FINALIZAREA FIECĂREI OPERAȚIUNI!

1. PĂRȚI PRINCIPALE:

1. Cadrul scaunului:
 - Baza (2 buc.)
 - Suporturi laterale (2 buc. – unul cu cutie de control)
2. Scaun
3. Tuburi de susținere (stânga + dreapta)
4. Suport pentru picioare
5. Tavă pentru masă (dublă)
6. Adaptor CC (intrare 100-240 V CA, 50/60 Hz, ieșire: 5 V CC 1 A)
7. Centură de siguranță în cinci puncte
8. Telecomandă

Notă: Unele piese pot fi asamblate în timpul producției.

2. ASAMBLAREA PRODUSULUI CA LEAGĂN PENTRU BEBELUȘI

Notă: Pentru a scoate cotierele (L și R), apăsați butoanele de demontare (1) și trageți-le afară (Fig. 2d).

3. TRANSFORMAREA COȘULUI DE COPIL ÎN SCAUN DE MÂNCARE

ATENȚIE! ÎNAINTE DE A UTILIZA SCAUNUL CA PĂTUȚ, TREBUIE SĂ POZIȚIONAȚI SCAUNUL ÎN POZIȚIA CEA MAI JOASĂ ȘI APOI SĂ ELIBERAȚI MECANISMUL DE BLOCARE.

4. INSTALAREA TAVIȚEI DE HRĂNIRE

Reglarea tăvii în 3 poziții: Apăsați mecanismul din mijlocul tăvii și mișcați-l înainte sau înapoi. Eliberați mecanismul pentru a-l bloca în poziția selectată.

5. REGLAREA ÎNĂLȚIMII SCAUNULUI ÎN 5 POZIȚII

6. REGLAREA POZIȚIEI SPĂTARULUI

7. REGLAREA SUPORTULUI PENTRU PICIOARE

8. SISTEM DE SIGURANȚĂ

Pentru a desface centurile de siguranță, apăsați catarama și mișcați centurile de siguranță lateral și în jos.

IMPORTANT! Centurile nu trebuie să fie răsucite, trebuie să se potrivească perfect în jurul copilului și nu trebuie să-și schimbe lungimea atunci când sunt fixate!

ATENȚIE! Centurile nu trebuie să fie uzate sau rupte, iar cataramele și dispozitivele de fixare din plastic trebuie să fie solide și să asigure o fixare sigură!

9. PLIAREA ȘI DESPLIAREA SCAUNULUI ÎNALT

10. PANOU MULTIFUNCȚIONAL. CONTROL MANUAL AL FUNCȚIILOR. BLUETOOTH

Panoul multifuncțional este alimentat de un adaptor. Conectați vârful încărcătorului la portul încărcătorului (în interiorul piciorului frontal) și mufa la priza de curent.

Descrierea butoanelor:

- 1 - Buton de pornire/oprire;
- 2 - Indicator pentru viteza de balansare selectată;
- 3 - Indicator pentru viteza de balansare selectată;
- 4 - Buton pentru viteza de balansare;
- 5 - Buton pentru durata balansării;
- 6 - Buton melodie;
- 7 – Buton de control al volumului.
- 8 – Butonul modului plâns – mod automat care se activează când copilul începe să plângă, activând automat mecanismul de balansare sau muzica pentru a calma copilul.

Control manual al funcțiilor

- Conectați adaptorul la rețeaua electrică și indicatorul de alimentare se va aprinde. Apăsăți butonul de alimentare (1) și ecranul se va aprinde.
- Apăsăți butonul de viteză de balansare (4) pentru a activa prima viteză de balansare. Apăsăți din nou pentru a comuta la a doua viteză de balansare – există 5 viteze de balansare în total. Când ajungeți la a cincea viteză, apăsând din nou se va opri balansarea.
- Apăsăți butonul de timp de balansare (5) și afișajul va indica timpul de balansare - 8, 15 și 30 de minute.
- Apăsăți butonul de melodie (6) pentru a începe redarea muzicii. Apăsăți din nou pentru a opri melodia. Există 9 melodii și 3 cântece liniștitoare.
- Apăsăți butonul de control al volumului (6) pentru a crește volumul – există 5 niveluri de volum în total. Când ajungeți la al cincilea nivel (cel mai ridicat), apăsăți din nou pentru a reveni la setarea implicită.

Redarea melodiilor prin Bluetooth

Activați funcția Bluetooth pe telefon și căutați „BH baby” pentru a conecta cele două dispozitive.

Odată ce conexiunea Bluetooth este stabilă, puteți reda orice melodie de pe telefonul mobil, iar balansoarul va reda melodia selectată. Volumul telefonului dvs. va controla și volumul balansoarului.

11. CONTROLEAZĂ FUNCȚIILE CU APLICAȚIA „BH SWING”

Descărcați aplicația „BH SWING”. Controlați funcțiile de pe smartphone.

A – Afișează dacă este conectat prin Bluetooth (Conectat)

B - Buton de pornire/oprire

C - Buton pentru „Modul plâns” – mod automat care se activează când bebelușul începe să plângă, activând automat mecanismul de balansare sau muzica pentru a calma copilul.

D - Buton pentru viteza de balansare (5 viteze de balansare în total)

E - Buton pentru durata balansării (8, 15 și 30 de minute)

F – Buton de redare melodii/control volum

12. CONTROLAREA FUNCȚIILOR CU O TELECOMANDĂ**ATENȚIE!** A SE UTILIZA DOAR DE ADULȚI!**ATENȚIE!** TELECOMANDA NU ESTE O JUCĂRIE!**IMPORTANT:** Îndepărtați folia transparentă din PVC de la capătul telecomenzii înainte de utilizare.**A** – Buton de pornire/oprire**B** – Buton melodie**C** – Buton redare melodie/Pauză**D** – Melodie/melodie anterioară**E** – Buton viteza balansare**F** – Buton mod plâns**G** – Butonul pentru durata balansării**H** – Buton de control al volumului (VOL+ pentru a crește volumul; VOL- pentru a reduce volumul)**I** – Buton pentru melodia/cântecul următor**INSTRUCȚIUNI DE PREVENIRE SI INTREINUTARE**

- Curățați tapițeria, părțile din plastic și metal cu o cârpă umedă și apă caldă.
- Nu curățați cu agenți de curățare agresivi care conțin particule abrazive, amoniac, înălbitor sau alcool.
- Lăsați produsul să se usuce complet după curățare, apoi depozitați-l.
- Nu așezați obiecte sau articole în sau pe produs pentru a evita deteriorarea structurii.
- Depozitați produsul într-un loc curat și uscat. Nu expuneți produsul la lumina directă a soarelui, ploaie, umiditate sau schimbări bruște de temperatură!

INSTRUÇÕES DE UTILIZAÇÃO IMPORTANTE! LEIA ATENTAMENTE E GUARDE PARA FUTURA CONSULTA

PARA GARANTIR A UTILIZAÇÃO SEGURA DESTE PRODUTO, SIGA AS ADVERTÊNCIAS,
INSTRUÇÕES E RECOMENDAÇÕES CONTIDAS NESTE MANUAL!

AVISOS!

ATENÇÃO! NUNCA DEIXE A SUA CRIANÇA SEM SUPERVISÃO! * **CUIDADO!** NÃO UTILIZE O PRODUTO COMO BERÇO QUANDO A SUA CRIANÇA JÁ CONSEGUIR SENTAR-SE SOZINHA OU PESAR MAIS DE 9 KG! **CUIDADO!** A CADEIRA ALTA DESTINA-SE A CRIANÇAS QUE CONSEGUEM MANTER-SE SENTADAS SEM AJUDA E QUE TENHAM ATÉ 3 ANOS DE IDADE OU PESEM ATÉ 15 KG.



AVISO! UTILIZE SEMPRE O SISTEMA DE SEGURANÇA E CERTIFIQUE-SE DE QUE ESTÁ BEM PRESO À ESTRUTURA DA CADEIRA!

AVISO! RISCO DE QUEDA: NÃO PERMITA QUE A SUA CRIANÇA ESCALE O PRODUTO!

AVISO! NÃO UTILIZE O PRODUTO ANTES DE SE CERTIFICAR DE QUE TODAS AS PEÇAS ESTÃO EM BOM ESTADO DE FUNCIONAMENTO E ESTÃO INSTALADAS E APERTADAS NA POSIÇÃO CORRETA!

AVISO! MANTENHA LONGE DO FOGO! ESTEJA CIENTE DO RISCO DE LESÕES À CRIANÇA POR CHAMAS ABERTAS E OUTRAS FONTES DE CALOR PERTO DO PRODUTO!

CUIDADO! ESTEJA CIENTE DO RISCO DE A CADEIRA ALTA TOMBAR SE A CRIANÇA ALCANÇAR E EMPURRAR COM OS PÉS UMA MESA OU OUTRA SUPERFÍCIE SÓLIDA.

AVISO! NUNCA UTILIZE ESTE PRODUTO EM SUPERFÍCIES ELEVADAS OU IRREGULARES (POR EXEMPLO, UMA MESA)!

AVISO! PARA EVITAR LESÕES, CERTIFIQUE-SE DE QUE AS CRIANÇAS ESTÃO AFASTADAS DO PRODUTO AO DOBRÁ-LO E DESDOBRÁ-LO!

AVISO! NÃO LEVANTE NEM MOVA O PRODUTO QUANDO UMA CRIANÇA ESTIVER DENTRO DELE!

AVISO! AO UTILIZAR A CAIXA DE MÚSICA, CERTIFIQUE-SE DE QUE O VOLUME ESTÁ REGULADO PARA UM NÍVEL BAIXO.

AVISO! O CONTROLO REMOTO DESTE PRODUTO CONTÉM UMA PILHA DO TIPO MOEDA. SE ENGOLIDA, A PILHA DO TIPO MOEDA PODE CAUSAR QUEIMADURAS QUÍMICAS INTERNAS GRAVES!

AVISO! ELIMINE IMEDIATAMENTE AS PILHAS USADAS. MANTENHA AS PILHAS NOVAS E USADAS FORA DO ALCANCE DAS CRIANÇAS. SE SUSPEITAR QUE AS PILHAS POSSAM TER SIDO ENGOLIDAS OU COLOCADAS EM QUALQUER PARTE DO CORPO, PROCURE ATENÇÃO MÉDICA IMEDIATAMENTE.

AVISO! NÃO PERMITA QUE AS CRIANÇAS BRINQUEM COM ESTE PRODUTO PARA EVITAR O RISCO DE LESÕES!

- Nunca deixe o seu filho dormir neste produto. Este produto não substitui um berço ou cama. Se o seu filho adormecer ou precisar de dormir, deve colocá-lo num berço ou cama adequados.
- Engate sempre os travões das rodas! USE AS RODAS APENAS PARA MOVER A CADEIRA!
- O produto só deve ser montado por um adulto!
- Utilize o berço apenas para bebés com até cerca de 6 meses de idade e peso não superior a 9 kg.
- Não utilize o produto como cadeira alta para crianças que não consigam sentar-se de forma estável e independente (mínimo 6 meses)!
- Não utilize a cadeira alta para crianças com peso superior a 15 kg!
- Não coloque mais do que uma criança no produto!
- Não levante o produto pela bandeja de alimentação!
- Todas as ações relacionadas com a alimentação elétrica – ligar e desligar – devem ser realizadas por um adulto.
- Utilize apenas o adaptador CA/CC fornecido pelo fabricante.
- O adaptador CA/CC não é um brinquedo.
- Verifique regularmente se o adaptador CA/CC apresenta danos no cabo de alimentação, na ficha, na caixa ou noutras peças. Se alguma destas peças estiver danificada, pare de utilizar o adaptador até que o dano seja reparado.
- Todos os cintos de segurança adicionais, além dos fornecidos pelo fabricante, devem estar em conformidade com a norma EN 13210-1:2020.
- Os cintos de segurança não devem estar torcidos, gastos ou rasgados.
- Não utilize o produto se verificar que existem peças em falta ou danificadas!
- Não permita que a criança fique em pé no assento!
- Não levante, mova, ajuste ou repare o produto quando uma criança estiver nele!
- Não coloque o produto perto de escadas, piscinas ou outros locais perigosos!
- Utilize o produto apenas para o fim a que se destina!
- Não utilize peças sobressalentes e outros componentes que não sejam fornecidos pelo fabricante! O fabricante não se responsabiliza pela segurança se forem utilizadas peças sobressalentes que não sejam do tipo original aprovado e testado.
- Não faça alterações ou modificações na estrutura e nas peças elétricas do produto! Se necessário, contacte o revendedor ou um centro de assistência autorizado para consulta e reparação.
- Não coloque objetos ou itens dentro ou sobre o produto para evitar danos à estrutura ou ao estofamento.
- Não prenda cordões ou laços adicionais ao produto para evitar o risco de estrangulamento!
- Não permita que crianças com menos de 3 anos de idade estejam presentes antes de ter montado completamente o produto, para evitar o acesso a peças pequenas e desmontadas!
- Mantenha a embalagem de plástico longe das crianças para evitar o risco de asfixia!

AVISOS PARA TRABALHAR COM BATERIAS

IMPORTANTE! O dispositivo do controlo remoto contém uma bateria tipo botão. O tamanho deste tipo de bateria pode representar um sério risco de asfixia se for engolida.

AVISO! Elimine imediatamente as baterias usadas. Mantenha as baterias novas e usadas fora do alcance das crianças. Se suspeitar que uma bateria foi engolida ou inserida em qualquer parte do corpo, procure assistência médica imediatamente!

- Feche sempre o compartimento da bateria com a tampa após inserir a bateria.
- Não permita que crianças tenham acesso às pilhas ou brinquem com elas!
- Utilize apenas pilhas do tipo e voltagem especificados.
- Não utilize pilhas de tipos e voltagens diferentes, nem pilhas novas e usadas.
- Não provoque curto-circuito nas superfícies de contacto.
- As pilhas devem ser inseridas com a polaridade correta (+ e -) no compartimento das pilhas.
- Remova as pilhas danificadas e esgotadas.
- Não carregue pilhas que não sejam recarregáveis.
- As pilhas recarregáveis só devem ser carregadas por um adulto.
- As pilhas recarregáveis devem ser removidas do produto antes de serem carregadas.
- Remova as pilhas quando o produto não estiver a ser utilizado.
- Não descarte as baterias em chamas abertas. As baterias não devem ser desmontadas.
- **CUIDADO!** Os resíduos de baterias usadas e inutilizáveis devem ser recolhidos separadamente. É proibido descartá-las em recipientes de lixo doméstico misturado. Descarte as baterias apenas em locais designados.



INSTRUÇÕES DE MONTAGEM. FUNÇÕES

A: Cadeira alta

A cadeira alta foi concebida para crianças que conseguem permanecer sentadas sem ajuda e têm até 3 anos de idade ou pesam no máximo 15 kg.

B: Baloço para bebés

O baloço é adequado para bebés e crianças muito pequenas com idades compreendidas entre os 0 e os 6 meses, que não conseguem sentar-se sozinhas e pesam no máximo 9 kg. Pilhas necessárias para o comando remoto: 1 x CR2025 (incluída).

Cablu de alimentare – intrare: 100–240V AC, 50/60Hz; ieşire: 5V DC, 1A

IMPORTANTE! Siga as instruções e a sequência para montar e utilizar o produto exatamente como mostrado nas ilustrações do manual. Não são necessárias ferramentas para montar o assento. **CUIDADO!** VERIFIQUE A SEGURANÇA DAS FIXAÇÕES APÓS CONCLUIR CADA OPERAÇÃO!

1. PARTES PRINCIPAIS:

1. Estrutura da cadeira:
 - Base (2 peças)
 - Suportes laterais (2 peças – um com caixa de controlo)
2. Assento
3. Tubos de suporte (esquerdo + direito)
4. Apoio para os pés
5. Bandeja de refeições (dupla)
6. Adaptador CC (entrada 100-240 V CA, 50/60 Hz, saída: 5 V CC 1 A)
7. Arnês de segurança de cinco pontos
8. Controlo remoto

Nota: Algumas peças podem ser montadas durante a produção.

2. MONTAGEM DO PRODUTO COMO BERÇO

Nota: Para remover os apoios de braços (L e R), pressione os botões de remoção (1) e puxe-os para fora (Fig. 2d).

3. CONVERSÃO DO CARRINHO DE BEBÉ EM CADEIRA DE ALIMENTAÇÃO

AVISO! SEMPRE ANTES DE UTILIZAR A CADEIRA COMO BERÇO, DEVE COLOCAR O ASSENTO NA POSIÇÃO DE ALTURA MAIS BAIXA E, EM SEGUIDA, LIBERTAR O MECANISMO DE BLOQUEIO.

4. INSTALAÇÃO DO TABULEIRO DE ALIMENTAÇÃO

Ajustar a bandeja em 3 posições: Pressione o mecanismo no meio da bandeja e mova-a para a frente ou para trás. Solte o mecanismo para travá-la na posição selecionada.

5. AJUSTAR A ALTURA DO ASSENTO EM 5 POSIÇÕES

6. AJUSTAR A POSIÇÃO DO ENCOSTO

7. AJUSTAR O APOIO PARA OS PÉS

8. SISTEMA DE RETENÇÃO

Para soltar os cintos de segurança, pressione a fivela e mova os cintos de segurança para o lado e para baixo.

IMPORTANTE! Os cintos não devem estar torcidos, devem ajustar-se perfeitamente à criança e não devem alterar o comprimento quando apertados!

CUIDADO! Os cintos não devem estar gastos ou rasgados, e as fivelas e fechos de plástico devem ser resistentes e proporcionar uma fixação segura!

9. DOBRAR E DESDOBRAR A CADEIRA ALTA

10. PAINEL MULTIFUNCIONAL. CONTROLO MANUAL DAS FUNÇÕES. BLUETOOTH

O painel multifuncional é alimentado por um adaptador. Ligue a ponta do carregador à porta do carregador (na parte interna da perna dianteira) e a ficha à tomada elétrica.

Descrição dos botões:

- 1 - Botão liga/desliga;
- 2 - Indicador da velocidade de balanço selecionada;
- 3 - Indicador da velocidade de balanço selecionada;
- 4 - Botão de velocidade de balanço;
- 5 - Botão de tempo de balanço;
- 6 - Botão de melodia;
- 7 – Botão de controlo de volume.
- 8 – Botão do modo choro – modo automático que é ativado quando o bebé começa a chorar, ativando automaticamente o mecanismo de balanço ou a música para acalmar a criança.

Controlo manual das funções

- Ligue o adaptador à corrente e o indicador de alimentação acenderá. Pressione o botão de alimentação (1) e o ecrã acenderá.
- Pressione o botão de velocidade de balanço (4) para ativar a primeira velocidade de balanço. Pressione novamente para mudar para a segunda velocidade de balanço – há 5 velocidades de balanço no total. Quando chegar à quinta velocidade, pressionar novamente desligará o balanço.
- Pressione o botão de tempo de balanço (5) e o visor mostrará o tempo de balanço - 8, 15 e 30 minutos.
- Pressione o botão de melodia (6) para começar a tocar música. Pressione novamente para parar a melodia. Existem 9 melodias e 3 canções relaxantes.
- Pressione o botão de controlo de volume (6) para aumentar o volume – há 5 níveis de volume no total. Quando chegar ao quinto nível (o mais alto), pressione novamente para retornar à configuração padrão.

Reproduzir melodias via Bluetooth

Ative a função Bluetooth no seu telemóvel e procure por «BH baby» para emparelhar os dois dispositivos.

Assim que a ligação Bluetooth estiver estabelecida, pode reproduzir qualquer música no seu telemóvel e a cadeira de baloiço reproduzirá a música selecionada. O volume do seu telemóvel também controlará o volume da cadeira de baloiço.

11. CONTROLE AS FUNÇÕES COM A APLICAÇÃO «BH SWING»

Descarregue a aplicação «BH SWING». Controle as funções a partir do seu smartphone.

A – Mostra se está conectado via Bluetooth (Conectado)

B – Botão liga/desliga

C - Botão para o «Modo Choro» – modo automático que é ativado quando o bebé começa a chorar, ativando automaticamente o mecanismo de balanço ou a música para acalmar a criança.

D - Botão de velocidade de balanço (5 velocidades de balanço no total)

E - Botão de tempo de balanço (8, 15 e 30 minutos)

F – Botão de reprodução de música/controlo de volume

12. CONTROLO DAS FUNÇÕES COM UM COMANDO À DISTÂNCIA

AVISO! PARA SER UTILIZADO APENAS POR ADULTOS!

AVISO! O COMANDO REMOTO NÃO É UM BRINQUEDO!

IMPORTANTE: Remova a película transparente de PVC na extremidade do comando remoto antes de utilizar.

A – Botão liga/desliga

B – Botão de melodia

C – Botão de reprodução/pausa da melodia

D – Melodia/música anterior

E – Botão de velocidade de balanço

F – Botão do modo choro

G – Botão de tempo de balanço

H – Botão de controlo de volume (VOL+ para aumentar o volume; VOL- para diminuir o volume)

I – Botão para a próxima melodia/música

INSTRUÇÕES DE PREVENÇÃO E MANUTENÇÃO

- Limpe os estofos, as peças de plástico e as peças metálicas com um pano húmido e água morna.
- Não limpe com produtos de limpeza agressivos que contenham partículas abrasivas, amoníaco, lixívia ou álcool.
- Deixe o produto secar completamente após a limpeza e, em seguida, guarde-o.
- Não coloque itens ou objetos dentro ou sobre o produto para evitar danos à estrutura.
- Guarde o produto num local limpo e seco. Não exponha o produto à luz solar direta, chuva, humidade ou mudanças bruscas de temperatura!

GEBRUIKSAANWIJZING

BELANGRIJK! LEES DEZE INSTRUCTIES ZORGVULDIG DOOR EN BEWAAR ZE VOOR TOEKOMSTIG GEBRUIK

**VOLG DE WAARSCHUWINGEN, INSTRUCTIES EN AANBEVELINGEN IN DEZE
HANDLEIDING OM EEN VEILIG GEBRUIK VAN DIT PRODUCT TE GARANDEREN!**

WAARSCHUWINGEN!

LET OP! LAAT UW KIND NOOIT ZONDER TOEZICHT ACHTER! * **WAARSCHUWING!** GEBRUIK HET PRODUCT NIET ALS WIEG ALS UW KIND ZELF KAN ZITTEN OF MEER DAN 9 KG WEEGT! **LET OP!** DE KINDERSTOEL IS BEDOELD VOOR KINDEREN DIE ZONDER HULP IN ZITTENDE HOUDING KUNNEN BLIJVEN EN MAXIMAAL 3 JAAR OUD ZIJN OF MAXIMAAL 15 KG WEGEN.



WAARSCHUWING! GEBRUIK ALTIJD HET VEILIGHEIDSSYSTEEM EN ZORG ERVOOR DAT HET GOED BEVESTIGD IS AAN DE STOELCONSTRUCTIE!

WAARSCHUWING! VALGEVAAR: LAAT UW KIND NIET OP HET PRODUCT KLIMMEN!

WAARSCHUWING! GEBRUIK HET PRODUCT NIET VOORDAT U ER ZEKER VAN BENT DAT ALLE ONDERDELEN GOED WERKEN EN OP DE JUISTE PLAATS ZIJN GEÏNSTALLEERD EN BEVESTIGD!

WAARSCHUWING! BLIJF UIT DE BUURT VAN VUUR! WEES U BEWUST VAN HET RISICO OP LETSEL BIJ HET KIND DOOR OPEN VLAMMEN EN ANDERE WARMTEBRONNEN IN DE BUURT VAN HET PRODUCT!

LET OP! WEES U BEWUST VAN HET RISICO DAT DE KINDERSTOEL KAN KANTELEN ALS HET KIND MET ZIJN VOETEN TEGEN EEN TAFEL OF EEN ANDER STEVIG OPPERVLAK DUWT.

WAARSCHUWING! GEBRUIK DIT PRODUCT NOOIT OP VERHOOGDE OF ONEFFEN OPPERVLAKKEN (BIJV. EEN TAFEL)!

WAARSCHUWING! OM LETSEL TE VOORKOMEN, MOET U ERVOOR ZORGEN DAT KINDEREN UIT DE BUURT VAN HET PRODUCT BLIJVEN TIJDENS HET IN- EN UITKLAPPEN!

WAARSCHUWING! TIL HET PRODUCT NIET OP EN VERPLAATS HET NIET ALS ER EEN KIND IN ZIT!

WAARSCHUWING! ZORG ER BIJ HET GEBRUIK VAN DE MUZIEKDOOS VOOR DAT HET VOLUME OP EEN LAAG NIVEAU IS INGESTELD.

WAARSCHUWING! DE AFSTANDBEDIENING VAN DIT PRODUCT BEVAT EEN KNOOPCEL BATTERIJ. INSLIKKEN VAN DE KNOOPCEL BATTERIJ KAN ERNSTIGE INTERNE CHEMISCHE VERBRANDINGEN VEROORZAKEN!

WAARSCHUWING! GOOI GEBRUIKTE BATTERIJEN ONMIDDELLIJK WEG. HOUD NIEUWE EN GEBRUIKTE BATTERIJEN BUITEN HET BEREIK VAN KINDEREN. ALS U VERMOEDT DAT BATTERIJEN ZIJN INGENOMEN OF IN EEN DEEL VAN HET LICHAAM ZIJN GEPLAATST, RAADPLEEG DAN ONMIDDELLIJK EEN ARTS.

WAARSCHUWING! LAAT KINDEREN NIET MET DIT PRODUCT SPELEN OM HET RISICO OP LETSEL TE VOORKOMEN!

- Laat uw kind nooit in dit product slapen. Dit product is geen vervanging voor een wieg of bed. Als uw kind in slaap valt of moet slapen, moet u het in een geschikte wieg of bed leggen.
- Zet altijd de wielvergrendelingen vast! GEBRUIK DE WIELEN ALLEEN OM DE STOEL TE VERPLAATSEN!
- Het product mag alleen door een volwassene worden gemonteerd!
- Gebruik de reiswieg alleen voor baby's tot ongeveer 6 maanden oud en met een gewicht van maximaal 9 kg.
- Gebruik het product niet als kinderstoel voor kinderen die nog niet zelfstandig kunnen zitten (minimaal 6 maanden)!
- Gebruik de kinderstoel niet voor kinderen die meer dan 15 kg wegen!
- Plaats niet meer dan één kind in het product!
- Til het product niet op aan het eetblad!
- Alle handelingen met betrekking tot de stroomvoorziening – in- en uitschakelen – moeten door een volwassene worden uitgevoerd.
- Gebruik alleen de door de fabrikant meegeleverde AC/DC-adapter.
- De AC/DC-adapter is geen speelgoed.
- Controleer de AC/DC-adapter regelmatig op beschadigingen aan het netsnoer, de stekker, de behuizing of andere onderdelen. Als een van deze onderdelen beschadigd is, mag u de adapter niet meer gebruiken totdat de schade is gerepareerd.
- Alle extra veiligheidsgordels, behalve die welke door de fabrikant worden geleverd, moeten voldoen aan EN 13210-1:2020.
- Veiligheidsgordels mogen niet gedraaid, versleten of gescheurd zijn.
- Gebruik het product niet als u merkt dat er onderdelen ontbreken of beschadigd zijn!
- Laat het kind niet rechtop op het zitje staan!
- Til, verplaats, verstel of repareer het product niet wanneer er een kind in zit!
- Plaats het product niet in de buurt van trappen, zwembaden of andere gevaarlijke plaatsen!
- Gebruik het product alleen voor het beoogde doel!
- Gebruik geen reserveonderdelen en andere componenten die niet door de fabrikant zijn geleverd! De fabrikant aanvaardt geen verantwoordelijkheid voor de veiligheid als er andere reserveonderdelen worden gebruikt dan de originele, goedgekeurde en geteste onderdelen.
- Breng geen wijzigingen of aanpassingen aan de structuur en elektrische onderdelen van het product aan! Neem indien nodig contact op met de dealer of een erkend servicecentrum voor advies en reparatie.
- Plaats geen voorwerpen of items in of op het product om schade aan de structuur of bekleding te voorkomen.
- Bevestig geen extra koorden of banden aan het product om het risico op wurging te voorkomen!
- Laat geen kinderen jonger dan 3 jaar in de buurt komen voordat u het product volledig hebt gemonteerd, om te voorkomen dat ze toegang krijgen tot kleine en gedemonteerde onderdelen!
- Houd de plastic verpakking buiten het bereik van kinderen om verstikkingsgevaar te voorkomen!

WAARSCHUWINGEN VOOR HET WERKEN MET BATTERIJEN

BELANGRIJK! Het afstandsbedieningsapparaat bevat een knoopcelbatterij. De grootte van dit type batterij kan bij inslikken een ernstig verstikkingsgevaar opleveren.

WAARSCHUWING! Gooi gebruikte batterijen onmiddellijk weg. Houd nieuwe en gebruikte batterijen buiten het bereik van kinderen. Als u vermoedt dat batterijen zijn ingeslikt of in een lichaamsdeel zijn ingebracht, zoek dan onmiddellijk medische hulp!

- Sluit het batterijcompartiment altijd af met het deksel nadat u de batterij hebt geplaatst.
- Laat kinderen niet bij de batterijen komen of ermee spelen!
- Gebruik alleen batterijen van het opgegeven type en voltage.
- Gebruik geen batterijen van verschillende types en voltages of nieuwe en gebruikte batterijen.
- Maak geen kortsluiting tussen de contactoppervlakken.
- Batterijen moeten met de juiste polariteit (+ en -) in het batterijcompartiment worden geplaatst.
- Verwijder beschadigde en lege batterijen.
- Laad geen batterijen op die niet oplaadbaar zijn.
- Oplaadbare batterijen mogen alleen door een volwassene worden opgeladen.
- Oplaadbare batterijen moeten uit het product worden verwijderd voordat ze worden opgeladen.
- Verwijder de batterijen wanneer het product niet in gebruik is.
- Gooi batterijen niet in open vuur. Batterijen mogen niet worden gedemonteerd.
- **LET OP!** Afval van gebruikte en onbruikbare batterijen moet apart worden ingezameld. Het is verboden om ze in gemengde huishoudelijke afvalcontainers te gooien. Gooi batterijen alleen weg op daarvoor bestemde locaties.



MONTAGE-INSTRUCTIES. FUNCTIES

A: Kinderstoel

De kinderstoel is ontworpen voor kinderen die zonder hulp kunnen blijven zitten en maximaal 3 jaar oud zijn of maximaal 15 kg wegen.

B: Babyschommel

De schommel is geschikt voor baby's en zeer jonge kinderen van 0 tot ongeveer 6 maanden die nog niet zelfstandig kunnen zitten en niet meer dan 9 kg wegen.

Batterijen nodig voor de afstandsbediening: 1 x CR2025 (meegeleverd).

Voedingskabel – invoer: 100–240V AC, 50/60Hz; uitvoer: 5V DC, 1A

BELANGRIJK! Volg de instructies en volgorde voor het monteren en gebruiken van het product precies zoals aangegeven in de afbeeldingen in de handleiding. Er is geen gereedschap nodig om de stoel te monteren. **LET OP!** CONTROLEER DE VEILIGHEID VAN DE BEVESTIGINGEN NA ELKE HANDELING!

1. BELANGRIJKSTE ONDERDELEN:

1. Stoelframe:
 - Basis (2 stuks)
 - Zijsteunen (2 stuks – één met een bedieningskastje)
2. Zitting
3. Steunbuizen (links + rechts)
4. Voetensteun
5. Eettafel (dubbel)
6. DC-adapter (ingang 100-240 V AC, 50/60 Hz, uitgang: 5 V DC 1 A)
7. Vijfpuntsveiligheidsgordel
8. Afstandsbediening

Opmerking: Sommige onderdelen kunnen tijdens de productie worden gemonteerd.

2. HET PRODUCT MONTEREN ALS BABYWIEG

Opmerking: Om de armleuningen (L en R) te verwijderen, drukt u op de verwijderingsknoppen (1) en trekt u ze eruit (afb. 2d).

3. DE REISWIGGIE OMZETTEN IN EEN VOEDINGSSTOEL

WAARSCHUWING! VOORDAT U DE STOEL ALS WIEG GEBRUIKT, MOET U DE ZITPLAATS ALTIJD IN DE LAAGSTE HOOGTEPOSITIE ZETTEN EN DAARNA HET VERGRENDELINGSMECHANISME ONTGRENDELEN.

4. HET VOEDINGSPLAATJE INSTALLEREN

Het dienblad kan in 3 standen worden versteld: druk op het mechanisme in het midden van het dienblad en schuif het naar voren of naar achteren. Laat het mechanisme los om het in de gekozen stand te vergrendelen.

5. DE ZITHOOGTE IN 5 STANDEN VERSTELLEN

6. DE POSITIE VAN DE RUGLEUNING VERSTELLEN

7. DE VOETSTEUN VERSTELLEN

8. BEVEILIGINGSSYSTEEM

Om de veiligheidsgordels los te maken, drukt u op de gesp en beweegt u de veiligheidsgordels zijwaarts en naar beneden.

BELANGRIJK! De gordels mogen niet gedraaid zijn, ze moeten goed om het kind heen passen en mogen niet van lengte veranderen wanneer ze vastgemaakt zijn!

LET OP! De gordels mogen niet versleten of gescheurd zijn en de plastic gespen en sluitingen moeten stevig zijn en een veilige verbinding bieden!

9. DE KINDERSTOEL IN- EN UITKLAPPEN

10. MULTIFUNCTIONEEL PANEEL. HANDMATIGE BEDIENING VAN FUNCTIES. BLUETOOTH

Het multifunctionele paneel wordt gevoed door een adapter. Steek de stekker van de oplader in de oplaadpoort (aan de binnenkant van de voorpoet) en steek de stekker in het stopcontact.

Beschrijving van de knoppen:

- 1 - Aan/uit-knop;
- 2 - Indicator voor de geselecteerde schommelsnelheid;
- 3 - Indicator voor de geselecteerde schommelsnelheid;
- 4 - Knop voor schommelsnelheid;
- 5 - Knop voor schommeltijd;
- 6 - Knop voor melodie;
- 7 – Knop voor volumeregeling.
- 8 – Knop voor huilmodus – automatische modus die wordt geactiveerd wanneer de baby begint te huilen, waardoor automatisch het schommelmechanisme of de muziek wordt geactiveerd om het kind te kalmeren.

Handmatige bediening van functies

- Steek de adapter in het stopcontact en het stroomindicatielampje gaat branden. Druk op de aan/uit-knop (1) en het scherm licht op.
- Druk op de knop voor de schommelsnelheid (4) om de eerste schommelsnelheid te activeren. Druk nogmaals om over te schakelen naar de tweede schommelsnelheid – er zijn in totaal 5 schommelsnelheden. Wanneer u de vijfde snelheid bereikt, schakelt u de schommel uit door nogmaals op de knop te drukken.
- Druk op de knop voor de schommeltijd (5) en het display toont de schommeltijd: 8, 15 en 30 minuten.
- Druk op de melodieknop (6) om muziek af te spelen. Druk nogmaals om de melodie te stoppen. Er zijn 9 melodieën en 3 rustgevende liedjes.
- Druk op de volumeknop (6) om het volume te verhogen – er zijn in totaal 5 volumeniveaus. Wanneer u het vijfde (hoogste) niveau bereikt, drukt u nogmaals om terug te keren naar de standaardinstelling.

Melodieën afspelen via Bluetooth

Schakel de Bluetooth-functie op uw telefoon in en zoek naar "BH baby" om de twee apparaten te koppelen.

Zodra de Bluetooth-verbinding tot stand is gebracht, kunt u elke muziek op uw mobiele telefoon afspelen en zal de schommelstoel de geselecteerde muziek afspelen. Het volume van uw telefoon regelt ook het volume van de schommelstoel.

11. BEDIENINGSFUNCTIES MET DE "BH SWING"-APP

Download de "BH SWING"-app. Bedien de functies vanaf uw smartphone.

A – Geeft aan of er een Bluetooth-verbinding is (Verbonden)

B - Aan/uit-knop

C - Knop voor "Cry mode" – automatische modus die wordt geactiveerd wanneer de baby begint te huilen, waardoor automatisch het schommelmechanisme of muziek wordt geactiveerd om het kind te kalmeren.

D - Knop voor schommelsnelheid (in totaal 5 schommelsnelheden)

E - Knop voor schommeltijd (8, 15 en 30 minuten)

F – Knop voor het afspelen van nummers/volumeregeling

12. DE FUNCTIES BEDIENEN MET EEN AFSTANDSBEDIENING**WAARSCHUWING!** ALLEEN VOOR GEBRUIK DOOR VOLWASSENEN!**WAARSCHUWING!** DE AFSTANDSBEDIENING IS GEEN SPEELGOED!**BELANGRIJK:** Verwijder de doorzichtige PVC-folie aan het uiteinde van de afstandsbediening voordat u deze gebruikt.**A** – Aan/uit-knop**B** – Melodietoets**C** – Knop voor afspelen/pauzeren van melodie**D** – Vorige melodie/nummer**E** – Knop voor schommelsnelheid**F** – Knop huilmodus**G** – Knop voor schommeltijd**H** – Knop voor volumeregeling (VOL+ om het volume te verhogen; VOL- om het volume te verlagen)**I** – Knop voor volgende melodie/nummer**PREVENTIE- EN ONDERHOUDSINSTRUCTIES**

- Reinig de bekleding, plastic en metalen onderdelen met een vochtige doek en lauw water.
- Reinig niet met agressieve schoonmaakmiddelen die schurende deeltjes, ammoniak, bleekmiddel of alcohol bevatten.
- Laat het product na het reinigen volledig drogen en berg het vervolgens op.
- Plaats geen voorwerpen of objecten in of op het product om schade aan de structuur te voorkomen.
- Bewaar het product op een schone en droge plaats. Stel het product niet bloot aan direct zonlicht, regen, vocht of plotselinge temperatuurschommelingen!

NÁVOD K POUŽITÍ

DŮLEŽITÉ! PEČLIVĚ SI PŘEČTĚTE A USCHOVEJTE PRO PŘÍPADNÉ POZDĚJŠÍ NÁVRATNÉ P

ABYSTE ZAJISTILI BEZPEČNÉ POUŽÍVÁNÍ TÉTO VÝROBKY, DODRŽUJTE
VAROVÁNÍ, POKYNY A DOPORUČENÍ UVEDENÉ V TÉTO PŘÍRUČCE!

UPOZORNĚNÍ!

POZOR! NIKDY NENECHÁVEJTE DÍTĚ BEZ DOZORU!
* **UPOZORNĚNÍ!** NEPOUŽÍVEJTE VÝROBEK JAKO
KOLÉBKU, POKUD JE DÍTĚ SCHOPNÉ SAMOSTATNĚ
SEDĚT NEBO VÁŽÍ VÍCE NEŽ 9 KG! **POZOR!** VYSOKÁ
ŽIDLÍČKA JE URČENA PRO DĚTI, KTERÉ JSOU
SCHOPNY SAMOSTATNĚ SEDĚT A JSOU STARŠÍ 3 LET
NEBO VÁŽÍ DO 15 KG.



VAROVÁNÍ! VŽDY POUŽÍVEJTE BEZPEČNOSTNÍ SYSTÉM A UJISTĚTE SE, ŽE JE BEZPEČNĚ PŘIPEVNĚN
K KONSTRUKCI ŽIDLE!

VAROVÁNÍ! NEBEZPEČÍ PÁDU: NEDOVOLTE DÍTĚTI, ABY NA VÝROBEK LEZLO!

VAROVÁNÍ! NEPOUŽÍVEJTE VÝROBEK, NEŽ SE UJISTÍTE, ŽE JSOU VŠECHNY ČÁSTI V POŘÁDKU A
JSOU SPRÁVNĚ NAMONTOVÁNY A UPEVNĚNÝ!

VAROVÁNÍ! DRŽTE V DOSTATKU VZDÁLENOSTI OD OHNĚ! Uvědomte si riziko zranění dítěte
otevřeným plamenem a jinými zdroji tepla v blízkosti výrobku!

UPOZORNĚNÍ! DBÁJTE NA NEBEZPEČÍ PŘEVŘÁCENÍ VYSOKÉ ŽIDLE, POKUD DÍTĚ DOSÁHNE
NOHOU NA STŮL NEBO JINÝ PEVNÝ POVRCH A OPŘE SE O NĚJ.

VAROVÁNÍ! TENTO VÝROBEK NIKDY NEPOUŽÍVEJTE NA VYVÝŠENÝCH NEBO NEROVNÝCH
POVRSCHECH (NAPŘ. STŮL)!

VAROVÁNÍ! ABY DOŠLO K ZABRÁNĚNÍ ZRANĚNÍ, UJISTĚTE SE, ŽE DĚTI JSOU PŘI SKLÁDÁNÍ A
ROZKLÁDÁNÍ VÝROBKU DALEKO OD NĚJ!

VAROVÁNÍ! NEZVEDÁVEJTE ANI NEPŘESOUVEJTE VÝROBEK, KDYŽ JE V NĚM DÍTĚ!

VAROVÁNÍ! PŘI POUŽÍVÁNÍ HUDBAŘSKÉ SKŘÍŇKY SE UJISTĚTE, ŽE JE HLASITOST NASTAVENA NA
NÍZKOU ÚROVEŇ.

VAROVÁNÍ! DÁLKOVÉ OVLÁDÁNÍ TOHOTO VÝROBKU OBSAHUJE MINCOVOU BATERII. PŘI POŽITÍ
MŮŽE MINCOVÁ BATERIE ZPŮSOBIT VÁŽNÉ VNITŘNÍ KEMICKÉ POPÁLENINY!

VAROVÁNÍ! POUŽITÉ BATERIE OKAMŽITĚ ZLIKVIDUJTE. NOVÉ A POUŽITÉ BATERIE UCHOVÁVEJTE
MIMO DOSAH DĚTÍ. POKUD MÁTE PODEZŘENÍ, ŽE BYLO DOJEDENÍ NEBO VLOŽENO DO TĚLA,
OKAMŽITĚ VYHLEDEJTE LÉKAŘSKOU POMOC.

VAROVÁNÍ! NEDOVOLTE DĚTEM, ABY SI S TÍMTO VÝROBKEM HRÁLY, ABY SE PŘEDCHÁZELO
RIZIKU ZRANĚNÍ!

- Nikdy nenechávejte své dítě spát v tomto výrobku. Tento výrobek nenahrazuje dětskou postýlku nebo postel. Pokud vaše dítě usne nebo potřebuje spát, musíte ho uložit do vhodné dětské postýlky nebo postele.
- Vždy zapněte zámky kol! **KOLESA POUŽÍVEJTE POUZE K PŘESUNU ŽIDLE!**
- Výrobek smí sestavit pouze dospělá osoba!
- Korbíčku používejte pouze pro děti do 6 měsíců věku a s hmotností do 9 kg.
- Nepoužívejte výrobek jako vysokou židličku pro děti, které ještě neumí samostatně sedět (minimálně 6 měsíců)!
- Nepoužívejte vysokou židličku pro děti s hmotností nad 15 kg!
- Do výrobku neumísťujte více než jedno dítě!
- Výrobek nezvedejte za podnos na krmení!
- Všechny úkony související s napájením – zapínání a vypínání – musí provádět dospělá osoba.
- Používejte pouze adaptér AC/DC dodaný výrobcem.
- Adaptér AC/DC není hračka.
- Pravidelně kontrolujte, zda není napájecí kabel, zástrčka, kryt nebo jiné části adaptéru AC/DC poškozené. Pokud je některá z těchto částí poškozená, přestat adaptér používat, dokud nebude poškození opraveno.
- Všechny další bezpečnostní pásy kromě těch, které dodává výrobce, musí splňovat normu EN 13210-1:2020.
- Bezpečnostní pásy nesmí být zkroucené, opotřebované nebo roztržené.
- Pokud zjistíte, že některé části chybí nebo jsou poškozené, produkt nepoužívejte!
- Nenechávejte dítě stát na sedadle!
- Nezvedejte, nepřemisťujte, neopravujte ani neopravujte výrobek, když je v něm dítě!
- Produkt neumísťujte do blízkosti schodů, bazénů nebo jiných nebezpečných míst!
- Používejte výrobek pouze k určenému účelu!
- Nepoužívejte náhradní díly a jiné součásti, které nebyly dodány výrobcem! Výrobce nenesе žádnou odpovědnost za bezpečnost, pokud jsou použity jiné náhradní díly než originální schválené a testované.
- Neprovádějte žádné změny ani úpravy konstrukce a elektrických částí výrobku! V případě potřeby se obraťte na prodejce nebo autorizované servisní středisko s žádostí o konzultaci a opravu.
- Neumisťujte předměty ani věci do výrobku ani na něj, aby nedošlo k poškození konstrukce nebo čalounění.
- K výrobku nepřipevňujte žádné další šňůry ani pásky, aby nedošlo k nebezpečí uškrcení!
- Nechte děti mladší 3 let mimo dosah produktu, dokud není zcela smontován, aby se zabránilo přístupu k malým a demontovaným dílům!
- Plastový obal uchovávejte mimo dosah dětí, aby nedošlo k udušení!

UPOZORNĚNÍ PRO PRÁCI S BATERIEMI

DŮLEŽITÉ! Dálkový ovladač obsahuje knoflíkovou baterii. Velikost tohoto typu baterie představuje vážné riziko udušení při spolknutí.

UPOZORNĚNÍ! Použité baterie ihned zlikvidujte. Uchovávejte nové i použité baterie mimo dosah dětí. Pokud se domníváte, že baterie byla spolknuta nebo zavedena do jakékoli části těla, okamžitě vyhledejte lékařskou pomoc!

- Po vložení baterie vždy zajistěte přihrádku na baterie krytem.
- Nedovolte dětem, aby měly přístup k bateriím nebo si s nimi hrály!
- Používejte pouze baterie stanoveného typu a napětí.
- Nepoužívejte baterie různých typů a napětí ani nové a použité baterie.
- Nesmíte zkratovat kontaktní plochy.
- Baterie musí být vloženy do bateriového prostoru se správnou polaritou (+ a -).
- Poškozené a vybitá baterie vyjměte.
- Nenabíjejte baterie, které nejsou dobíjecí.
- Nabíjení dobíjecích baterií by mělo provádět pouze dospělá osoba.
- Před nabíjením je nutné dobíjecí baterie z výrobku vyjmout.
- Vyjměte baterie, když produkt nepoužíváte.
- Baterie nevyhazujte do otevřeného ohně. Baterie nesmí být rozebírány.
- **UPOZORNĚNÍ!** Odpad z použitých a nepoužitelných baterií musí být sbírán odděleně. Je zakázáno je vyhazovat do kontejnerů na směsný domácí odpad. Baterie vyhazujte pouze na určených místech.



NÁVOD K MONTÁŽI. FUNKCE

A: Vysoká židle

Vysoká židle je určena pro děti, které mohou sedět bez pomoci a jsou ve věku do 3 let nebo váží maximálně 15 kg.

B: Dětská houpačka

Houpačí síť je vhodná pro kojence a velmi malé děti ve věku od 0 do přibližně 6 měsíců, které ještě neumí samostatně sedět a váží maximálně 9 kg.

Baterie potřebné pro dálkové ovládání: 1 x CR2025 (součástí balení).

Napájecí kabel – vstup: 100–240V AC, 50/60Hz; výstup: 5V DC, 1A

DŮLEŽITÉ! Postupujte přesně podle pokynů a pořadí pro montáž a používání výrobku, jak je znázorněno na obrázcích v návodu. K montáži sedačky nejsou potřeba žádné nástroje. **POZOR!** PO DOKONČENÍ KAŽDÉHO ÚKONU ZKONTROLUJTE BEZPEČNOST UPEVNĚNÍ!

1. HLAVNÍ ČÁSTI:

1. Rám židle:
 - Základna (2 ks)
 - Boční podpěry (2 ks – jedna s ovládací skříňkou)
2. Sedák
3. Opěrné trubky (levá + pravá)
4. Opěrka nohou
5. Jídelní podnos (dvojitý)
6. DC adaptér (vstup 100–240 V AC, 50/60 Hz, výstup: 5 V DC 1 A)
7. Pětibodový bezpečnostní pás
8. Dálkové ovládání

Poznámka: Některé části mohou být smontovány již během výroby.

2. MONTÁŽ VÝROBKU JAKO DĚTSKÉHO KOŠÍKU

Poznámka: Chcete-li odstranit područky (L a R), stiskněte tlačítka pro demontáž (1) a vytáhněte je (obr. 2d).

3. PŘEMĚNA KOČÁRKU NA ŽIDLÍČKU

UPOZORNĚNÍ! PŘED POUŽITÍM ŽIDLÍČKY JAKO POSTÝLKY MUSÍTE VŽDY NASTAVIT SEDÁK DO NEJNIŽŠÍ VÝŠKY A POTÉ UVOLNIT ZAJÍMAVÝ MECHANISMUS.

4. INSTALACE JÍDELNÍHO PÁSKU

Nastavení podnosu do 3 poloh: Stiskněte mechanismus uprostřed podnosu a posuňte jej dopředu nebo dozadu. Uvolněte mechanismus, aby se podnos zajistil ve zvolené poloze.

5. NASTAVENÍ VÝŠKY SEDÁKU DO 5 POLOH

6. NASTAVENÍ POLOHY OPĚRKY

7. NASTAVENÍ OPĚRKY NOHOU

8. ZAJIŠŤOVACÍ SYSTÉM

Chcete-li odepnout bezpečnostní pásy, stiskněte sponu a posuňte bezpečnostní pásy do strany a dolů.

DŮLEŽITÉ! Pásy nesmí být zkroucené, musí těsně přiléhat k dítěti a při zapnutí nesmí měnit délku!

UPOZORNĚNÍ! Pásy nesmí být opotřebované ani roztržené a plastové spony a zapínací prvky musí být pevné a zajišťovat bezpečné spojení!

9. SKLÁDÁNÍ A ROZKLÁDÁNÍ VYSOKÉ ŽIDLE

10. MULTIFUNKČNÍ PANEL. RUČNÍ OVLÁDÁNÍ FUNKCÍ. BLUETOOTH

Multifunkční panel je napájen adaptérem. Zapojte konektor nabíječky do nabíjecího portu (na vnitřní straně přední nohy) a zástrčku do síťové zásuvky.

Popis tlačítek:

- 1 – Tlačítko zapnutí/vypnutí;
- 2 – Indikátor zvolené rychlosti houpání;
- 3 – Indikátor zvolené rychlosti houpání;
- 4 – Tlačítko rychlosti houpání;
- 5 – Tlačítko pro nastavení doby houpání;
- 6 – Tlačítko melodie;
- 7 – Tlačítko pro ovládání hlasitosti.
- 8 – Tlačítko režimu pláče – automatický režim, který se aktivuje, když dítě začne plakat, a automaticky spustí houpací mechanismus nebo hudbu, aby dítě uklidnil.

Ruční ovládání funkcí

- Zapojte adaptér do zásuvky a rozsvítí se kontrolka napájení. Stiskněte tlačítko napájení (1) a rozsvítí se displej.
- Stiskněte tlačítko rychlosti houpání (4) pro aktivaci první rychlosti houpání. Dalším stisknutím přepnete na druhou rychlost houpání – celkem je k dispozici 5 rychlostí houpání. Po dosažení páté rychlosti dalším stisknutím houpání vypnete.
- Stiskněte tlačítko doby houpání (5) a na displeji se zobrazí doba houpání – 8, 15 a 30 minut.
- Stisknutím tlačítka melodie (6) spustíte přehrávání hudby. Dalším stisknutím melodii zastavíte. K dispozici je 9 melodií a 3 uklidňující písničky.
- Stisknutím tlačítka pro ovládání hlasitosti (6) zvýšíte hlasitost – k dispozici je celkem 5 úrovní hlasitosti. Po dosažení páté (nejvyšší) úrovně stiskněte tlačítko znovu, aby se vrátilo k výchozímu nastavení.

Přehrávání melodií přes Bluetooth

Zapněte funkci Bluetooth na svém telefonu a vyhledejte „BH baby“, abyste spárovali obě zařízení.

Jakmile je připojení Bluetooth úspěšné, můžete přehrávat jakoukoli hudbu ve svém mobilním telefonu a houpací křeslo bude přehrávat vybranou hudbu. Hlasitost telefonu bude také ovládat hlasitost houpacího křesla.

11. OVLÁDÁNÍ FUNKCÍ POMOCÍ APLIKACE „BH SWING“

Stáhněte si aplikaci „BH SWING“. Ovládejte funkce ze svého smartphonu.

- A** – Ukazuje, zda je zařízení připojeno přes Bluetooth (Připojeno)
- B** – Tlačítko zapnutí/vypnutí
- C** – Tlačítko pro „Cry mode“ – automatický režim, který se aktivuje, když dítě začne plakat, a automaticky spustí houpací mechanismus nebo hudbu, aby dítě uklidnil.
- D** – Tlačítko rychlosti houpání (celkem 5 rychlostí houpání)
- E** – Tlačítko pro nastavení doby houpání (8, 15 a 30 minut)
- F** – Tlačítko pro přehrávání skladeb/ovládání hlasitosti

12. OVLÁDÁNÍ FUNKCÍ DÁLKOVÝM OVLADAČEM**UPOZORNĚNÍ!** POUŽÍVEJTE POUZE DOSPĚLÍ!**VAROVÁNÍ!** DÁLKOVÝ OVLADAČ NENÍ HRAČKA!**DŮLEŽITÉ:** Před použitím odstraňte průhlednou PVC fólii na konci dálkového ovladače.**A** – Tlačítko zapnutí/vypnutí**B** – Tlačítko melodie**C** – Tlačítko přehrávání/pozastavení melodie**D** – Předchozí melodie/skladba**E** – Tlačítko rychlosti houpání**F** – Tlačítko režimu pláče**G** – Tlačítko pro nastavení doby houpání**H** – Tlačítko pro ovládání hlasitosti (VOL+ pro zvýšení hlasitosti; VOL- pro snížení hlasitosti)**I** – Tlačítko pro přechod na další melodii/píseň**POKyny PRO PREVENCI A ÚDRŽBU**

- Čalounění, plastové a kovové části čistěte vlhkým hadříkem a vlažnou vodou.
- Nepoužívejte agresivní čisticí prostředky obsahující abrazivní částice, amoniak, bělidla nebo alkohol.
- Po čištění nechte výrobek zcela vyschnout a poté jej uložte.
- Na výrobek ani do něj neukládejte žádné předměty, aby nedošlo k poškození konstrukce.
- Produkt skladujte na čistém a suchém místě. Nevystavujte produkt přímému slunečnímu záření, dešti, vlhkosti nebo náhlým změnám teploty!

გამოყენების ინსტრუქცია მნიშვნელოვანია! ყურადღებით წაიკითხეთ და შეინახეთ მომავალი გამოყენებისთვის

ამ პროდუქტის უსაფრთხო გამოყენების უზრუნველსაყოფად,
დაიცავით ამ ინსტრუქციაში მოცემული გაფრთხილებები,
მითითებები და რეკომენდაციები!

გაფრთხილებაები!

ყურადღება! არასდროს დატოვოთ ბავშვი უყურადღებოდ! * **სიფრთხილე!** არ გამოიყენოთ პროდუქტი სარწვევლად, როდესაც თქვენი ბავშვი უკვე ზის დამოუკიდებლად ან იწონის 9 კგ-ზე მეტს! **სიფრთხილე!** სავარძელი განკუთვნილია ბავშვებისთვის, რომლებსაც შეუძლიათ დამოუკიდებლად იჯდნენ და არიან 3 წლამდე ასაკის ან იწონიან 15 კგ-მდე.



გაფრთხილება! ყოველთვის გამოიყენეთ უსაფრთხოების სისტემა და დარწმუნდით, რომ ის მყარად არის მიმაგრებული სკამის კარკასზე!

გაფრთხილება! დაცემის რისკი: არ მისცეთ ბავშვს პროდუქტზე აძვრომის უფლება!

გაფრთხილება! პროდუქტის გამოყენებამდე დარწმუნდით, რომ ყველა ნაწილი გამართულად მუშაობს და სწორ პოზიციაზეა დამონტაჟებული და დამაგრებული!

გაფრთხილება! დაიცავით ცეცხლისგან! გაითვალისწინეთ ბავშვის დაზიანების რისკი პროდუქტის მახლობლად არსებული ღია ცეცხლისა და სითბოს სხვა წყაროების გამო!

გაფრთხილება! გაითვალისწინეთ მაღალი სკამის გადაყირავების რისკი, თუ ბავშვი ფეხებით მაგიდას ან სხვა მყარ ზედაპირს მიწვდება და ეყრდნობა.

გაფრთხილება! არასდროს გამოიყენოთ ეს პროდუქტი აწეულ ან არათანაბარ ზედაპირებზე (მაგ., მაგიდა)!

გაფრთხილება! ტრავმის თავიდან ასაცილებლად, დარწმუნდით, რომ ბავშვები მომორებით არიან პროდუქტისგან მისი დაკეცვისა და გამლის დროს!

გაფრთხილება! არ აწიოთ ან გადაადგილოთ პროდუქტი, როდესაც ბავშვი მასში იმყოფება!

გაფრთხილება! მუსიკალური ყუთის გამოყენებისას, დარწმუნდით, რომ ხმის დონე დაბალ ნიშნულზეა დაყენებული.

გაფრთხილება! ამ პროდუქტის დისტანციური მართვის პულტი შეიცავს მონეტის ტიპის ელემენტს. გადაყლაპვის შემთხვევაში, მონეტის ტიპის ელემენტმა შეიძლება გამოიწვიოს მძიმე შიდა ქიმიური დამწვრობა!

გაფრთხილება! დაუყოვნებლივ გადაყარეთ გამოყენებული ელემენტები. ახალი და გამოყენებული ელემენტები შეინახეთ ბავშვებისთვის მიუწვდომელ ადგილას. თუ ეჭვი გეპარებათ, რომ ელემენტები შესაძლოა გადაიყლაპა ან სხეულის რომელიმე ნაწილში მოთავსდა, დაუყოვნებლივ მიმართეთ სამედიცინო დახმარებას.

გაფრთხილება! დაზიანების რისკის თავიდან ასაცილებლად, არ მისცეთ ბავშვებს ამ პროდუქტით თამაშის უფლება!

- არასდროს დატოვოთ ბავშვი მარტო ამ პროდუქტში დასაძინებლად. ეს პროდუქტი არ არის საბავშვო საწოლის ან საწოლის შემცვლელი. თუ თქვენი ბავშვი ჩაეძინება ან დასაძინებლად დააწვენეთ, ის შესაბამის საბავშვო საწოლში ან საწოლში უნდა დააწვავთ.
- ყოველთვის ჩართეთ ბორბლების საკეტები! გამოიყენეთ ბორბლები მხოლოდ სკამის გადასაადგილებლად!
- პროდუქტი უნდა დააწყოს მხოლოდ ზრდასრულმა!
- სატარებელი კალათა გამოიყენეთ მხოლოდ დაახლოებით 6 თვემდე ასაკის და 9 კგ-ზე ნაკლები წონის ჩვილებისთვის.
- არ გამოიყენოთ პროდუქტი სკამად ბავშვებისთვის, რომლებსაც არ შეუძლიათ მყარად და დამოუკიდებლად ჯდომა (მინიმუმ 6 თვის ასაკიდან)!
- არ გამოიყენოთ სკამი 15 კგ-ზე მეტი წონის ბავშვებისთვის!
- პროდუქტში ერთზე მეტი ბავშვის მოთავსება დაუშვებელია!
- არ აიღოთ პროდუქტი კვების ლანგრით!
- ელექტროენერგიასთან დაკავშირებული ყველა მოქმედება – ჩართვა და გამორთვა – უნდა შეასრულოს ზრდასრულმა.
- გამოიყენეთ მხოლოდ მწარმოებლის მიერ მოწოდებული AC/DC ადაპტერი.
- AC/DC ადაპტერი სათამაშო არ არის.
- რეგულარულად შეამოწმეთ AC/DC ადაპტერი ელექტროკაბელის, შტეფსელის, კორპუსის ან სხვა ნაწილების დაზიანებაზე. თუ რომელიმე ეს ნაწილი დაზიანებულია, შეწყვიტეთ ადაპტერის გამოყენება დაზიანების აღდგენამდე.
- მწარმოებლის მიერ მოწოდებული სათვალავი ქამრების გარდა, ყველა დამატებითი სათვალავი ქამარი უნდა შეესაბამებოდეს EN 13210-1:2020 სტანდარტს.
- უსაფრთხოების ღვედები არ უნდა იყოს გადახვეული, გაცვეთილი ან დახეული.
- არ გამოიყენოთ პროდუქტი, თუ აღმოაჩენთ, რომ მას აკლია ან დაზიანებულია რომელიმე ნაწილი!
- არ მისცეთ ბავშვს სავარძელზე სწორად დგომის უფლება!
- არ აწიოთ, გადაადგილოთ, დაარეგულიროთ ან შეაკეთოთ პროდუქტი, როდესაც მასში ბავშვი იმყოფება!
- არ განათავსოთ პროდუქტი კიბეების, საცურაო აუზების ან სხვა სახიფათო ადგილების მახლობლად!
- გამოიყენეთ პროდუქტი მხოლოდ მისი დანიშნულებისამებრ!
- არ გამოიყენოთ სათადარიგო ნაწილები და სხვა კომპონენტები, რომლებიც არ არის მიწოდებული მწარმოებლის მიერ! მწარმოებელი არ იღებს პასუხისმგებლობას უსაფრთხოებაზე, თუ გამოყენებულია არაორიგინალური, დამტკიცებული და შემოწმებული ტიპის სათადარიგო ნაწილები.
- არ შეიტანოთ ცვლილებები ან მოდიფიკაციები პროდუქტის სტრუქტურასა და ელექტრო ნაწილებში! საჭიროების შემთხვევაში, კონსულტაციისა და შეკეთებისთვის დაუკავშირდით დილერს ან ავტორიზებულ სერვის ცენტრს.
- არ მოათავსოთ ნივთები ან საგნები პროდუქტის შიგნით ან ზედაპირზე, რათა თავიდან აიცილოთ მისი სტრუქტურის ან რბილი ნაწილის დაზიანება.
- არ დაამაგროთ დამატებითი სიმები ან თოკები პროდუქტზე დახრჩობის რისკის თავიდან ასაცილებლად!
- 3 წლამდე ასაკის ბავშვების ყოფნა არ დაუშვიათ, სანამ პროდუქტს სრულად არ ააწყობთ, რათა მათ პატარა და დაშლილ ნაწილებთან წვდომა არ ჰქონდეთ!
- პლასტმასის შეფუთვა მოათავსეთ ბავშვებისგან მოშორებით, დახრჩობის რისკის თავიდან ასაცილებლად!

გაფრთხილებაები ელემენტებთან მუშაობისას

მნიშვნელოვანი! საშუალებაა დისტანციური მართვისთვის შეიცავს ლიდაკის ტიპის ელემენტს. ამ ტიპის ელემენტის ზომა წარმოადგენს სერიოზულ დაზარაობის საფრთხეს, თუ იგი ჩაიყლაპება.

გაფრთხილება! მოწყობილ ელემენტებს გადაყარეთ დაუყოვნებლივ. შეინახეთ ახალი და გამოყენებული ელემენტები ბავშვებისგან მოშორებით. თუ ფიქრობთ, რომ ელემენტი შეიძლება ჩაიყლაპეს ან მოთავსებულია სხეულის რომელიმე ნაწილში, დაუყოვნებლივ მიმართეთ სამედიცინო დახმარებას!

- გამოიყენეთ მხოლოდ მითითებული ტიპისა და ძაბვის ელემენტები.
- არ გამოიყენოთ სხვადასხვა ტიპისა და ძაბვის ელემენტები, ან ახალი და გამოყენებული ელემენტები.
- არ მოახდინოთ კონტაქტური ზედაპირების მოკლე ჩართვა.
- ელემენტები უნდა ჩაიდოს სათავსოში სწორი პოლარობით (+ და -).
- ამოიღეთ დაზიანებული და გამოსული ელემენტები.
- არ დატენოთ ელემენტები, რომლებიც განკუთვნილი არ არის დასატენად.
- მრავალჯერადი გამოყენების ელემენტები უნდა დატენოს მხოლოდ ზრდასრულმა.
- დამუხტვამდე პროდუქტიდან ამოიღეთ ხელახლა დამუხტვადი ელემენტები.
- მოხსენით ელემენტები, როდესაც პროდუქტი არ გამოიყენება.
- ნუ გადაყრით ელემენტებს ღია ცეცხლში. ელემენტები არ უნდა დაშალოთ.
- **სიფრთხილე!** გამოყენებული და გამოუსადეგარი ელემენტების ნარჩენები უნდა შეგროვდეს ცალკე. მათი გადაყრა აკრძალულია საყოფაცხოვრებო ნარჩენების შერეულკონტეინერებში. ელემენტები გადაყარეთ მხოლოდ სპეციალურად გამოყოფილ ადგილებში.



საწყობი ინსტრუქციები. ფუნქციები

A : საბავშვო სკამი

მაღალი სკამი განკუთვნილია ბავშვებისთვის, რომლებსაც შეუძლიათ დამოუკიდებლად ჯდომა და არიან 3 წლამდე ასაკის ან იწონიან მაქსიმუმ 15 კგ-ს.

B : საბავშვო საქანელი

სარწეველი განკუთვნილია 0-დან დაახლოებით 6 თვემდე ასაკის ჩვილებისა და ძალიან პატარა ბავშვებისთვის, რომლებსაც დამოუკიდებლად ჯდომა არ შეუძლიათ და რომელთა წონა არ აღემატება 9 კგ-ს.

შორეული მართვის პულტისთვის საჭიროა ელემენტები: 1 x CR2025 (შემავალი).

მნიშვნელოვანი! დაიცავით ინსტრუქციები და პროდუქტის აწყობისა და გამოყენების თანმიმდევრობა ზუსტად, როგორც ნაჩვენებია სახელმძღვანელოს ილუსტრაციებში. სავარძლის ასაწყობად ინსტრუმენტები არ არის საჭირო. **სიფრთხილე!** ყოველი ოპერაციის დასრულების შემდეგ შეამოწმეთ სამაგრების საიმედოობა!

1. ძირითადი ნაწილები:

1. სკამის კარკასი :
 - სადგამი (2 ცალი)
 - გვერდითი საყრდენები (2 ცალი – ერთი მართვის ბლოკით)
2. სავარძელი
3. სამაგრი მილები (მარცხენა + მარჯვენა)
4. ფეხის საყრდენი
5. სადილის ლანგარი (ორმაგი)
6. DC ადაპტერი (შესასვლელი 100-240V AC, 50/60Hz, გამომავალი: 5V DC 1A)
7. ხუთწერტილიანი უსაფრთხოების ღვედი
8. დისტანციური მართვის პულტი

შენიშვნა: ზოგიერთი ნაწილი შესაძლოა აწყობილი იყოს წარმოების პროცესში.

2. პროდუქტის აწყობა, როგორც საბავშვო სარწველა

შენიშვნა: სახელურების (მარცხენა და მარჯვენა) მოსახსნელად დააჭირეთ მოხსნის დილაკებს (1) და გამოიღეთ (ნახ. 2d).

3. სატარებელი საწოლის გარდაქმნა კვების სკამად

გაფრთხილება! სკამის საწოლად გამოყენებამდე ყოველთვის, აუცილებელია დასაჯდომის ყველაზე დაბალ სიმაღლეზე დაყენება და შემდეგ ჩამკეტ მექანიზმზე დაჭერა.

4. საჭმლის ლანგარის დამონტაჟება

საფენი 3 პოზიციაში რეგულირება: დააჭირეთ მექანიზმს საფენის შუაში და გადაადგილეთ წინ ან უკან. გაათავისუფლეთ მექანიზმი არჩეულ პოზიციაში დასაფიქსირებლად.

5. სავარძლის სიმაღლის რეგულირება 5 პოზიციაში

6. საზურგის რეგულირება

7. ფეხის საყრდენის რეგულირება

8. დაცვის სისტემა

საფრენი თასმის ასახსნელად დააჭირეთ შესაკრავს და გადაწიეთ თასმი გვერდულად და ქვემოთ.

მნიშვნელოვანია! ღვედები არ უნდა იყოს გადახვეული, ისინი მჭიდროდ უნდა ერტყას ბავშვს და შეკვრისას სიგრძე არ უნდა შეცვალოს!

სიფრთხილე! ღვედებს არ უნდა ჰქონდეს გაცვეთის ან გაწყვეტის ნიშნები, ხოლო პლასტმასის ბალთები და შესაკრავები უნდა იყოს მყარი და უზრუნველყოფდეს საიმედო შეერთებას!

9. მაღალი სკამის დაკეცვა და გაშლა

10. მულტიფუნქციური ჰანელი. ფუნქციების მექანიკური მართვა. BLUETOOTH
 მრავალფუნქციური ჰანელი მუშაობს ადაპტურით. ჩართეთ დამტენის თავი დამტენის პორტში (წინა ფეხის შიდა მხარეს) და შტეფსელი — ელექტროქსელის სოკეტში.

დილაკების აღწერა:

- 1 - ჩართვა/გამორთვის დილაკი;
- 2 - რყევის არჩეული სიჩქარის ინდიკატორი;
- 3 - რხევების არჩეული სიჩქარის ინდიკატორი;
- 4 - რყევის სიჩქარის დილაკი;
- 5 - რწევის დროის დილაკი;
- 6 - მელოდიის დილაკი;
- 7 – ხმის რეგულირების დილაკი.
- 8 – ტირილის რეჟიმის დილაკი – ავტომატური რეჟიმი, რომელიც აქტიურდება, როდესაც ბავშვი ტირილს იწყებს და ავტომატურად რთავს აკანკალების მექანიზმს ან მუსიკას ბავშვის დასამშვიდებლად.

ფუნქციების ხელით მართვა

- შეაერთეთ ადაპტური ქსელში და ჩაერთვება ძალოვანი ინდიკატორი. დააჭირეთ ჩართვის დილაკს (1) და აინთება ეკრანი.
- დააჭირეთ რყევის სიჩქარის დილაკს (4) პირველი სიჩქარის გასააქტიურებლად. ხელახლა დაჭერით გადაერთვებით მეორე სიჩქარეზე – სულ 5 სიჩქარეა. როდესაც მეხუთე სიჩქარეს მიაღწევთ, ხელახლა დაჭერით რყევა გამორთული იქნება.
- დააჭირეთ რყევის დროის დილაკს (5) და ეკრანზე გამოჩნდება რყევის დრო - 8, 15 და 30 წუთი.
- დააჭირეთ მელოდიის დილაკს (6) მუსიკის დასაკრავად. ხელახლა დააჭირეთ მელოდიის შესაჩერებლად. სულ არის 9 მელოდია და 3 დამამშვიდებელი სიმღერა.
- დააჭირეთ ხმის მარეგულირებელ დილაკს (6) ხმის გასაძლიერებლად – სულ 5 ხმის დონეა. როდესაც მეხუთე (ყველაზე მაღალ) დონეს მიაღწევთ, ხელახლა დაჭერით დაუბრუნდებით ნაგულისხმევ მნიშვნელობას.

მელოდიების დაკვრა Bluetooth-ის საშუალებით

ჩართეთ თქვენი ტელეფონის Bluetooth ფუნქცია და მოძებნეთ "BH baby" ორი მოწყობილობის დასატანად.

Bluetooth-კავშირის წარმატებით დამყარების შემდეგ, შეგიძლიათ თქვენს მობილურ ტელეფონში ჩართოთ ნებისმიერი მუსიკა და სარწევლა ააჟღერებს არჩეულ მუსიკას. თქვენი ტელეფონის ხმის რეგულატორი ასევე მართავს სარწევლას ხმის სიძლიერეს.

11. ფუნქციების მართვა აპლიკაციით "BH SWING"

ჩამოტვირთეთ აპლიკაცია "BH SWING". მართეთ ფუნქციები თქვენი სმარტფონიდან.

- A** – აჩვენებს, დაკავშირებულია თუ არა Bluetooth-ით (დაკავშირებულია)
- B** – ჩართვა/გამორთვის ღილაკი
- C** - ღილაკი "ტირილის რეჟიმი" – ავტომატური რეჟიმი, რომელიც აქტიურდება, როდესაც ბავშვი ტირის, და ავტომატურად ამუშავებს რწევის მექანიზმს ან მუსიკას ბავშვის დასამშვიდებლად.
- D** - რწევის სიჩქარის ღილაკი (სულ 5 რწევის სიჩქარე)
- E** - რწევის დროის ღილაკი (8, 15 და 30 წუთი)
- F** – სიმღერის დაკვრის/ხმის რეგულირების ღილაკი

12. ფუნქციების მართვა დისტანციური მართვის პულტით

გაფრთხილება! მხოლოდ ზრდასრულებისთვის!

გაფრთხილება! დისტანციური მართვის პულტი სათამაშო არ არის!

მნიშვნელოვანია: გამოყენებამდე მოხსენით პლასტმასის გამჭვირვალე ფირი დისტანციური მართვის მოწყობილობის ბოლოში.

- A** – ჩართვა/გამორთვის ღილაკი
- B** – მელოდიის ღილაკი
- C** – მელოდიის გაშვება/პაუზის ღილაკი
- D** – წინა მელოდია/სიმღერა
- E** – რწევის სიჩქარის ღილაკი
- F** – ტირილის რეჟიმის ღილაკი
- G** – რწევის დროის ღილაკი
- H** – ხმის რეგულირების ღილაკი (VOL+ ხმის გასაძლიერებლად; VOL- ხმის დასატუმბად)
- I** – შემდეგი მელოდიის/სიმღერის ღილაკი

პრევენციისა და მოვლის ინსტრუქციები

- გაწმინდეთ ტექსტილის, პლასტმასისა და ლითონის ნაწილები ნოტიო ქსოვილითა და თბილი წყლით.
- არ გაწმინდოთ აბრაზიული ნაწილაკების, ამიაკის, ქლორის ან ალკოჰოლის შემცველი აგრესიული საწმენდი საშუალებებით.
- გაწმენდის შემდეგ, პროდუქტი სრულად გააშრეთ და შემდეგ შეინახეთ.
- სტრუქტურის დაზიანების თავიდან ასაცილებლად, პროდუქტზე ან მის შიგნით ნივთები არ დადოთ.
- შეინახეთ პროდუქტი სუფთა და მშრალ ადგილას. არ დააყენოთ პროდუქტი პირდაპირი მზის სხივების, წვიმის, ნესტის ან ტემპერატურის მკვეთრი ცვლილებების ზემოქმედების ქვეშ!

CHIPOLINO

**Производител/Manufacturer/Gyártó/Fabricante/Produttore/Hersteller/
Fabricant/Proizvođač/Произвођач/Производител/Prodhuēs/Κατασκευαστής/
Producător/Fabricante/Fabrikant/Výrobce/მწარმოებელი:**

„ЧИПОЛИНО“ ЕООД, България, гр. Пловдив, ул. „Голямоконарско шосе“ № 1,
тел. +359 32 600 889, CHIPOLINO LTD., 1 Goliamokonarsko Shosse Str, Plovdiv,
BULGARIA, Tel.: +359 32 600 889;

www.chipolino.com