

ДЕТСКА КОЛИЧКА/ BABY STROLLER/ БАВАКОСИ/ СОСНЕСИТО ДЕ БЕБÉ/ PASSEGGINO PER BAMBINI/
KINDERWAGEN/ POUSETTE POUR BÉBÉ/ ДЈЕЉА КОЛИЦА/ ДЕЧЈА КОЛИЦА/ ДЕТСКА КОЛИЧКА/
KARROČĚ PĚR FĚMIJĚ/ ΠΑΙΔΙΚΟ ΚΑΡΟΤΣΙ / CĂRUCIOR PENTRU COPIL/ CARRINHO DE BEBÉ/
KINDERWAGEN/ DĚTSKÝ KOČÁREK/ ბავშვის ეტლი

„ELITE NEXT GEN“

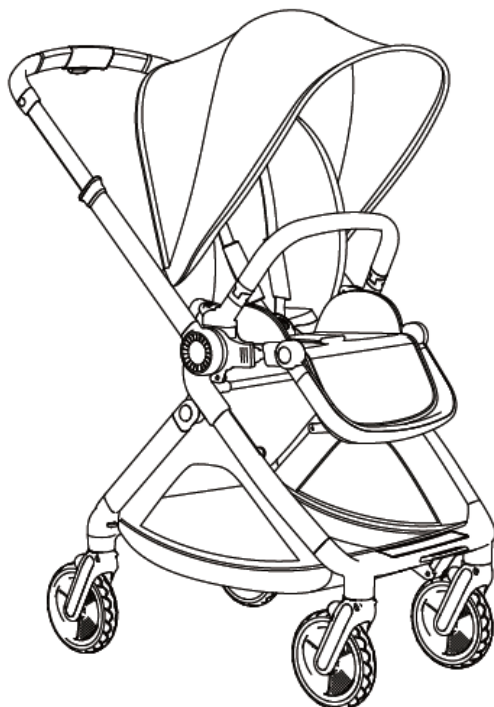

chipolino

продуктов номер/ item number/ cikkszám/ número de artículo/ codice articolo/
artikelnummer/ numéro d'article/ broj proizvoda / პროდუქტის ნომერი/ αριθμός
προϊόντος/ Numri i artikullit/ Број на артикл/ Број артикла / numărul produsului/ número
de produto/ productnummer/ číslo produktu:

KKETNG02xxxxx

EN 1888-1:2018+A1:2022

EN 1888-2:2018+A1:2022



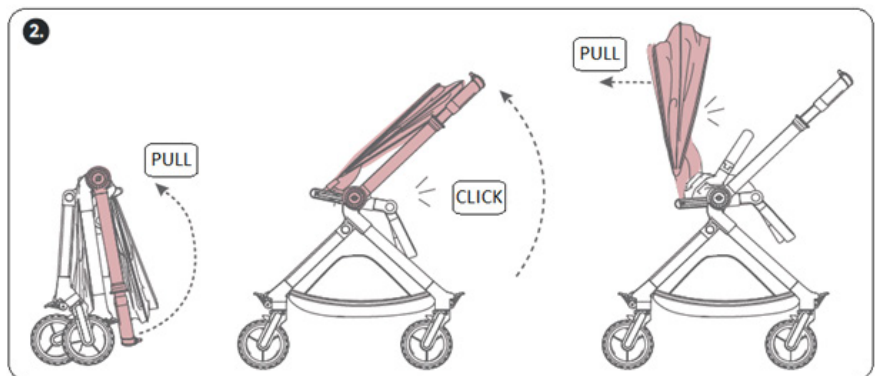
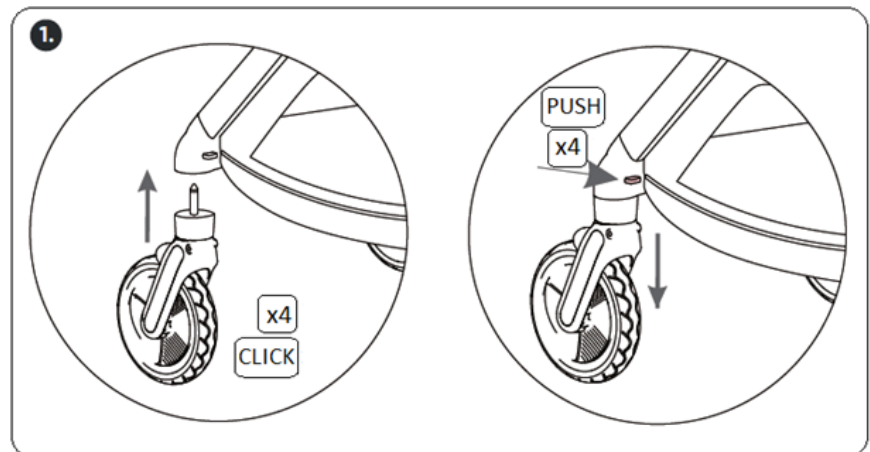
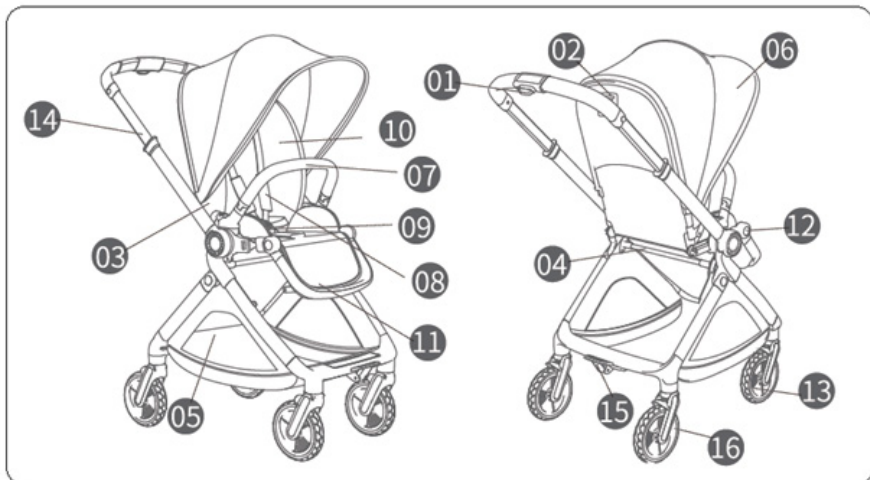

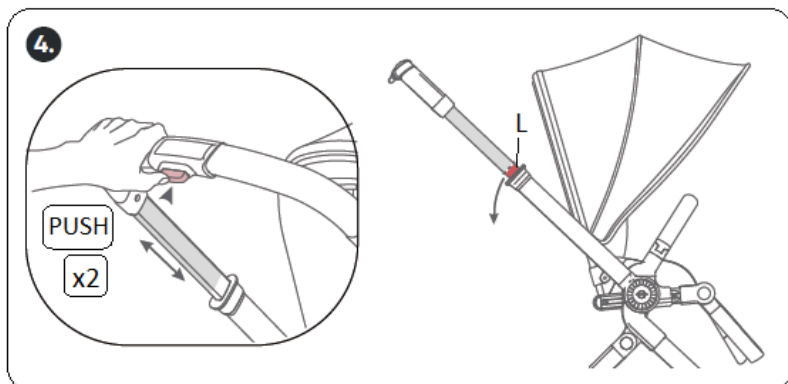
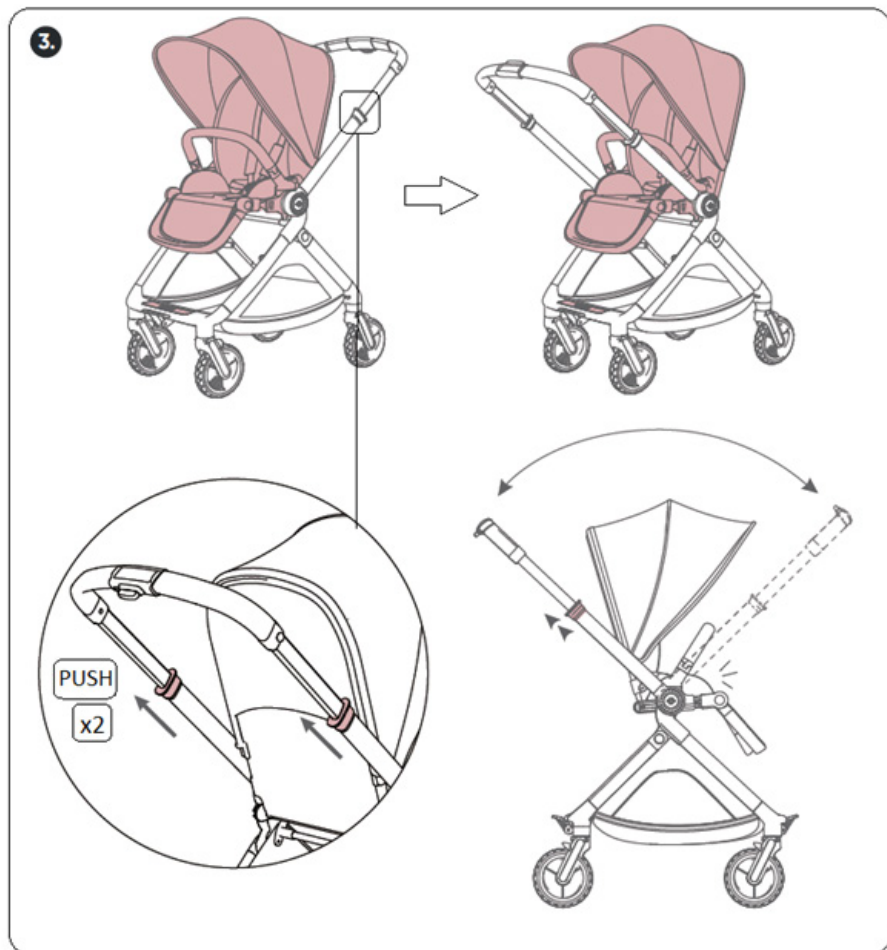

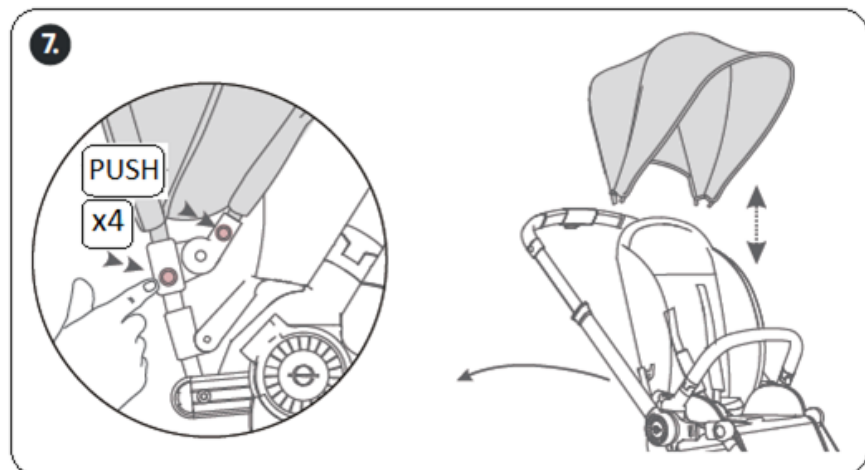
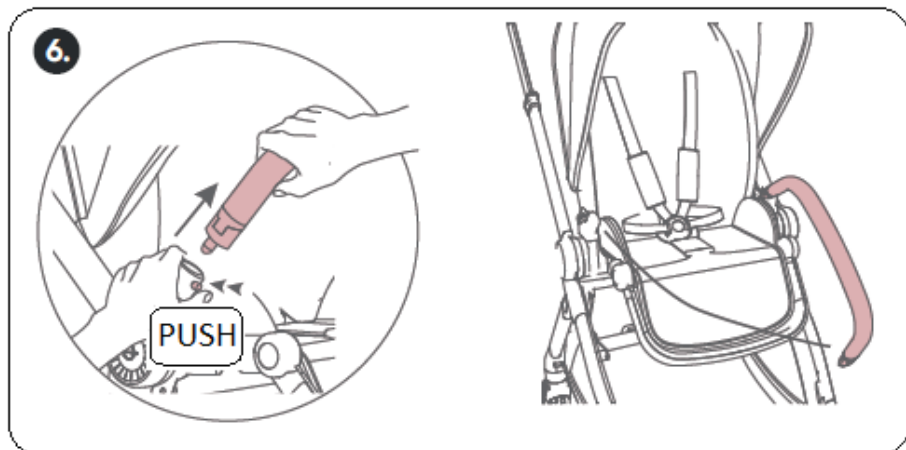
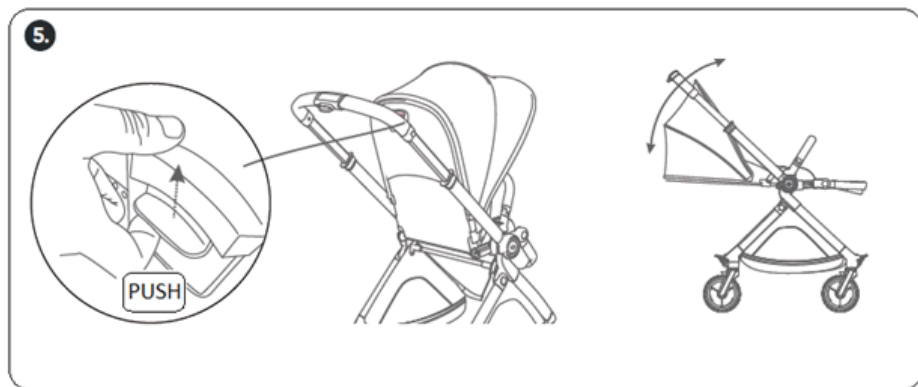

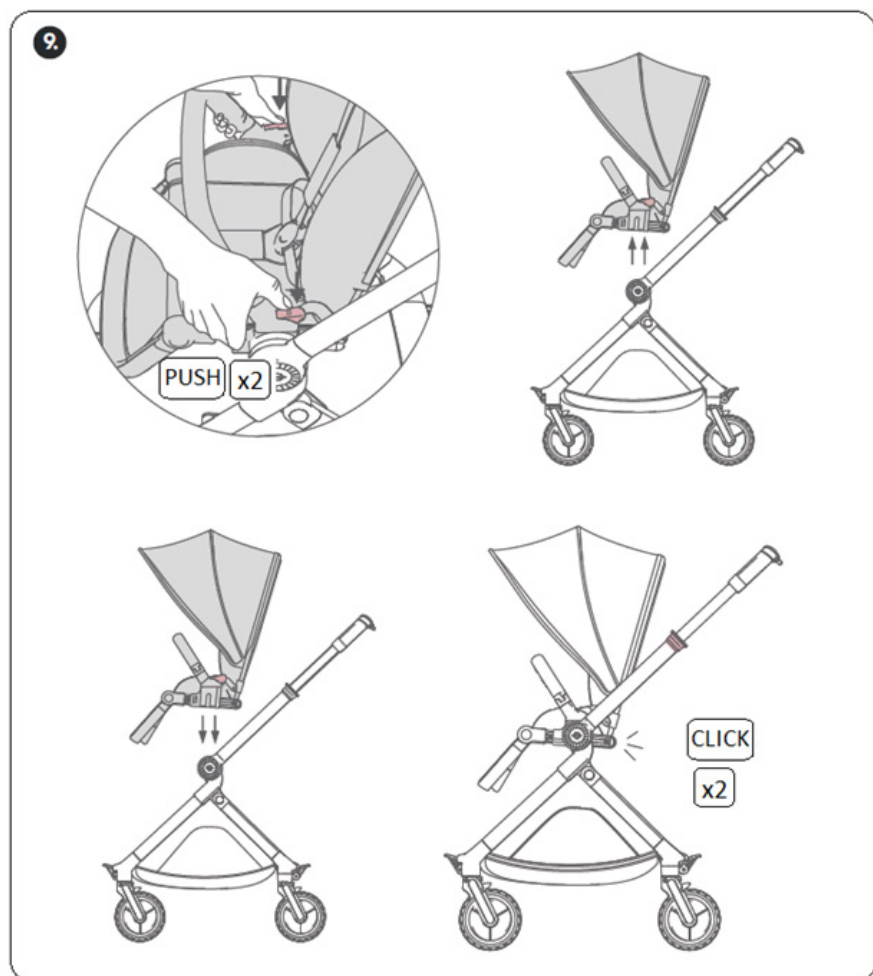
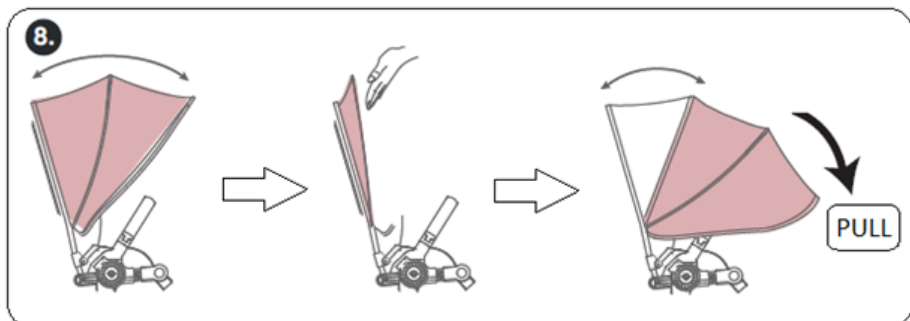

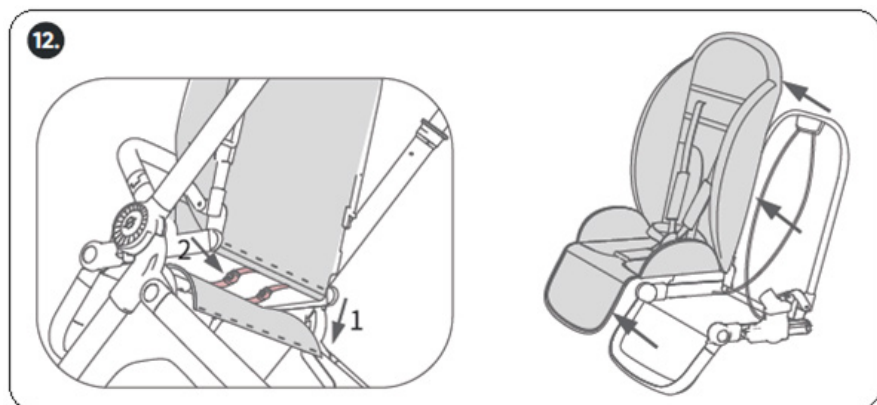
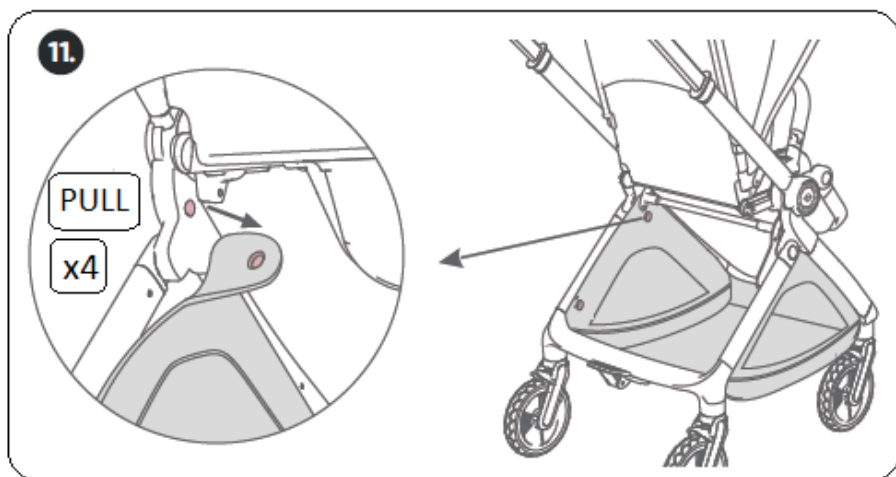
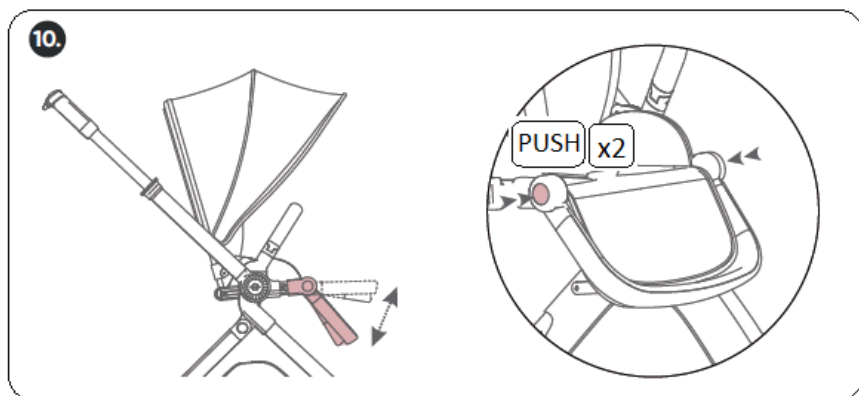

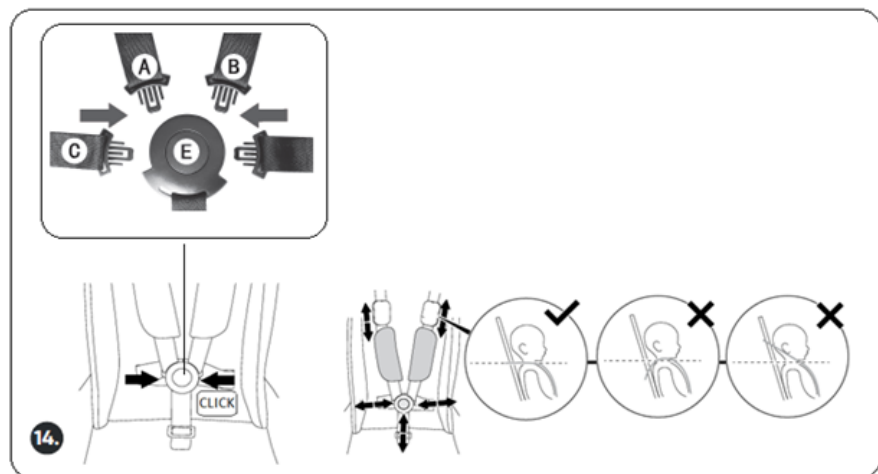
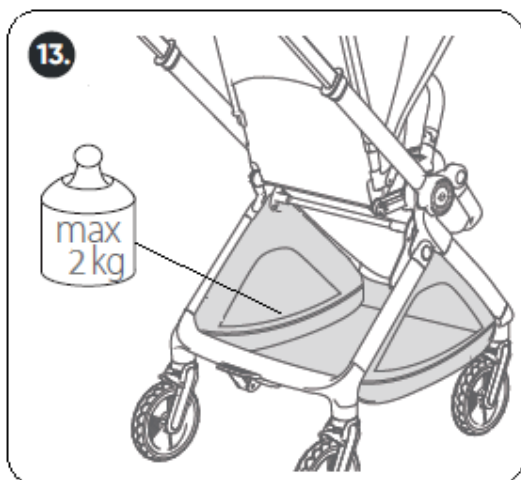



ВАЖНО! ПРОЧЕТЕТЕ ВНИМАТЕЛНО И ЗАПАЗЕТЕ ЗА БЪДЕЩИ СПРАВКИ!

ЗА ОСИГУРЯВАНЕ БЕЗОПАСНОТО ИЗПОЛЗВАНЕ НА ТОЗИ ПРОДУКТ, СПАЗВАЙТЕ ПРЕДУПРЕЖДЕНИЯТА, УКАЗАНИЯТА И ПРЕПОРЪКИТЕ ОТ ТАЗИ ИНСТРУКЦИЯ!

ПРЕДУПРЕЖДЕНИЯ!

ВНИМАНИЕ! НИКОГА НЕ ОСТАВЯЙТЕ ДЕТЕТО БЕЗ НАДЗОР!
***ВНИМАНИЕ! УВЕРЕТЕ СЕ, ЧЕ ВСИЧКИ УСТРОЙСТВА ЗА ЗАКЛЮЧВАНЕ СА АКТИВИРАНИ ПРЕДИ ИЗПОЛЗВАНЕ!** *ВНИМАНИЕ! ЗА ДА ИЗБЕГНЕТЕ НАРАНЯВАНЕ, УВЕРЕТЕ СЕ, ЧЕ ДЕТЕТО Е НА БЕЗОПАСНО РАЗСТОЯНИЕ, ПРЕДИ ДА РАЗГЪНЕТЕ ИЛИ СГЪНЕТЕ ТОЗИ ПРОДУКТ! *ВНИМАНИЕ! НЕ ОСТАВЯЙТЕ ДЕТЕТО ДА ИГРАЕ С ТОЗИ ПРОДУКТ! *ВНИМАНИЕ! ВИНАГИ ИЗПОЛЗВАЙТЕ СИСТЕМАТА ЗА ЗАДЪРЖАНЕ! *ВНИМАНИЕ! ПРЕДИ УПОТРЕБА ПРОВЕРЯВАЙТЕ ДАЛИ ПРИСПОСОБЛЕНИЯТА ЗА ЗАКРЕПВАНЕ КЪМ КОЛИЧКАТА НА СЕДАЛКАТА, КОША ИЛИ СТОЛЧЕТО ЗА АВТОМОБИЛ, СА ПРАВИЛНО И СТАБИЛНО ФИКСИРАНИ ЗА РАМАТА. *ВНИМАНИЕ! ТОЗИ ПРОДУКТ НЕ Е ПОДХОДЯЩ ЗА ТИЧАНЕ ИЛИ ПЪРЗАЛЯНЕ! *ВНИМАНИЕ! НЕ ПОЗВОЛЯВАЙТЕ НА ДЕЦА ДА СИ ИГРАЯТ С ТОЗИ ПРОДУКТ ИЛИ БЛИЗО ДО ПРОДУКТА БЕЗ НАДЗОР! *ВНИМАНИЕ! НЕ ИЗПОЛЗВАЙТЕ ПРОДУКТА, В СЛУЧАЙ ЧЕ НЯКОЯ ЧАСТ Е СЧУПЕНА, СЪЪСАНА ИЛИ ЛИПСВА! *ЗА НОВОРОДЕНО БЕБЕ ИЗПОЛЗВАЙТЕ НАЙ-ЛЕГНАЛОТО ПОЛОЖЕНИЕ НА ОБЛЕГАЛКАТА ЗА ГРЪБЧЕТО! *ИЗПОЛЗВАЙТЕ ПОЗИЦИЯТА НА ОБЛЕГАЛКАТА ЗА СЕДНАЛО ПОЛОЖЕНИЕ НА ДЕТЕТО СЛЕД 6-МЕСЕЧНАТА МУ ВЪЗРАСТ! *ПАЗЕТЕ ОТ ОГЪН! Не използвайте продукта до открит огън или източник на силна топлина! *НЕ ВДИГАЙТЕ ПРОДУКТА ПОСРЕДСТВОМ ПРЕДПАЗНИЯ БОРД! *Използвайте количката за дете с тегло не по-голямо от 22 kg. *Сглобяването на продукта да се извършва само от възрастен! *Не поставяйте на седалката допълнително матраче! *Винаги задействайте приспособлението за паркиране при поставяне и изваждане на детето от количката! *Преди употреба се уверете, че обезопасителните колани са поставени и регулирани правилно. *Максималното натоварване на коша за багаж не трябва да е по-голямо от 2 kg! *Максималното натоварване на чанта за багаж (в случай, че се използва такава) не трябва да е по-голямо от 1 kg! *Не претоварвайте количката! Всеки товар, поставен и/или закрепен на дръжката, борда, гърба на облегалката, сенника и/или на страните на количката, може да повлияе на стабилността ѝ! *Количката е предназначена да вози само едно дете. Не поставяйте две или повече деца в количката! *Използвайте само резервни части и други компоненти, които са доставени или одобрени от производителя! Производителят не поема отговорност за безопасността в случай, че са използвани резервни

части, различни от оригиналните за одобрения тип или препоръчани от него. *Не правете промени или модификации по конструкцията! При необходимост се свържете с търговеца или оторизиран сервиз за консултация и ремонт. *Автомобилното детско столче не замества детското кошче или легло. Когато детето се нуждае от сън, трябва да го поставите в подходяща бебешка количка, детско кошче или легло. * Проверявайте периодично и не използвайте продукта, ако установите, че има липсващи или повредени части! *Не допускайте присъствието на деца под 3 години, преди да сте сглобили продукта напълно, за да избегнете достъп до дребни и разглобени части! * Не поставяйте на продукта и вътре в него допълнително шнулове, връзки и предмети (играчки, възглавници и др.), за да избегнете риска от задушаване на детето! *Не поставяйте продукта в близост до предмети, които могат да представляват опасност от задушаване, като връзки, шнулове за щори/пердета и др. *Не използвайте количката по стълби или ескалатори и бъдете с повишено внимание при слизване или качване на тротоар или стъпало, за да избегнете нараняване на детето. *ВАЖНО! Прегряването може да застраши живота на детето! Обърнете внимание на температурата на околната среда и облеклото на Вашето дете и се уверете, че детето не е студено или прекалено топло. *Препоръчваме да направите консултация със здравен специалист за съвет, относно безопасното спане. *Дръжте найлоновата опаковка далече от деца, за да избегнете риска от задушаване!

СГЛОБЯВАНЕ И ФУНКЦИИ

Количката е подходяща за новородени бебета или деца на възраст до 4 години или тегло до 22 kg (което от двете настъпи първо).

Кошът за новородено и столчето не са част от комплекта и се закупуват допълнително.

- Кошът за новородено е предназначен за едно дете на възраст не повече от 6 месеца и с тегло не по-голямо от 9 kg. Може да се използва самостоятелно или като се монтира на рамата на количката;
- Столче за обезопасяване на деца по време на пътуване в автомобил модел "ЕЛИТ", за деца с височина от 40 до 87 cm и тегло ≤ 13 kg. Забележка: Указанията за безопасна употреба на столчето и монтирането му в автомобил, са в отделна инструкция.

Кошът за новородено и столчето за автомобил са безопасни и съвместими с конструкцията на количката.

За сглобяване на количката не се налага да използвате инструменти.

ВНИМАНИЕ! Следвайте точно указанията и последователността за сглобяване и използване от приложените в инструкцията текст и илюстрации.

ВНИМАНИЕ! Проверете сигурността на фиксирането след изпълнение на всяка операция!

ВНИМАНИЕ! Фиксирането на определена позиция в повечето случаи е съпроводено със звук от щракване.

ОСНОВНИ ЧАСТИ

1- Бутон за съгване / регулиране височината на дръжката;

2- Лост за регулиране положенията на облегалката ;

- 3 – Скоба за монтиране на сенника към рамата;
- 4 – Дръжка за пренасяне на количката;
- 5 - Кош за багаж;
- 6 – Сенник;
- 7 – Предпазен борд;
- 8 – Предпазен колан;
- 9 – Тока на обезопасителния колан;
- 10 – Дамаска; 11 – Поставка за крачета;
- 12 - Бутон за регулиране положението на поставката за крака;
- 13 – Предно колело (2 бр.);
- 14 – Дръжка;
- 15 – Приспособление за паркиране;
- 16 – Задни колела (2 бр.)

ВАЖНО! Задействайте приспособлението за паркиране винаги, когато количката е в покой, за да избегнете опасност от приплъзване!

Забележка: Най-ниската позиция на дръжката не е предназначена за регулиране на височината, а се използва при сгъване на количката (фиг.4)

ВНИМАНИЕ! ВИНАГИ ИЗПОЛЗВАЙТЕ СИСТЕМАТА ЗА ЗАДЪРЖАНЕ - ЗА НОВОРОДЕНИ БЕБЕТА И ПО-ГОЛЕМИ ДЕЦА!

Регулирайте височината на предпазните колани в две позиции според големината на детето като промушите раменните колани през съответните отвори от дамаската. Уверете се, че раменните колани са поставени на една и съща височина!

ВАЖНО! Периодично проверявайте дали коланите са стабилно закрепени за конструкцията на количката и за сигурността на закопчаването! Коланите не трябва да са захабени или прокъсани, а пластмасовите токи и закопчалки трябва да са здрави, без увреждания и да осигуряват сигурна връзка.

ВНИМАНИЕ! ВИНАГИ МОНТИРАЙТЕ ТЪВРДИЯ КОШ И СТОЛЧЕТО ЗА КОЛА ТАКА, ЧЕ ДЕТЕТО ДА БЪДЕ С ЛИЦЕ КЪМ МАЙКАТА!

УКАЗАНИЯ ЗА ПРОФИЛАКТИКА И ПОДДРЪЖКА

Редовно почиствайте и смазвайте с масло замърсените метални и пластмасови части. *Почиствайте дамаската, замърсените пластмасови или метални части от продукта като използвате мека памучна кърпа или гъба, навлажнени с вода или мек препарат. *Не почиствайте с агресивни препарати, съдържащи абразивни частици, амоняк, белина или спирт. *Винаги подсушавайте продукта, оставяйте го да изсъхне преди да го приберете за съхранение. Възможно е да се появи мухъл по продукта, ако го съхраните влажен. *Съхранявайте продукта на чисто и сухо място. Не излагайте на прякото въздействие околната среда - слънце, дъжд, влага, или резки температурни промени!

Спирачките, колелата и гумите се износват по-бързо от останалите части. При необходимост трябва да ги подмените. *Редовно смазвайте заддвижващите механизми със силиконово масло или спрей.

IMPORTANT! READ CAREFULLY AND KEEP FOR FUTURE!

TO ASSURE SAFE USAGE OF THIS PRODUCT
FOLLOW ALL WARNINGS, INSTRUCTIONS AND
RECOMMENDATIONS GIVEN IN THIS USER MANUAL!

WARNINGS!

WARNING! NEVER LEAVE THE CHILD UNATTENDED.* WARNING! ENSURE THAT ALL LOCKING DEVICES ARE ENGAGED BEFORE USE.* WARNING! TO AVOID INJURY, MAKE SURE THAT YOUR CHILD IS AT A SAFE DISTANCE BEFORE UNFOLDING OR FOLDING THIS PRODUCT.* WARNING! DO NOT LET THE CHILD PLAY WITH THIS PRODUCT.* WARNING! ALWAYS USE THE RESTRAINT SYSTEM.* WARNING! BEFORE USE, CHECK THAT THE SEAT UNIT, CARRYCOT, OR CAR SEAT ATTACHMENT DEVICES ARE CORRECTLY AND SECURELY FIXED TO THE STROLLER FRAME.* WARNING! THIS PRODUCT IS NOT SUITABLE FOR RUNNING OR SKATING.* WARNING! DO NOT ALLOW CHILDREN TO PLAY WITH OR NEAR THE STROLLER WITHOUT SUPERVISION.* WARNING! DO NOT USE THE PRODUCT IF ANY PART IS BROKEN, TORN, OR MISSING.* USE THE MOST RECLINED POSITION OF THE BACKREST FOR A NEWBORN BABY!* USE THE SEATED POSITION OF THE BACKREST ONLY AFTER THE CHILD REACHES 6 MONTHS OF AGE!* KEEP AWAY FROM FIRE! Do not use the product near open flames or strong heat sources.* DO NOT LIFT THE PRODUCT BY THE SAFETY BAR!* Use the stroller only for a child with a maximum weight of 22 kg.* Assembly must be carried out only by an adult.* Do not place an additional mattress on the seat.* Always apply the parking device before placing or removing the child from the stroller.* Before use, make sure that the restraint system is correctly fitted and adjusted.* The maximum load of the shopping basket must not exceed 2 kg.* The maximum load of the diaper bag (if used) must not exceed 1 kg.* Do not overload the stroller! Any load placed or attached to the handle, safety bar, backrest, canopy, or sides of the stroller may affect its stability. The stroller is designed to carry only one child. Do not place two or more children in the stroller.* Use only spare parts and components supplied or approved by the manufacturer. The manufacturer is not responsible for safety if non-original or non-approved parts are used.* Do not make any alterations or modifications to the structure. In case of need, contact the retailer or an authorized service center for advice or repair.* The car seat does not replace a carrycot or a crib. When the child needs to sleep, place them in a suitable stroller carrycot or bed.* Check regularly and do not use the product if any parts are missing or damaged.* Do not allow children under 3 years old near the product before it is completely assembled to avoid access to small or loose parts.* Do not place additional cords, strings, or objects (such as toys or

pillows) on or inside the product to avoid the risk of strangulation.* Keep the product away from items that may pose a strangulation hazard, such as blind cords or curtain strings.* Do not use the stroller on stairs or escalators, and be cautious when moving up or down curbs or steps to avoid injury to the child.* **IMPORTANT!** Overheating can endanger your child's life!* Pay attention to the ambient temperature and your child's clothing, and make sure your child is not too cold or too hot.* It is recommended to consult a healthcare professional for advice on safe sleeping.* Keep the plastic packaging away from children to avoid the risk of suffocation.

ASSEMBLY AND FUNCTIONS

The stroller is suitable for newborn babies or children up to 4 years of age or weighing up to 22 kg (whichever comes first).

The carrycot and the car seat are not included in the set and can be purchased separately.

- The carrycot is intended for one child up to 6 months of age and weighing not more than 9 kg. It can be used independently or attached to the stroller frame.
- The child restraint car seat model "ELITE" is suitable for children with a height from 40 to 87 cm and a weight of ≤ 13 kg.

Note: Instructions for the safe use and installation of the car seat in a vehicle are provided in a separate manual.

Both the carrycot and the car seat are safe and compatible with the stroller frame.

No tools are required for the assembly of the stroller.

WARNING! Follow carefully the assembly and usage instructions, as well as the sequence of steps described in this manual and illustrated in the diagrams.

WARNING! Check that all attachments are securely engaged after completing each operation.

WARNING! In most cases, the correct locking of a position is accompanied by an audible "click" sound.

No tools are required to assemble the stroller.

MAIN PARTS

- 1 – Folding button / handle height adjustment button;
- 2 – Backrest recline adjustment lever;
- 3 – Canopy attachment bracket (to the frame);
- 4 – Carrying handle (for transporting the stroller);
- 5 – Shopping basket;
- 6 – Canopy;
- 7 – Bumper bar ;
- 8 – Safety harness;
- 9 – Harness buckle;
- 10 – Seat fabric;
- 11 – Footrest;
- 12 – Footrest adjustment button;
- 13 – Front wheels (2 pcs);
- 14 – Handle;
- 15 – Parking device;

16 – Rear wheels (2 pcs)

IMPORTANT! Always apply the parking device whenever the stroller is stationary to prevent any risk of rolling or sliding.

Note: The lowest position of the handle is not intended for height adjustment. It is used only for folding the stroller (see fig. 4).

WARNING! ALWAYS USE THE RESTRAINT SYSTEM FOR BOTH NEWBORNS AND OLDER CHILDREN.

Adjust the shoulder harness height according to the size of your child by threading the shoulder straps through the corresponding slots in the seat fabric. Ensure that both shoulder straps are set at the same height.

IMPORTANT! Periodically check that the harness straps are securely attached to the stroller frame and that the buckle locks properly. The straps must not be frayed or damaged, and the plastic buckles and fasteners must be intact and provide a secure connection.

WARNING! ALWAYS INSTALL THE CARRYCOT OR CAR SEAT SO THAT THE CHILD IS FACING THE PARENT.

INSTRUCTIONS FOR MAINTENANCE AND CARE

Regularly clean and lubricate any dirty metal and plastic parts with oil.* Clean the seat fabric, as well as any soiled plastic or metal components of the product, using a soft cotton cloth or sponge dampened with water or a mild detergent.* Do not clean with aggressive agents containing abrasive particles, ammonia, bleach, or alcohol.* Always dry the product thoroughly and allow it to air-dry completely before storing.* Mould may develop if the product is stored while still damp.* Store the product in a clean and dry place.* Do not expose it to direct environmental effects such as sunlight, rain, humidity, or sudden temperature changes.* The brakes, wheels, and tyres wear out faster than other components and should be replaced when necessary.* Regularly lubricate the moving mechanisms with silicone oil or spray.

FONTOS! FIGYELMESEN OLVASSA EL ÉS ŐRIZZE MEG KÉSŐBBI FELHASZNÁLÁS ESETÉRE!

A TERMÉK BIZTONSÁGOS HASZNÁLATÁNAK BIZTOSÍTÁSA ÉRDEKÉBEN KÖVESSE A FELHASZNÁLÓI KÉZIKÖNYVBEN TALÁLHATÓ ÖSSZES FIGYELMEZTETÉST, UTASÍTÁST ÉS AJÁNLÁST!

FIGYELMEZTETÉSEK!

FIGYELEM! SOHA NE HAGYJA FELÜGYELET NÉLKÜL A GYERMEKET.* FIGYELEM! HASZNÁLAT ELŐTT GYŐZŐDJÖN MEG ARRÓL, HOGY MINDENZÁRÓESZKÖZBEVAN-ECSATOLVA.* FIGYELEM! ASÉRÜLÉSEK ELKERÜLÉSE ÉRDEKÉBEN GYŐZŐDJÖN MEG ARRÓL, HOGY A GYERMEK BIZTONSÁGOS TÁVOLSÁGBAN VAN, MIELŐTT KIBONTJA VAGY ÖSSZHÁZIK A TERMÉKET. * FIGYELEM! NE HAGYJA, HOGY A GYERMEK JÁTSZON A TERMÉKKEL. * FIGYELEM! MINDIG HASZNÁLJA A BIZTONSÁGI ÖV RENDSZERT. * FIGYELEM! HASZNÁLAT ELŐTT ELLENŐRIZZE, HOGY AZ ÜLÉS, A BABAKOCSI VAGY AZ AUTÓSÜLÉS RÖGZÍTŐ ESZKÖZÖK MEGFELELŐEN ÉS BIZTONSÁGOSAN VANNAK-E RÖGZÍTVE A BABAKOCSI VÁZÁHOZ.* FIGYELEM! EZ A TERMÉK NEM ALKALMAS FUTÁSHOZ VAGY KORCSOLYÁZÁSHOZ.* FIGYELEM! NE ENGEDJE, HOGY A GYERMEKEK FELÜGYELET NÉLKÜL JÁTSZANAK A BABAKOCSIVAL VAGY A KÖZELÉBEN.* FIGYELEM! NE HASZNÁLJA A TERMÉKET, HA BÁRMELYIK ALKATRÉSZ MEGSÉRÜLT, ELTÖRÖTT VAGY HIÁNYZIK. *ÚJSZÜLÖTT BABÁK ESETÉN HASZNÁLJA A HÁTTÁMLA LEGHÁTRABBÁ NYÚJTOTT POZÍCIÓJÁT! *A HÁTTÁMLA ÜLŐ POZÍCIÓJÁT CSAK AKKOR HASZNÁLJA, HA A GYERMEK ELÉGEDETT 6 HÓNAPOS KORÁT!* TÚZTÓL TARTSA TÁVOL! Ne használja a terméket nyílt láng vagy erős hőforrás közelében.* **NE EMELJE FEL A TERMÉKET A BIZTONSÁGI RÚDNÁL FOGVA! * A babakocsit csak maximum 22 kg súlyú gyermekek számára használja.* Az összeszerelést csak felnőtt végezheti.* Ne helyezzen további matracot az ülésre.* Mindig rögzítse a rögzítőszerkezetet, mielőtt a gyermeket a babakocsiba helyezi vagy onnan kiveszi.* Használat előtt ellenőrizze, hogy a biztonsági rendszer megfelelően van-e felszerelve és beállítva.* A bevásárlókosár maximális terhelése nem haladhatja meg a 2 kg-ot.* Az pelenkás táská (ha használja) maximális terhelése nem haladhatja meg az 1 kg-ot.* Ne terhelje túl a babakocsit! A babakocsi fogantyújára, biztonsági rúdja, háttámlájára, napellenzőjére vagy oldalára helyezett vagy rögzített terhelés befolyásolhatja a babakocsi stabilitását. A babakocsi csak egy gyermek szállítására alkalmas. Ne helyezzen két vagy több gyermeket a babakocsiba.* Csak a gyártó által szállított vagy jóváhagyott pótalkatrészeket és alkatrészeket használjon. A gyártó nem vállal felelősséget a biztonságért, ha nem eredeti vagy nem jóváhagyott alkatrészeket használnak.* Ne végezzen semmilyen változtatást vagy módosítást a szerkezeten. Szükség esetén forduljon a kereskedőhöz vagy egy hivatalos szervizközpontoz tanácsért**

vagy javításért.* Az autóülés nem helyettesíti a babakocsit vagy a kiságyat. Ha a gyermeknek aludnia kell, helyezze őt egy megfelelő babakocsi babakocsiba vagy ágyba.* Rendszeresen ellenőrizze a terméket, és ne használja, ha bármely alkatrész hiányzik vagy sérült.* Ne engedje 3 év alatti gyermekeket a termék közelébe, amíg az teljesen össze nem van szerelve, hogy elkerülje a kis vagy laza alkatrészekhez való hozzáférést.* Ne helyezzen további zsinórokat, köteleket vagy tárgyakat (pl. játékokat vagy párnákat) a termékre vagy annak belsejébe, hogy elkerülje a fojtás veszélyét ().* Tartsa a terméket távol olyan tárgyaktól, amelyek fojtásveszélyt jelenthetnek, pl. redőnyzsinóroktól vagy függönykötelektől.* Ne használja a babakocsit lépcsőn vagy mozgólépcsőn, és legyen óvatos, amikor fel- vagy lefelé halad járdaszegélyeken vagy lépcsőkön, hogy elkerülje a gyermek sérülését.* **FONTOS!** A túlmelegedés veszélyeztetheti gyermeke életét!* Figyeljen a környezeti hőmérsékletre és gyermeke ruházatára, és győződjön meg arról, hogy gyermeke nem fázik és nem melegszik túl.* Javasoljuk, hogy biztonságos alvásról kérjen tanácsot egészségügyi szakembertől.* A fulladásveszély elkerülése érdekében tartsa a műanyag csomagolást gyermekektől távol.

ÖSSZESZERELÉS ÉS MŰKÖDÉS

A babakocsi újszülötteknek vagy legfeljebb 4 éves, illetve 22 kg súlyú gyermekeknek alkalmas (amelyik előbb bekövetkezik).

A hordozó és az autóülés nem tartozik a készlethez, külön megvásárolható.

- A hordozó egy 6 hónaposnál nem idősebb és 9 kg-nál nem nehezebb gyermek számára készült. Önállóan vagy a babakocsi vázához rögzítve is használható.
- Az „ELITE” típusú gyermekbiztonsági autóülés 40–87 cm magas és ≤ 13 kg súlyú gyermekek számára alkalmas.

Megjegyzés: Az autóülés biztonságos használatára és járműbe történő felszerelésére vonatkozó utasítások külön kézikönyvben található.

Mind a hordozó, mind az autóülés biztonságos és kompatibilis a babakocsi vázával.

A babakocsi összeszereléséhez nincs szükség szerszámokra.

FIGYELEM! Gondosan kövesse az összeszerelési és használati utasításokat, valamint a kézikönyvben leírt és az ábrákon bemutatott lépések sorrendjét.

FIGYELEM! Minden művelet elvégzése után ellenőrizze, hogy minden rögzítés biztonságosan be van-e kapcsolva.

FIGYELEM! A legtöbb esetben a pozíció megfelelő rögzítését egy hallható „kattintás” jelzi.

A babakocsi összeszereléséhez nincs szükség szerszámokra.

FŐBB ALKATRÉSZEK

- 1 – Összecsukható gomb / fogantyú magasságállító gomb;
- 2 – Háttámla dönthető állítókar;
- 3 – Napellenző rögzítőkonzol (a vázhoz);
- 4 – Hordozófogantyú (a babakocsi szállításához);
- 5 – Bevásárlókosár;
- 6 – Napellenző;

- 7 – Ütközőrud;
- 8 – Biztonsági öv;
- 9 – Övcsat;
- 10 – Ülészuzat;
- 11 – Lábtartó;
- 12 – Lábtartó állító gomb;
- 13 – Első kerekek (2 db);
- 14 – Fogantyú;
- 15 – Fék;
- 16 – Hátsó kerekek (2 db)

FONTOS! A babakocsi álló helyzetében mindig használja a rögzítő eszközt, hogy megakadályozza a babakocsi elgurulását vagy elcsúszását.

Megjegyzés: A fogantyú legalacsonyabb pozíciója nem magasságállításra szolgál. Csak a babakocsi összecukálásához használható (lásd 4. ábra).

FIGYELEM! MIND ÚJSZÜLÖTTEK, MIND NAGYOBB GYERMEKEK ESETÉBEN MINDIG HASZNÁLJA A BIZTONSÁGI ÖV RENDSZERT.

Állítsa be a vállpántok magasságát a gyermek méretének megfelelően úgy, hogy a vállpántokat átfúzi az ülészövet megfelelő nyílásain. Győződjön meg arról, hogy mindkét vállpánt ugyanolyan magasságban van.

FONTOS! Rendszeresen ellenőrizze, hogy a hevederek biztonságosan vannak-e rögzítve a babakocsi vázához, és hogy a csat megfelelően záródik-e. A hevederek nem lehetnek kopottak vagy sérültek, a műanyag csatoknak és rögzítőknek sértetlennek kell lenniük, és biztonságos rögzítést kell biztosítaniuk.

FIGYELEM! A MÓZESKOSARAT VAGY AZ AUTÓSÜLÉST MINDIG ÚGY SZERELJE BE, HOGY A GYERMEK A SZÜLŐ FELÉ NÉZZEN.

KARBANTARTÁSI ÉS ÁPOLÁSI ÚTMUTATÓ

A szennyezett fém és műanyag alkatrészeket rendszeresen tisztítsa meg és kenje meg olajjal. *A termék ülészuzatát, valamint a szennyezett műanyag vagy fém alkatrészeket puha pamutruhával vagy szivaccsal, vízzel vagy enyhe tisztítószerrel megnedvesítve tisztítsa meg.* Ne tisztítsa agresszív, csiszoló részecskéket, ammóniát, fehérítőt vagy alkoholt tartalmazó szerekkel.* A terméket mindig alaposan szárítsa meg, és hagyja teljesen megszáradni, mielőtt tárolná.* Ha a terméket nedves állapotban tárolja, penész keletkezhet.* A terméket tiszta és száraz helyen tárolja.* Ne tegye ki közvetlen környezeti hatásoknak, például napfénynek, esőnek, páratartalomnak vagy hirtelen hőmérséklet-változásoknak.* A fékek, kerekek és gumibroncsok gyorsabban kopnak, mint más alkatrészek, ezért szükség esetén cserélje ki őket. * A mozgó mechanizmusokat rendszeresen kenje meg szilikonolajjal vagy spray-vel.

¡IMPORTANTE! LEER DETENIDAMENTE Y MANTENERLAS PARA FUTURAS CONSULTAS!

PARA GARANTIZAR UN USO SEGURO DE ESTE PRODUCTO, SIGA TODAS LAS ADVERTENCIAS, INSTRUCCIONES Y RECOMENDACIONES DADAS EN ESTE MANUAL DEL USUARIO.

¡ADVERTENCIAS!

¡ADVERTENCIA! NUNCA DEJE AL NIÑO SIN SUPERVISIÓN.*
 ¡ADVERTENCIA! ASEGÚRESE DE QUE TODOS LOS DISPOSITIVOS DE BLOQUEO ESTÉN ACTIVADOS ANTES DE USARLO.* ¡ADVERTENCIA! PARA EVITAR LESIONES, ASEGÚRESE DE QUE SU HIJO ESTÉ A UNA DISTANCIA SEGURA ANTES DE DESPLEGAR O PLIEGAR ESTE PRODUCTO.* ¡ADVERTENCIA! NO DEJE QUE EL NIÑO JUEGUE CON ESTE PRODUCTO.* ¡ADVERTENCIA! UTILICE SIEMPRE EL SISTEMA DE RETENCIÓN.* ¡ADVERTENCIA! ANTES DE UTILIZARLO, COMPRUEBE QUE LA SILLITA, EL CUBO O LOS DISPOSITIVOS DE FIJACIÓN DE LA SILLITA DE COCHE ESTÁN CORRECTAMENTE FIJADOS Y ASEGURADOS AL CHASIS DEL COHECITO.* ¡ADVERTENCIA! ESTE PRODUCTO NO ES APTO PARA CORRER O PATINAR.* ¡ADVERTENCIA! NO PERMITA QUE LOS NIÑOS JUEGUEN CON EL COHECITO O CERCA DE ÉL SIN SUPERVISIÓN.* ¡ADVERTENCIA! NO UTILICE EL PRODUCTO SI ALGUNA DE SUS PIEZAS ESTÁ ROTA, DESGASTADA O FALTAN PIEZAS.* ¡UTILICE LA POSICIÓN MÁS RECLINADA DEL RESPALDO PARA UN BEBÉ RECIÉN NACIDO!* ¡UTILICE LA POSICIÓN SENTADA DEL RESPALDO SOLO DESPUÉS DE QUE EL NIÑO HAYA CUMPLIDO LOS 6 MESES DE EDAD!* ¡MANTÉNGALO ALEJADO DEL FUEGO! No utilice el producto cerca de llamas abiertas o fuentes de calor intensas.* ¡NO LEVANTE EL PRODUCTO POR LA BARRA DE SEGURIDAD!* Utilice el cochecito solo para niños con un peso máximo de 22 kg.* El montaje debe ser realizado únicamente por un adulto.* No coloque un colchón adicional en el asiento.* Aplique siempre el dispositivo de estacionamiento antes de colocar o sacar al niño del cochecito.* Antes de utilizarlo, asegúrese de que el sistema de retención está correctamente instalado y ajustado.* La carga máxima de la cesta de la compra no debe superar los 2 kg.* La carga máxima de la bolsa para pañales (si se utiliza) no debe superar 1 kg.* ¡No sobrecargue el cochecito! Cualquier carga colocada o fijada al manillar, la barra de seguridad, el respaldo, la capota o los laterales del cochecito puede afectar a su estabilidad. El cochecito está diseñado para transportar a un solo niño. No coloque a dos o más niños en el cochecito.* Utilice únicamente piezas de repuesto y componentes suministrados o aprobados por el fabricante. El fabricante no se hace responsable de la seguridad si se utilizan piezas no originales o no aprobadas.* No realice ninguna alteración o modificación en la estructura. En caso de necesidad, póngase en contacto con el distribuidor o un centro de servicio autorizado para obtener

asesoramiento o reparación.* La silla de coche no sustituye a un capazo ni a una cuna. Cuando el niño necesite dormir, colóquelo en un capazo o cama de cochecito adecuados.* Compruebe regularmente el producto y no lo utilice si falta alguna pieza o está dañado.* No permita que los niños menores de 3 años se acerquen al producto antes de que esté completamente montado para evitar el acceso a piezas pequeñas o sueltas.* No coloque cordones, cuerdas u objetos adicionales (como juguetes o almohadas) sobre o dentro del producto para evitar el riesgo de estrangulamiento e . * Mantenga el producto alejado de objetos que puedan suponer un peligro de estrangulamiento, como cordones de persianas o cuerdas de cortinas.* No utilice el cochecito en escaleras o escaleras mecánicas, y tenga cuidado al subir o bajar bordillos o escalones para evitar lesiones al niño.* ¡IMPORTANTE! ¡El sobrecalentamiento puede poner en peligro la vida de su hijo!* Preste atención a la temperatura ambiente y a la ropa de su hijo, y asegúrese de que no pase demasiado frío ni demasiado calor.* Se recomienda consultar a un profesional sanitario para obtener consejos sobre cómo dormir de forma segura.* Mantenga el embalaje de plástico alejado de los niños para evitar el riesgo de asfixia.

MONTAJE Y FUNCIONES

El cochecito es adecuado para bebés recién nacidos o niños de hasta 4 años de edad o con un peso máximo de 22 kg (lo que ocurra primero).

El capazo y la silla de coche no están incluidos en el conjunto y se pueden adquirir por separado.

- El capazo está diseñado para un niño de hasta 6 meses de edad y con un peso máximo de 9 kg. Se puede utilizar de forma independiente o acoplado al chasis del cochecito.
- La silla de coche modelo «ELITE» es adecuada para niños con una altura de entre 40 y 87 cm y un peso \leq 13 kg.

Nota: Las instrucciones para el uso y la instalación seguros de la silla de coche en un vehículo se proporcionan en un manual aparte.

Tanto el capazo como el asiento de seguridad son seguros y compatibles con el chasis del cochecito.

No se necesitan herramientas para montar el cochecito.

¡ADVERTENCIA! Siga atentamente las instrucciones de montaje y uso, así como la secuencia de pasos descritos en este manual e ilustrados en los diagramas

¡ADVERTENCIA! Compruebe que todos los accesorios estén bien fijados después de completar cada operación.

¡ADVERTENCIA! En la mayoría de los casos, el bloqueo correcto de una posición va acompañado de un «clik» audible. No se necesitan herramientas para montar el cochecito.

COMPONENTES PRINCIPALES

- 1 - Botón de plegado/botón de ajuste de la altura del manillar;
- 2 - Palanca de ajuste de la inclinación del respaldo;
- 3 - Soporte de fijación de la capota (al chasis);
- 4 - Asa de transporte (para transportar el cochecito);
- 5 - Cesta de la compra;
- 6 - Capota;
- 7 - Barra de seguridad;

- 8 – Arnés de seguridad;
- 9 – Hebilla del arnés;
- 10 – Tejido del asiento;
- 11 – Reposapiés;
- 12 – Botón de ajuste del reposapiés;
- 13 – Ruedas delanteras (2 unidades);
- 14 – Manillar;
- 15 – Dispositivo de bloqueo;
- 16 – Ruedas traseras (2 unidades)

¡IMPORTANTE! Utilice siempre el dispositivo de estacionamiento cuando el cochecito esté parado para evitar cualquier riesgo de que se desplace o resbale.

Nota: La posición más baja del manillar no está pensada para ajustar la altura, sino que solo se utiliza para plegar el cochecito (véase la fig. 4).

¡ADVERTENCIA! UTILICE SIEMPRE EL SISTEMA DE SUJECIÓN TANTO PARA RECIÉN NACIDOS COMO PARA NIÑOS MAYORES.

Ajuste la altura del arnés de los hombros según el tamaño de su hijo pasando las correas de los hombros por las ranuras correspondientes de la tela del asiento. Asegúrese de que ambas correas de los hombros estén ajustadas a la misma altura.

¡IMPORTANTE! Compruebe periódicamente que las correas del arnés estén bien sujetas al chasis del cochecito y que la hebilla se cierre correctamente. Las correas no deben estar desgastadas ni dañadas, y las hebillas y cierres de plástico deben estar intactos y proporcionar una conexión segura.

¡ADVERTENCIA! INSTALE SIEMPRE EL CAPAZO O LA SILLA DE COCHE DE FORMA QUE EL NIÑO QUEDE MIRANDO HACIA LOS PADRES.

INSTRUCCIONES DE MANTENIMIENTO Y CUIDADO

Limpie y lubrique regularmente con aceite cualquier pieza metálica o plástica sucia.* Limpie la tela del asiento, así como cualquier componente plástico o metálico sucio del producto, con un paño de algodón suave o una esponja humedecida con agua o un detergente suave.* No lo limpie con productos agresivos que contengan partículas abrasivas, amoníaco, lejía o alcohol.* Seque siempre bien el producto y déjelo secar al aire completamente antes de guardARLO.* Si el producto se guarda aún húmedo, puede aparecer moho.* Guarde el producto en un lugar limpio y seco.* No lo exponga a efectos ambientales directos como la luz solar, la lluvia, la humedad o cambios bruscos de temperatura.* Los frenos, las ruedas y los neumáticos se desgastan más rápido que otros componentes y deben sustituirse cuando sea necesario.* Lubrique regularmente los mecanismos móviles con aceite o spray de silicona.

IMPORTANTE! LEGGERE ATTENTAMENTE E CONSERVARE PER FUTURO RIFERIMENTO!

PER GARANTIRE UN USO SICURO DI QUESTO PRODOTTO,
SEGUIRE TUTTE LE AVVERTENZE, LE ISTRUZIONI E LE
RACCOMANDAZIONI FORNITE IN QUESTO MANUALE UTENTE!

AVVERTENZE!

ATTENZIONE! NON LASCIARE MAI IL BAMBINO INCUSTODITO.*
ATTENZIONE! ASSICURARSI CHE TUTTI I DISPOSITIVI DI BLOCCAGGIO
SIANO INSERITI PRIMA DELL'USO.* **ATTENZIONE! PER EVITARE**
LESIONI, ASSICURARSI CHE IL BAMBINO SI TROVI A UNA DISTANZA DI
SICUREZZA PRIMA DI APRIRE O CHIUDERE IL PRODOTTO.* **ATTENZIONE!**
NON LASCIARE CHE IL BAMBINO GIOCHI CON QUESTO PRODOTTO.*
ATTENZIONE! UTILIZZARE SEMPRE IL SISTEMA DI SICUREZZA.*
ATTENZIONE! PRIMA DELL'USO, VERIFICARE CHE IL SEGGIOLINO,
LA NAVICELLA O I DISPOSITIVI DI FISSAGGIO DEL SEGGIOLINO AUTO
SIANO CORRETTAMENTE E SALDAMENTE FISSATI AL TELAIO DEL
PASSEGGINO.* **ATTENZIONE! QUESTO PRODOTTO NON È ADATTO PER**
CORRERE O PATTINARE.* **ATTENZIONE! NON PERMETTERE AI BAMBINI**
DI GIOCARE CON O VICINO AL PASSEGGINO SENZA SUPERVISIONE.*
ATTENZIONE! NON UTILIZZARE IL PRODOTTO SE QUALCHE PARTE
È ROTTA, STRAPPATA O MANCANTE.* **UTILIZZARE LA POSIZIONE**
PIÙ RECLINATA DELLO SCHIENALE PER I NEONATI!* **UTILIZZARE LA**
POSIZIONE SEDUTA DELLO SCHIENALE SOLO DOPO CHE IL BAMBINO
HA RAGGIUNTO I 6 MESI DI ETÀ!* **TENERE LONTANO DAL FUOCO! Non**
utilizzare il prodotto vicino a fiamme libere o fonti di calore intense.* **NON**
SOLLEVARE IL PRODOTTO PER LA BARRA DI SICUREZZA! * Utilizzare il
 passeggino solo per bambini con peso massimo di 22 kg.* Il montaggio deve
 essere effettuato solo da un adulto.* Non posizionare un materasso aggiuntivo
 sul sedile.* Applicare sempre il dispositivo di bloccaggio prima di posizionare o
 rimuovere il bambino dal passeggino.* Prima dell'uso, assicurarsi che il sistema
 di ritenuta sia correttamente montato e regolato.* Il carico massimo del cestino
 della spesa non deve superare i 2 kg.* Il carico massimo della borsa per pannolini
 (se utilizzata) non deve superare 1 kg.* Non sovraccaricare il passeggino!
 Qualsiasi carico posizionato o fissato al maniglione, alla barra di sicurezza,
 allo schienale, alla capottina o ai lati del passeggino può comprometterne
 la stabilità. Il passeggino è progettato per trasportare un solo bambino. Non
 posizionare due o più bambini nel passeggino.* Utilizzare solo ricambi e
 componenti forniti o approvati dal produttore. Il produttore non è responsabile
 della sicurezza se vengono utilizzati ricambi non originali o non approvati.*
 Non apportare alterazioni o modifiche alla struttura. In caso di necessità,
 contattare il rivenditore o un centro di assistenza autorizzato per consigli o
 riparazioni.* Il seggiolino auto non sostituisce una culla o un lettino. Quando il
 bambino ha bisogno di dormire, metterlo in una culla o in un lettino adatto al

passsegino.* Controllare regolarmente e non utilizzare il prodotto se alcune parti sono mancanti o danneggiate.* Non lasciare che i bambini di età inferiore ai 3 anni si avvicinino al prodotto prima che sia completamente assemblato, per evitare che entrino in contatto con parti piccole o staccate.* Non posizionare cordicelle, fili o oggetti aggiuntivi (come giocattoli o cuscini) sopra o all'interno del prodotto per evitare il rischio di strangolamento.* Tenere il prodotto lontano da oggetti che potrebbero rappresentare un pericolo di strangolamento, come cordicelle di tende o fili di tende.* Non utilizzare il passsegino su scale o scale mobili e prestare attenzione quando si sale o si scende da cordoli o gradini per evitare lesioni al bambino.* **IMPORTANTE!** Il surriscaldamento può mettere in pericolo la vita del bambino!* Prestare attenzione alla temperatura ambiente e all'abbigliamento del bambino e assicurarsi che non abbia troppo freddo o troppo caldo.* Si consiglia di consultare un medico per consigli su come garantire un sonno sicuro.* Tenere l'imballaggio di plastica lontano dalla portata dei bambini per evitare il rischio di soffocamento.

MONTAGGIO E FUNZIONI

Il passsegino è adatto per neonati o bambini fino a 4 anni di età o con peso fino a 22 kg (a seconda di quale delle due condizioni si verifichi per prima).

La navicella e il seggiolino auto non sono inclusi nel set e possono essere acquistati separatamente.

- La navicella è destinata a un bambino fino a 6 mesi di età e con peso non superiore a 9 kg. Può essere utilizzata indipendentemente o fissata al telaio del passsegino.
- Il seggiolino auto modello "ELITE" è adatto a bambini di altezza compresa tra 40 e 87 cm e peso ≤ 13 kg.

Nota: le istruzioni per l'uso e l'installazione in sicurezza del seggiolino auto in un veicolo sono fornite in un manuale separato.

Sia la navicella che il seggiolino auto sono sicuri e compatibili con il telaio del passsegino.

Non sono necessari attrezzi per il montaggio del passsegino.

ATTENZIONE! Seguire attentamente le istruzioni di montaggio e utilizzo, nonché la sequenza di passaggi descritta nel presente manuale e illustrata nei diagrammi.

ATTENZIONE! Verificare che tutti i dispositivi di fissaggio siano saldamente agganciati dopo aver completato ogni operazione.

ATTENZIONE! Nella maggior parte dei casi, il corretto bloccaggio di una posizione è accompagnato da un "clac" udibile.

Non sono necessari attrezzi per assemblare il passsegino.

COMPONENTI PRINCIPALI

- 1 – Pulsante di chiusura / pulsante di regolazione dell'altezza del maniglione;
- 2 – Leva di regolazione dell'inclinazione dello schienale;
- 3 – Staffa di fissaggio della capottina (al telaio);
- 4 – Maniglione di trasporto (per trasportare il passsegino);
- 5 – Cestino della spesa;
- 6 – Capottina;
- 7 – Barra di protezione;
- 8 – Cintura di sicurezza;

- 9 – Fibbia della cintura;
- 10 – Tessuto del sedile;
- 11 – Poggiapiedi;
- 12 – Pulsante di regolazione del poggiatesta;
- 13 – Ruote anteriori (2 pezzi);
- 14 – Maniglia;
- 15 – Freno di stazionamento;
- 16 – Ruote posteriori (2 pezzi)

IMPORTANTE! Applicare sempre il dispositivo di blocco quando il passeggino è fermo per evitare qualsiasi rischio di rotolamento o scivolamento.

Nota: la posizione più bassa della maniglia non è destinata alla regolazione dell'altezza, ma serve solo per ripiegare il passeggino (vedi fig. 4).

AVVERTENZA! UTILIZZARE SEMPRE IL SISTEMA DI RITENUTA SIA PER I NEONATI CHE PER I BAMBINI PIÙ GRANDI.

Regolare l'altezza delle cinture di sicurezza in base alla statura del bambino, facendo passare le cinghie attraverso le fessure corrispondenti nel tessuto del sedile. Assicurarsi che entrambe le cinghie siano regolate alla stessa altezza.

IMPORTANTE! Controllare periodicamente che le cinghie dell'imbracatura siano fissate saldamente al telaio del passeggino e che la fibbia si blocchi correttamente. Le cinghie non devono essere sfilacciate o danneggiate e le fibbie e i dispositivi di fissaggio in plastica devono essere intatti e garantire un collegamento sicuro.

AVVERTENZA! INSTALLARE SEMPRE LA NAVICELLA O IL SEGGIOLINO AUTO IN MODO CHE IL BAMBINO SIA RIVOLTO VERSO IL GENITORE.

ISTRUZIONI PER LA MANUTENZIONE E LA CURA

Pulire e lubrificare regolarmente con olio tutte le parti metalliche e plastiche sporche.* Pulire il tessuto del sedile, così come tutte le componenti in plastica o metallo sporche del prodotto, utilizzando un panno morbido di cotone o una spugna inumidita con acqua o un detergente delicato.* Non pulire con agenti aggressivi contenenti particelle abrasive, ammoniaca, candeggina o ALCOOL.* Asciugare sempre accuratamente il prodotto e lasciarlo asciugare completamente all'aria prima di riporlo.* Se il prodotto viene riposto ancora umido, potrebbe formarsi della muffa.* Riporre il prodotto in un luogo pulito e asciutto.* Non esporlo a effetti ambientali diretti quali luce solare, pioggia, umidità o sbalzi di temperatura.* I freni, le ruote e gli pneumatici si usurano più rapidamente rispetto agli altri componenti e devono essere sostituiti quando necessario.* Lubrificare regolarmente i meccanismi mobili con olio o spray al silicone.

WICHTIG! BITTE SORGFÄLTIG LESEN UND FÜR SPÄTERES NACHLESEN UNBEDINGT AUFBEWAHREN!

UM EINE SICHERE VERWENDUNG DIESES PRODUKTS ZU GEWÄHRLEISTEN, BEFOLGEN SIE ALLE WARNUNGEN, ANWEISUNGEN UND EMPFEHLUNGEN IN DIESER BEDIENUNGSANLEITUNG!

WARNUNGEN!

WARNUNG! LASSEN SIE DAS KIND NIEMALS UNBEAUF SICHTIGT.*
WARNUNG! VERGEWISSERN SIE SICH VOR DEM GEBRAUCH, DASS ALLE VERRIEGELUNGEN EINGERÄUMT SIND.*
WARNUNG! UM VERLETZUNGEN ZU VERMEIDEN, VERGEWISSERN SIE SICH VOR DEM AUFKLAFFEN ODER ZUSAMMENKLAFFEN DIESES PRODUKTS, DASS SICH IHR KIND IN SICHERER ENTFERNUNG BEFINDET.*
WARNUNG! LASSEN SIE DAS KIND NICHT MIT DIESEM PRODUKT SPIELEN.*
WARNUNG! VERWENDEN SIE IMMER DAS RÜCKHALTE-SYSTEM.*
WARNUNG! ÜBERPRÜFEN SIE VOR DEM GEBRAUCH, OB DER SITZ, DIE BABYTRAGE ODER DIE BEFESTIGUNG VORRICHTUNGEN FÜR DEN AUTOSITZ KORREKT UND SICHER AM KINDERWAGENRAHMEN BEFESTIGT SIND.*
WARNUNG! DIESES PRODUKT IST NICHT FÜR LAUFEN ODER SKATEN GEEIGNET.*
WARNUNG! LASSEN SIE KINDER NICHT OHNE AUFSICHT MIT DEM KINDERWAGEN ODER IN DER NÄHE DAVON SPIELEN.*
WARNUNG! VERWENDEN SIE DAS PRODUKT NICHT, WENN TEILE DAVON GEBROCHEN, ZERRISSEN ODER FEHLEN.*
VERWENDEN SIE FÜR NEUGEBORENE DIE STÜTZSTÄRKSTE POSITION DER RÜCKENLEHNE!*
VERWENDEN SIE DIE SITZPOSITION DER RÜCKENLEHNE ERST, WENN DAS KIND 6 MONATE ALT IST!*
VON FEUER FERNHALTEN! Verwenden Sie das Produkt nicht in der Nähe von offenen Flammen oder starken Wärmequellen.*
HEBEN SIE DAS PRODUKT NICHT AN DER SICHERHEITSBARRE AN!* Verwenden Sie den Kinderwagen nur für Kinder mit einem Höchstgewicht von 22 kg.* Die Montage darf nur von einem Erwachsenen durchgeführt werden.* Legen Sie keine zusätzliche Matratze auf den Sitz.* Legen Sie immer die Feststellbremse an, bevor Sie das Kind in den Kinderwagen setzen oder herausnehmen.* Vergewissern Sie sich vor der Benutzung, dass das Rückhaltesystem korrekt angebracht und eingestellt ist.* Die maximale Belastung des Einkaufskorbs darf 2 kg nicht überschreiten.* Die maximale Belastung der Wickeltasche (falls verwendet) darf 1 kg nicht überschreiten.* Überladen Sie den Kinderwagen nicht! Jede Last, die auf den Griff, den Sicherheitsbügel, die Rückenlehne, das Verdeck oder die Seiten des Kinderwagens gelegt oder daran befestigt wird, kann dessen Stabilität beeinträchtigen. Der Kinderwagen ist nur für den Transport eines Kindes ausgelegt. Setzen Sie nicht zwei oder mehr Kinder in den Kinderwagen.* Verwenden Sie nur Ersatzteile und Komponenten, die vom Hersteller geliefert oder zugelassen sind. Der Hersteller übernimmt keine Verantwortung für die Sicherheit, wenn nicht originale oder nicht zugelassene Teile verwendet werden.*

Nehmen Sie keine Änderungen oder Modifikationen an der Konstruktion vor. Wenden Sie sich im Bedarfsfall an den Händler oder einen autorisierten Kundendienst, um Rat oder Hilfe bei der Reparatur zu erhalten.* Der Autositz ersetzt keine Babytragetasche oder ein Kinderbett. Wenn das Kind schlafen muss, legen Sie es in eine geeignete Babytragetasche oder ein Bettchen.* Überprüfen Sie das Produkt regelmäßig und verwenden Sie es nicht, wenn Teile fehlen oder beschädigt sind.* Lassen Sie Kinder unter 3 Jahren nicht in die Nähe des Produkts, bevor es vollständig zusammengebaut ist, um den Zugang zu kleinen oder losen Teilen zu vermeiden.* Legen Sie keine zusätzlichen Schnüre, Kordeln oder Gegenstände (wie Spielzeug oder Kissen) auf oder in das Produkt, um die Gefahr einer Strangulation zu vermeiden. * Halten Sie das Produkt von Gegenständen fern, die eine Strangulationsgefahr darstellen können, wie z. B. Jalousiekordeln oder Vorhangschnüre. * Verwenden Sie den Kinderwagen nicht auf Treppen oder Rolltreppen und seien Sie vorsichtig beim Befahren von Bordsteinen oder Stufen, um Verletzungen des Kindes zu vermeiden. * **WICHTIG!** Überhitzung kann das Leben Ihres Kindes gefährden!* Achten Sie auf die Umgebungstemperatur und die Kleidung Ihres Kindes und stellen Sie sicher, dass Ihrem Kind nicht zu kalt oder zu warm ist.* Es wird empfohlen, einen Arzt um Rat zum sicheren Schlafen zu fragen.* Halten Sie die Plastikverpackung von Kindern fern, um Erstickungsgefahr zu vermeiden.

MONTAGE UND FUNKTIONEN

Der Kinderwagen ist für Neugeborene oder Kinder bis zu einem Alter von 4 Jahren oder einem Gewicht von bis zu 22 kg geeignet (je nachdem, was zuerst eintritt).

Die Babytragetasche und der Autositz sind nicht im Set enthalten und können separat erworben werden.

- Die Babywanne ist für ein Kind bis zu einem Alter von 6 Monaten und einem Gewicht von maximal 9 kg vorgesehen. Sie kann unabhängig oder am Kinderwagenrahmen befestigt verwendet werden.
- Der Kindersitz „ELITE“ ist für Kinder mit einer Körpergröße von 40 bis 87 cm und einem Gewicht von ≤ 13 kg geeignet.

Hinweis: Anweisungen zur sicheren Verwendung und Installation des Autositzes in einem Fahrzeug finden Sie in einer separaten Anleitung.

Sowohl die Babytragetasche als auch der Autositz sind sicher und mit dem Kinderwagenrahmen kompatibel.

Für die Montage des Kinderwagens sind keine Werkzeuge erforderlich.

WARNUNG! Befolgen Sie sorgfältig die Montage- und Gebrauchsanweisungen sowie die in dieser Anleitung beschriebenen und in den Abbildungen dargestellten Schritte.

WARNUNG! Überprüfen Sie nach jedem Arbeitsschritt, ob alle Befestigungen sicher sitzen.

WARNUNG! In den meisten Fällen ist das korrekte Einrasten einer Position durch ein hörbares „Klicken“ zu erkennen.

Für die Montage des Kinderwagens sind keine Werkzeuge erforderlich.

HAUPTKOMPONENTEN

- 1 – Klappknopf/Knopf zur Einstellung der Griffhöhe;
- 2 – Hebel zur Einstellung der Rückenlehne;
- 3 – Befestigungshalterung für das Verdeck (am Rahmen);

- 4 – Tragegriff (zum Transportieren des Kinderwagens);
- 5 – Einkaufskorb;
- 6 – Verdeck;
- 7 – Stoßstange;
- 8 – Sicherheitsgurt;
- 9 – Gurtschnalle;
- 10 – Sitzbezug;
- 11 – Fußstütze;
- 12 – Knopf zur Einstellung der Fußstütze;
- 13 – Vorderräder (2 Stück);
- 14 – Griff;
- 15 – Feststellvorrichtung;
- 16 – Hinterräder (2 Stück)

WICHTIG! Verriegeln Sie den Kinderwagen immer, wenn er steht, um ein Wegrollen oder Wegrutschen zu verhindern.

Hinweis: Die unterste Position des Griffs dient nicht zur Höhenverstellung, sondern nur zum Zusammenklappen des Kinderwagens (siehe Abb. 4).

WARNUNG! VERWENDEN SIE DAS RÜCKHALTESYSTEM IMMER SOWOHL FÜR NEUGEBORENE ALS AUCH FÜR ÄLTERE KINDER.

Passen Sie die Höhe des Schultergurts an die Größe Ihres Kindes an, indem Sie die Schultergurte durch die entsprechenden Schlitze im Sitzbezug führen. Achten Sie darauf, dass beide Schultergurte auf die gleiche Höhe eingestellt sind.

WICHTIG! Überprüfen Sie regelmäßig, ob die Gurte sicher am Kinderwagenrahmen befestigt sind und die Schnalle richtig schließt. Die Gurte dürfen nicht ausgefranst oder beschädigt sein, und die Kunststoffschnallen und -verschlüsse müssen intakt sein und einen sicheren Halt bieten.

WARNUNG! BEFESTIGEN SIE DIE BABYTRAGETASCHE ODER DEN AUTOSITZ IMMER SO, DASS DAS KIND ZU DEN ELTERN ZEIGT.

ANWEISUNGEN ZUR WARTUNG UND PFLEGE

Reinigen und schmieren Sie verschmutzte Metall- und Kunststoffteile regelmäßig mit Öl.* Reinigen Sie den Sitzbezug sowie verschmutzte Kunststoff- oder Metallteile des Produkts mit einem weichen Baumwolltuch oder Schwamm, der mit Wasser oder einem milden Reinigungsmittel angefeuchtet ist.* Verwenden Sie keine aggressiven Reinigungsmittel, die Schleifpartikel, Ammoniak, Bleichmittel oder Alkohol enthalten.* Trocknen Sie das Produkt immer gründlich und lassen Sie es vollständig an der Luft trocknen, bevor Sie es lagern.* Wenn das Produkt in feuchtem Zustand gelagert wird, kann sich Schimmel bilden.* Lagern Sie das Produkt an einem sauberen und trockenen Ort.* Setzen Sie es keinen direkten Umwelteinflüssen wie Sonnenlicht, Regen, Feuchtigkeit oder plötzlichen Temperaturschwankungen aus.* Die Bremsen, Räder und Reifen verschleifen schneller als andere Komponenten und sollten bei Bedarf ausgetauscht werden.* Schmieren Sie die beweglichen Mechanismen regelmäßig mit Silikonöl oder -spray.

IMPORTANT ! A LIRE ATTENTIVEMENT ET À CONSERVER POUR RÉFÉRENCE ULTÉRIEURE !

POUR ASSURER UNE UTILISATION SÛRE DE CE PRODUIT, SUIVEZ TOUS LES AVERTISSEMENTS, INSTRUCTIONS ET RECOMMANDATIONS DONNÉS DANS CE MANUEL D'UTILISATION !

AVERTISSEMENTS !

AVERTISSEMENT ! NE LAISSEZ JAMAIS L'ENFANT SANS SURVEILLANCE.* AVERTISSEMENT ! ASSUREZ-VOUS QUE TOUS LES DISPOSITIFS DE VERROUILLAGE SONT ENGAGÉS AVANT UTILISATION.* AVERTISSEMENT ! POUR ÉVITER TOUTE BLESSURE, ASSUREZ-VOUS QUE VOTRE ENFANT SE TROUVE À UNE DISTANCE SÉCURITAIRE AVANT DE DÉPLIER OU DE PLIER CE PRODUIT.* AVERTISSEMENT ! NE LAISSEZ PAS L'ENFANT JOUER AVEC CE PRODUIT.* AVERTISSEMENT ! UTILISEZ TOUJOURS LE SYSTÈME DE RETENUE.* AVERTISSEMENT ! AVANT UTILISATION, VÉRIFIEZ QUE LE SIÈGE, LA NOUVELLE-NÉE OU LES DISPOSITIFS DE FIXATION DU SIÈGE AUTO SONT CORRECTEMENT ET SÉCURITAIREMENT FIXÉS AU CHÂSSIS DE LA POUSSETTE.* AVERTISSEMENT ! CE PRODUIT N'EST PAS ADAPTÉ À LA COURSE OU AU PATINAGE.* AVERTISSEMENT ! NE LAISSEZ PAS LES ENFANTS JOUER AVEC OU À PROXIMITÉ DE LA POUSSETTE SANS SURVEILLANCE.* AVERTISSEMENT ! N'UTILISEZ PAS LE PRODUIT SI UNE PIÈCE EST CASSÉE, DÉCHIRÉE OU MANQUANTE.* UTILISEZ LA POSITION LA PLUS INCLINÉE DU DOSSIER POUR UN NOUVEAU-NÉ !* N'UTILISEZ LA POSITION ASSISE DU DOSSIER QU'UNE FOIS QUE L'ENFANT A ATTEINT L'ÂGE DE 6 MOIS !* TENEZ LE PRODUIT ÉLOIGNÉ DU FEU ! N'utilisez pas le produit à proximité de flammes nues ou de sources de chaleur intense.* NE SOULEVEZ PAS LE PRODUIT PAR LA BARRE DE SÉCURITÉ !* Utilisez la poussette uniquement pour un enfant dont le poids maximal est de 22 kg.* Le montage doit être effectué uniquement par un adulte.* Ne placez pas de matelas supplémentaire sur le siège.* Activez toujours le dispositif de stationnement avant de placer ou de retirer l'enfant de la poussette.* Avant utilisation, assurez-vous que le système de retenue est correctement installé et réglé.* La charge maximale du panier ne doit pas dépasser 2 kg.* La charge maximale du sac à langer (si utilisé) ne doit pas dépasser 1 kg.* Ne surchargez pas la poussette ! Toute charge placée ou attachée à la poignée, à la barre de sécurité, au dossier, à la capote ou aux côtés de la poussette peut affecter sa stabilité. La poussette est conçue pour transporter un seul enfant. Ne placez pas deux enfants ou plus dans la poussette.* Utilisez uniquement des pièces de rechange et des composants fournis ou approuvés par le fabricant. Le fabricant n'est pas responsable de la sécurité si des pièces non d'origine ou non approuvées sont utilisées.* N'apportez aucune modification à la structure. En cas de besoin, contactez le revendeur ou un centre de service agréé pour obtenir des conseils ou faire réparer le produit.* Le siège auto ne remplace

pas une nacelle ou un lit bébé. Lorsque l'enfant a besoin de dormir, placez-le dans une nacelle ou un lit adapté à la poussette.* Vérifiez régulièrement le produit et ne l'utilisez pas si des pièces sont manquantes ou endommagées.* Ne laissez pas les enfants de moins de 3 ans s'approcher du produit avant qu'il ne soit complètement assemblé afin d'éviter qu'ils n'accèdent à des pièces petites ou détachées.* Ne placez pas de cordons, ficelles ou objets supplémentaires (tels que des jouets ou des oreillers) sur ou à l'intérieur du produit afin d'éviter tout risque d'ou d'étranglement.* Tenez le produit à l'écart des objets pouvant présenter un risque d'étranglement, tels que les cordons de stores ou les ficelles de rideaux.* N'utilisez pas la poussette dans les escaliers ou les escaliers roulants, et soyez prudent lorsque vous montez ou descendez des bordures ou des marches afin d'éviter de blesser l'enfant.* **IMPORTANT !** La surchauffe peut mettre la vie de votre enfant en danger !* Faites attention à la température ambiante et aux vêtements de votre enfant, et assurez-vous qu'il n'a ni trop froid ni trop chaud.* Il est recommandé de consulter un professionnel de santé pour obtenir des conseils sur la sécurité pendant le sommeil.* Gardez l'emballage en plastique hors de portée des enfants afin d'éviter tout risque d'étouffement.

ASSEMBLAGE ET FONCTIONS

ASSEMBLAGE ET FONCTIONS

La poussette convient aux nouveau-nés ou aux enfants jusqu'à 4 ans ou pesant jusqu'à 22 kg (selon la première éventualité).

La nacelle et le siège auto ne sont pas inclus dans le kit et peuvent être achetés séparément.

- La nacelle est destinée à un enfant âgé de moins de 6 mois et pesant moins de 9 kg. Elle peut être utilisée seule ou fixée au châssis de la poussette.
- Le siège auto pour enfant modèle « ELITE » convient aux enfants mesurant entre 40 et 87 cm et pesant ≤ 13 kg.

Remarque : les instructions pour une utilisation et une installation en toute sécurité du siège auto dans un véhicule sont fournies dans un manuel séparé.

La nacelle et le siège auto sont tous deux sûrs et compatibles avec le châssis de la poussette.

Aucun outil n'est nécessaire pour assembler la poussette.

AVERTISSEMENT ! Suivez attentivement les instructions de montage et d'utilisation, ainsi que la séquence d'étapes décrite dans ce manuel et illustrée dans les schémas.

AVERTISSEMENT ! Vérifiez que toutes les fixations sont bien enclenchées après chaque opération.*

AVERTISSEMENT ! Dans la plupart des cas, le verrouillage correct d'une position s'accompagne d'un « clic » audible.

Aucun outil n'est nécessaire pour assembler la poussette.

COMPOSANTS PRINCIPAUX

- 1 – Bouton de plage / bouton de réglage de la hauteur de la poignée ;
- 2 – Levier de réglage de l'inclinaison du dossier ;
- 3 – Support de fixation de la capote (au châssis) ;
- 4 – Poignée de transport (pour transporter la poussette) ;
- 5 – Panier ;

- 6 – Capote ;
- 7 – Barre de sécurité ;
- 8 – Harnais de sécurité ;
- 9 – Boucle du harnais ;
- 10 – Tissu du siège ;
- 11 – Repose-pieds ;
- 12 – Bouton de réglage du repose-pieds ;
- 13 – Roues avant (2 pièces) ;
- 14 – Poignée ;
- 15 – Dispositif de stationnement ;
- 16 – Roues arrière (2 pièces)

IMPORTANT ! Toujours actionner le dispositif de stationnement lorsque la poussette est à l'arrêt afin d'éviter tout risque de roulement ou de glissement.

Remarque : la position la plus basse de la poignée n'est pas destinée au réglage de la hauteur. Elle sert uniquement à plier la poussette (voir fig. 4).

AVERTISSEMENT ! UTILISEZ TOUJOURS LE SYSTÈME DE RETENUE POUR LES NOUVEAU-NÉS ET LES ENFANTS PLUS ÂGÉS.

Réglez la hauteur du harnais d'épaule en fonction de la taille de votre enfant en enfilant les bretelles dans les fentes correspondantes du tissu du siège. Assurez-vous que les deux bretelles sont réglées à la même hauteur.

IMPORTANT ! Vérifiez régulièrement que les sangles du harnais sont bien fixées au châssis de la poussette et que la boucle se verrouille correctement. Les sangles ne doivent pas être effilochées ou endommagées, et les boucles et attaches en plastique doivent être intactes et assurer une fixation sûre.

AVERTISSEMENT ! INSTALLEZ TOUJOURS LA NACELLE OU LE SIÈGE AUTO DE MANIÈRE À CE QUE L'ENFANT SOIT FACE À SES PARENTS.

INSTRUCTIONS D'ENTRETIEN ET DE MAINTENANCE

Nettoyez et lubrifiez régulièrement toutes les pièces métalliques et plastiques sales avec de l'huile.* Nettoyez le tissu du siège, ainsi que toutes les pièces plastiques ou métalliques sales du produit, à l'aide d'un chiffon en coton doux ou d'une éponge humidifiée avec de l'eau ou un détergent doux.* Ne nettoyez pas avec des agents agressifs contenant des particules abrasives, de l'ammoniaque, de l'eau de Javel ou de L'ALCOOL.* Séchez toujours soigneusement le produit et laissez-le sécher complètement à l'air libre avant de ranger.* De la moisissure peut se former si le produit est rangé alors qu'il est encore humide.* Rangez le produit dans un endroit propre et sec.* Ne l'exposez pas à des effets environnementaux directs tels que la lumière du soleil, la pluie, l'humidité ou des changements brusques de température.* Les freins, les roues et les pneus s'usent plus rapidement que les autres composants et doivent être remplacés si nécessaire.* Lubrifiez régulièrement les mécanismes mobiles avec de l'huile ou un spray à base de silicone.

VAŽNO! SAČUVATI ZA SLUČAJ POTREBE!

KAKO BISTE OSIGURALI SIGURNU UPOTREBU OVOG PROIZVODA, SLIJEDITE SVA UPOZORENJA, UPUTE I PREPORUKE NAVEDENE U OVOM KORISNIČKOM PRIRUČNIKU!

UPOZORENJA!

UPOZORENJE! NIKADA NE OSTAVLJAJTE DIJETE BEZ NADZORA.

*** UPOZORENJE! PRIJE UPOTREBE PROVJERITE DA SU SVE ZAKLJUČAJUĆI MEHANIZMI ZAKLJUČANI. * UPOZORENJE! KAKO BI STE IZBJEGLI POVREDU, PROVJERITE DA JE VAŠE DIJETE NA SIGURNOJ UDALJENOSTI PRIJE RASKLAPANJA ILI SKLAPANJA OVOG PROIZVODA. * UPOZORENJE! NE DOPUŠTAJTE DJECI DA SE IGRAJU S OVIM PROIZVODOM ILI U NJEGOVOJ BLIZINI BEZ NADZORA. * UPOZORENJE! UVIJEK KORISTITE SIGURNOSNI SISTEM. * UPOZORENJE! PRIJE UPOTREBE PROVJERITE JESU LI UREĐAJI ZA PRIČVRŠČIVANJE SJEDIŠTA, NOSILJKE ILI AUTOSJEDIŠTA ISPRIJEČENI ISPRIJEČENO I SIGURNO NA OKVIR KOLICA. * UPOZORENJE! OVI PROIZVOD NIJE PRIKLADAN ZA TRČANJE ILI KLIZANJE. * UPOZORENJE! NE DOZVOLJAVAJTE DJECI DA SE IGRAJU S KOLICIMA ILI U NJIHOVOJ BLIZINI BEZ NADZORA. * UPOZORENJE! NE KORISTITE PROIZVOD AKO JE NEKI DIJELOM POLOMLJEN, RAŽDERAN ILI IZGUBLJEN. * KORISTITE NAJNEVIŠE NAKNONJENO POLOŽAJ NASLONA ZA NOVOROĐENČE! * KORISTITE SEDEĆI POLOŽAJ NASLONA SAMO NAKON ŠTO DIJETE NAVRŠI 6 MJESECI! * ČUVATI DALEKO OD VATRE! Ne koristite proizvod u blizini otvorenih plamenova ili jakih izvora topline. * NE DIŽITE PROIZVOD ZA SIGURNOSNU ŠIPKU! * Koristite dječja kolica samo za dijete s maksimalnom težinom od 22 kg. * Sklapanje smije obavljati samo odrasla osoba. * Ne stavljajte dodatni madrac na sjedalo. * Uvijek aktivirajte parkirnu kočnicu prije stavljanja ili vađenja djeteta iz dječjeg vozila. * Prije uporabe provjerite je li sustav za vezivanje ispravno postavljen i podešen. * Maksimalno opterećenje košarice ne smije prelaziti 2 kg. * Maksimalno opterećenje torbe za pelene (ako se koristi) ne smije prelaziti 1 kg. * Ne preopterećujte dječju kolica! Svaki teret postavljen ili pričvršćen na ručku, sigurnosnu šipku, naslon, krovic ili bočne stranice kolica može utjecati na njihovu stabilnost. Kolica su dizajnirana za prijevoz samo jednog djeteta. Ne stavljajte dva ili više djece u kolica. * Koristite samo rezervne dijelove i komponente koje je isporučio ili odobrio proizvođač. Proizvođač nije odgovoran za sigurnost ako se koriste neoriginalni ili neodobreni dijelovi. * Ne vršite nikakve preinake ili izmjene na konstrukciji. Po potrebi se obratite prodavaču ili ovlaštenom servisnom centru za savjet ili popravak. * Autosjedalica ne zamjenjuje kolijevku ili krevetić. Kada dijete treba spavati, smjestite ga u odgovarajuću kolijevku za dječja kolica ili krevetić. * Redovito provjeravajte proizvod i ne koristite ga ako nedostaju ili**

su oštećeni dijelovi. * Ne dopustite djeci mlađoj od 3 godine da se približavaju proizvodu prije nego što je potpuno sastavljen kako biste spriječili pristup malim ili labavim dijelovima. * Ne stavljajte dodatne kablove, užad ili predmete (poput igračkica ili jastuka) na proizvod ili u njega kako biste izbjegli rizik od gušenja malom djecom. * Držite proizvod podalje od predmeta koji mogu predstavljati opasnost od gušenja, kao što su užad za rolete ili vrpce za zavjese. * Ne koristite dječja kolica na stepenicama ili pokretnim stepenicama te budite oprezni pri vožnji po rubnicama ili stepenicama kako biste izbjegli ozljedu djeteta. * **VAŽNO!** Pregrijavanje može ugroziti život vašeg djeteta! * Obratite pozornost na temperaturu okoline i odjeću vašeg djeteta te pazite da mu nije prehladno niti prevruće. * Preporučuje se konzultirati zdravstvenog djelatnika za savjet o sigurnom spavanju. * Držite plastičnu ambalažu podalje od djece kako biste izbjegli rizik od gušenja.

SASTAV I FUNKCIJE

Dječja kolica su pogodna za novorođenčad ili djecu do 4 godine starosti ili težine do 22 kg (što god nastupi prvo).

Nosiljka i autosjedalica nisu uključeni u set i mogu se kupiti zasebno.

- Nosiljka je namijenjena za jedno dijete do 6 mjeseci starosti i težine do 9 kg. Može se koristiti samostalno ili pričvršćena na okvir dječjeg kolica.
- Dječja autosjedalica model "ELITE" prikladna je za djecu visine od 40 do 87 cm i težine do 13 kg.

Napomena: Upute za sigurno korištenje i postavljanje autosjedalice u vozilo nalaze se u zasebnom priručniku. I nosiljka i autosjedalica sigurni su i kompatibilni s okvirom dječjeg kolica.

Za sastavljanje dječjeg kolica nije potreban alat.

UPOZORENJE! Pažljivo slijedite upute za sastavljanje i uporabu, kao i redoslijed koraka opisanih u ovom priručniku i ilustriranih na dijagramima.

UPOZORENJE! Provjerite jesu li svi priključci čvrsto zakvačeni nakon dovršetka svake radnje. *

UPOZORENJE! U većini slučajeva, pravilno zaključavanje položaja popraćeno je čujnim zvukom "klik".

Za sastavljanje dječjeg kolica nisu potrebni nikakvi alati.

GLAVNE KOMPONENTE

- 1 – Gumb za preklapanje / gumb za podešavanje visine ručke;
- 2 – Poluga za podešavanje nagiba naslona;
- 3 – Nosiv za sjenilo (na okvir);
- 4 – Ručka za nošenje (za prijevoz dječjeg vozila);
- 5 – Košara za kupovinu;
- 6 – Sjenilo;
- 7 – Sigurnosna pregrada;
- 8 – Sigurnosni pojas;
- 9 – Kopča sigurnosnog pojasa;
- 10 – Tkanina sjedala;
- 11 – Naslon za noge;
- 12 – Gumb za podešavanje naslona za noge;

- 13 – Prednji kotači (2 kom.);
- 14 – Ručka;
- 15 – Uređaj za parkiranje;
- 16 – Stražnji kotači (2 kom.)

VAŽNO! Uvijek aktivirajte parkirnu kočnicu kad je dječji kombi-sidra u mirovanju kako biste spriječili rizik od kotrljanja ili klizanja.

Napomena: Najniža položaj ručke nije namijenjena za podešavanje visine. Služi samo za sklopivanje dječjeg kolica (vidi sl. 4).

UPOZORENJE! UVIJEK KORISTITE SIGURNOSNI SUSTAV I ZA NOVOROĐENČAD I ZA STARIJU DJECU.

Podesite visinu ramenih remena prema veličini djeteta provlačeći ramena kroz odgovarajuće utore u tkanini sjedala. Provjerite jesu li oba ramena postavljena na istu visinu.

VAŽNO! Periodično provjeravajte jesu li remeni sigurnosnog sustava čvrsto pričvršćeni za okvir dječjeg vozila i zaključava li se kopča ispravno. Remeni ne smiju biti izlizani ili oštećeni, a plastične kopče i pričvrtni elementi moraju biti netaknuti i osiguravati čvrstu vezu.

UPOZORENJE! UVIJEK MONTIRAJTE NOSILJKU ILI AUTOSJEDALICU TAKO DA DIJETE BUDE OKRENUTO PREMA RODITELJU.

UPUTE ZA ODRŽAVANJE I NJEGU

Redovito čistite i podmazujte sve prljave metalne i plastične dijelove uljem. * Očistite tkaninu sjedala, kao i sve prljave plastične ili metalne komponente proizvoda, koristeći mekanu pamučnu krpu ili spužvu navlaženu vodom ili blagim deterdžentom. * Ne čistite agresivnim sredstvima koja sadrže abrazivne čestice, amonijak, izbjeljivač ili alkohol. * Uvijek temeljito osušite proizvod i pustite ga da se potpuno osuši na zraku prije skladištenja. * Može doći do stvaranja plijesni ako se proizvod skladišti dok je još vlažan. * Pohranite proizvod na čistom i suhom mjestu. * Ne izlažite ga izravnim utjecajima okoliša kao što su sunčeva svjetlost, kiša, vlaga ili nagle promjene temperature. * Kočnice, kotači i gume se troše brže od ostalih komponenti i trebaju se zamijeniti po potrebi. * Redovito podmazujte pokretne mehanizme silikonskim uljem ili sprejom.

ВАЖНО – ПАЖЉИВО ПРОЧИТАТИ И САЧУВАТИ ЗА БУДУЋУ УПОТРЕБУ

ДА БИ СЕ ОБЕЗБЕДИЛА БЕЗБЕДНА УПОТРЕБА ОВОГ ПРОИЗВОДА, ПРАТИТЕ СВА УПОЗОРЕЊА, УПУТСТВА И ПРЕПОРУКЕ ДАТЕ У ОВОМ КОРИСНИЧКОМ УПУТСТВУ!

УПОЗОРЕЊА!

УПОЗОРЕЊЕ! НИКАДА НЕ ОСТАВЉАЈТЕ ДЕТЕ БЕЗ НАДЗОРА.

*** УПОЗОРЕЊЕ! ПРОВЕРИТЕ ДА СУ СВИ ЗАКЉУЧАВАЈУЋИ УРЕЂАЈИ ЗАКЉУЧАНИ ПРЕ КОРИШЋЕЊА.** * **УПОЗОРЕЊЕ! ДА БИСТЕ ИЗБЕГЛИ ПОВРЕДУ, УВЕРИТЕ СЕ ДА ЈЕ ВАШЕ ДЕТЕ НА БЕЗБЕДНОЈ ДАЉИНИ ПРЕ РАСКЛАПАЊА ИЛИ СКЛАПАЊА ОВОГ ПРОИЗВОДА.** * **УПОЗОРЕЊЕ! НЕ ДОПУШТАЈТЕ ДЕТЕТУ ДА СЕ ИГРА ОВИМ ПРОИЗВОДОМ.** * **УПОЗОРЕЊЕ! УВЕК КОРИСТИТЕ СИСТЕМ ЗА ВЕЗИВАЊЕ.** * **УПОЗОРЕЊЕ! ПРЕ КОРИШЋЕЊА, ПРОВЕРИТЕ ДА ЛИ СУ УРЕЂАЈИ ЗА ПРИЧИЊАВАЊЕ СЕДИШТА, КОЛИЈЕВКЕ ИЛИ АВТОСЕДИШТА ИСПРАВНО И ЧВРСТО ПРИЧИЊЕНИ ЗА ОКВИР ВУЧНЕ КОЛИЦА.** * **УПОЗОРЕЊЕ! Овај производ није погодан за трчање или клизање.** * **УПОЗОРЕЊЕ! НЕ ДОЗВОЛИТЕ ДЕЦИ ДА СЕ ИГРАЈУ СА ВОЗИЋЕМ ИЛИ У ЊЕГОВОЈ БЛИЗИНИ БЕЗ НАДЗОРА.** * **УПОЗОРЕЊЕ! НЕ КОРИСТИТЕ ПРОИЗВОД АКО ЈЕ БИЛО КОЈИ ДЕЛ ПОЛОМЉЕН, ИЗГРЊЕН ИЛИ НЕСТАО.** * **КОРИСТИТЕ НАЈНАГЛЕРИЈУ ПОЗИЦИЈУ НАСЛОНА ЗА ЛЕЂА ЗА НОВОРОЂЕНЧЕ!** * **КОРИСТИТЕ ПОЗИЦИЈУ СЕДЕЋЕГ НАСЛОНА ЗА ЛЕЂА САМО НАКОН ШТО ДЕТЕ НАПОЛНИ 6 МЕСЕЦИ!** * **ДРЖИТЕ ДАЛЕКО ОД ВАТРЕ!** Не користите производ у близини отворених пламена или јаких извора топлоте. * **НЕ ДИЖИТЕ ПРОИЗВОД ЗА ШТИТНИК ЗА БЕЗБЕДНОСТ!** * Користите колица само за дете максималне тежине до 22 кг. * Монтажу сме да изврши само одрасла особа. * Не стављајте додатни душек на седиште. * Увек активирајте уређај за кочење пре стављања или вађења детета из колица. * Пре употребе, уверите се да је систем везивања правилно постављен и подешен. * Максимално оптерећење корпе за куповину не сме прећи 2 кг. * Максимално оптерећење торбе за пелене (ако се користи) не сме прећи 1 кг. * Не преоптерећујте колица! Сваки терет постављен или причвршћен за ручку, сигурносну шипку, наслон, сунцобран или бочне стране колица може утицати на њихову стабилност. Колича су дизајнирана да превозе само једно дете. Не стављајте два или више деце у колица. * Користите само резервне делове и компоненте које је испоручио или одобрио произвођач. Произвођач не преузима одговорност за безбедност ако се користе неоригинални или неодобрени делови. * Не вршите никакве измене или модификације на конструкцији. У случају потребе обратите се продавцу или овлашћеном сервисном центру за савет или поправку. * Седиште за аутомобил не замењује колијевку или креветац.

Када дете треба да спава, сместите га у одговарајућу колијевку за колица или у кревет. * Редовно проверавајте и не користите производ ако неки делови недостају или су оштећени. * Не дозволите деци млађој од 3 године да прилази производу пре него што је потпуно састављен, како бисте спречили приступ малим или лабавим деловима. * Не стављајте додатне каблове, узице или предмете (као што су играчке или јастуци) на или унутар производа како бисте избегли ризик од гушења. * Држите производ даље од предмета који могу представљати опасност од гушења, као што су конопци за ролетне или врпце за завесе. * Не користите колица на степеницама или ескалаторима и будите опрезни када се крећете уз или низ ивице тротоара или степенице како бисте избегли повреду детета. * **ВАЖНО!** Прегревање може угрозити живот вашег детета! * Обратите пажњу на собну температуру и одећу вашег детета и уверите се да му није ни превише хладно ни превише вруће. * Препоручује се да се за савете о безбедном спавању обратите здравственом стручњаку. * Држите пластичну амбалажу даље од деце како бисте избегли ризик од гушења.

СКЛОП И ФУНКЦИЈЕ

Колица су погодна за новорођенчад или децу до 4 године старости или тежине до 22 кг (у зависности од тога шта наступи прво).

Носилјка и ауто-седиште нису укључени у комплет и могу се купити посебно.

- Носилјка је намењена за једно дете до 6 месеци старости и тежине не више од 9 кг. Може се користити самостално или причвршћена за оквир колица.
- Деље аутоседиште модел "ELITE" погодно је за децу висине од 40 до 87 цм и тежине ≤ 13 кг.

Напомена: Упутства за безбедну употребу и уградњу аутомобилског седишта у возило налазе се у засебном приручнику.

И ношња и ауто-седиште су безбедни и компатибилни са оквиром колица.

За монтажу колица нису потребни никакви алати.

УПОЗОРЕЊЕ! Пажљиво пратите упутства за монтажу и употребу, као и низ корака описаних у овом приручнику и приказаних на дијаграмима.

УПОЗОРЕЊЕ! Проверите да ли су сви прикључци чврсто закључани након обављања сваке операције.

УПОЗОРЕЊЕ! У већини случајева, правилно закључавање положаја прати чујни звук "клик".

За монтажу колица нису потребни никакви алати.

ГЛАВНЕ КОМПОНЕНТЕ

- 1 – Дугме за пресавијање / дугме за подешавање висине ручке ;
- 2 – Подешавач нагиба наслона ;
- 3 – Носач кишобрана (на оквир) ;
- 4 – Ручка за ношење (за превоз колица) ;
- 5 – Кош за куповину ;
- 6 – Кишобран ;
- 7 – Штитник за руке ;

- 8 – Безбедносни појас ;
- 9 – Копча сигурносног појаса ;
- 10 – Тканина седишта ;
- 11 – Подножје ;
- 12 – Дугме за подешавање подножја ;
- 13 – Предњи точкови (2 ком) ;
- 14 – Рукохват ;
- 15 – Уређај за паркирање ;
- 16 – Задњи точкови (2 ком)

ВАЖНО! Увек активирајте уређај за паркирање кад је колица стационарна како бисте спречили ризик од котрљања или клизања.

Напомена: Најнижа позиција ручке није намењена за подешавање висине. Она се користи само за пресавијање колица (види слику 4).

УПОЗОРЕЊЕ! УВЕК КОРИСТИТЕ СИСТЕМ ЗА ВЕЗИВАЊЕ И ЗА НОВОРОЂЕНЧАД И ЗА СТАРИЈУ ДЕЦУ.

Подесите висину рамених каишева према величини детета тако што ћете провући рамене траке кроз одговарајуће отворе у тканини седишта. Проверите да су обе рамене траке подешене на исту висину.

ВАЖНО! Периодично проверавајте да су каишеви сигурно причвршћени за оквир колица и да копча правилно закључава. Каишеви не смеју бити истрошени или оштећени, а пластичне копче и причвршћивачи морају бити цели и обезбеђивати сигурно спајање.

УПОЗОРЕЊЕ! УВЕК ПОСТАВЉАЈТЕ КОЛИЈЕВКУ ИЛИ АУТО-СЕДИШТЕ ТАКО ДА ДЕТЕ БУДЕ ОКРЕНУТО КА РОДИТЕЉУ.

УПУТСТВО ЗА ОДРЖАВАЊЕ И НЕГУ

Редовно чистите и мазите све прљаве металне и пластичне делове уљем. * Чистите тканину седишта, као и све прљаве пластичне или металне компоненте производа, користећи мекану памучну крпу или сунђер натопљен водом или благим детерџентом. * Не чистите агресивним средствима која садрже абразивне честице, амонијак, белила или алкохол. * Увек темељно осушите производ и оставите га да се потпуно осуши на ваздуху пре складиштења. * Може доћи до развоја плесни ако се производ складишти док је још влажан. * Чувати производ на чистом и сувом месту. * Не излагати директним утицајима околине као што су сунчева светлост, киша, влажност или нагли промени температуре. * Кочнице, точкови и гуме се хабају брже од других компоненти и треба их заменити по потреби. * Редовно подмазивати покретне механизме силиконским уљем или спрејом.

ВАЖНО – ПРОЧИТАЈТЕ ВНИМАТЕЛНО И ЧУВАЈТЕ ЗА ИДНА УПОТРЕБА

ЗА ДА СЕ ОСИГУРИ БЕЗБЕДНА УПОТРЕБА НА ОВОЈ ПРОИЗВОД, СЛЕДЕТЕ ГИ СИТЕ ПРЕДУПРЕДУВАЊА, УПАТСТВА И ПРЕПОРАКИ ДАДЕНИ ВО ОВА УПАТСТВО ЗА КОРИСНИЦИ!

УПОЗОРЕЊА!

ПРЕДУПРЕДУВАЊЕ! НИКОГАШ НЕ ГО ОСТАВАЈТЕ ДЕТЕТО БЕЗ НАДЗОР. * ПРЕДУПРЕДУВАЊЕ! ПРОВЕРЕТЕ ДАЛИ СИТЕ ЗАКЛУЧУВАЧКИ УРЕДИ СЕ ВКЛУЧЕНИ ПРЕД УПОТРЕБА. * ПРЕДУПРЕДУВАЊЕ! ЗА ДА ИЗБЕГНЕТЕ ПОВРЕДА, ПРОВЕРЕТЕ ДАЛИ ВАШЕТО ДЕТЕ Е НА БЕЗБЕДНА ДИСТАНЦА ПРЕД ДА ГО РАСКЛОПИТЕ ИЛИ СКЛОПИТЕ ОВОЈ ПРОИЗВОД. * ПРЕДУПРЕДУВАЊЕ! НЕ ДОПУШТАЈТЕ ДЕТЕТО ДА СЕ ИГРА СО ОВОЈ ПРОИЗВОД. * ПРЕДУПРЕДУВАЊЕ! СЕКОГАШ КОРИСТЕТЕ ГО СИСТЕМОТ ЗА ЗАШТИТА. * ПРЕДУПРЕДУВАЊЕ! ПРЕД УПОТРЕБА, ПРОВЕРЕТЕ ДАЛИ УРЕДИТЕ ЗА ПРИЦЕПУВАЊЕ НА СЕДИШТЕТО, ЛЕЖАЧКАТА ИЛИ АВТОСЕДИШТЕТО СЕ ВИСТИНСКИ И СИГУРНО ПРИКРЕПЕНИ НА РАМКАТА НА КОЛИЧКАТА. * ПРЕДУПРЕДУВАЊЕ! Овој производ не е погоден за трчање или лизгање. * ПРЕДУПРЕДУВАЊЕ! НЕ ДОПУШТАЈТЕ ДЕЦАТА ДА СЕ ИГРААТ СО КОЛИЧКАТА ИЛИ БЛИЗУ НЕА БЕЗ НАДЗОР. * ПРЕДУПРЕДУВАЊЕ! НЕ ГО КОРИСТЕТЕ ПРОИЗВОДОТ АКО НЕКОЈА ДЕЛКА Е СКРШЕНА, ИЗГРДЕНА ИЛИ ФАЛАНКА. * КОРИСТЕТЕ ГО НАЈНАКЛОНЕТИОТ ПОЛОЖАЈ НА НАСЛОНОТ ЗА ГЛАВАЗАНОВОРОДЕНЕТО! * КОРИСТЕТЕ ГО ПОЛОЖАЈОТ ЗА СЕДЕЊЕ НА НАСЛОНОТ ЗА ГЛАВА САМО ОКАКО ДЕТЕТО ЌЕ НАПОЛНИ 6 МЕСЕЦИ! * Држете подалеку од оган! Не го користете производот во близина на отворен пламен или силни извори на топлина. * НЕ ГО ДИГАЈТЕ ПРОИЗВОДОТ ЗА БАРКАТА ЗА БЕЗБЕДНОСТ! * Користете ја количката само за дете со максимална тежина од 22 кг. * Склопувањето треба да го врши само возрасно лице. * Не ставајте дополнителен душек на седиштето. * Секогаш активирајте го уредот за паркирање пред да го ставите или извадите детето од количката. * Пред употреба, уверете се дека системот за прицврстување е правилно поставен и прилагоден. * Максималната носивост на кошницата за пазарење не смее да надминува 2 кг. * Максималната носивост на торбата за пелени (ако се користи) не смее да надминува 1 кг. * Не го преоптоварувајте количката! Секоја натовареност поставена или прикачена на рачката, безбедносната шипка, потпирачот за грб, сенникот или страните на количката може да влијае на нејзината стабилност. Количката е дизајнирана да превезува само едно дете. Не ставајте две или повеќе деца во количката. * Користете само резервни делови и компоненти испорачани или одобрени од производителот. Производителот не е одговорен за безбедноста доколку

се користат неоригинални или неodobрени делови. * Не правете никакви измени или модификации на конструкцијата. По потреба, контактирајте го продавачот или овластен сервисен центар за совет или поправка. * Автомобилското седиште не е замена за количка за новороденче или креветче. Кога детето треба да спие, ставете го во соодветна количка за новороденче или креветче. * Редовно проверувајте го производот и не го користете ако некои делови недостасуваат или се оштетени. * Не им дозволувајте на деца под 3 години да се приближуваат до производот пред тој да биде целосно склопен за да се избегне пристап до мали или лабави делови. * Не ставајте дополнителни кабли, јамки или предмети (како што се играчки или перници) на или во производот за да се избегне ризикот од задушвање со . * Држете го производот подалеку од предмети кои можат да претставуваат опасност од задушвање, како што се јамки за ролетни или јамки за завеси. * Не ја користете количката на скали или подвижни скали и бидете внимателни кога се движите по рабници или скали за да избегнете повреда на детето. * **ВАЖНО!** Прегревањето може да го загрози животот на вашето дете! * Внимавајте на собната температура и на облеката на вашето дете и погрижете се да не му е ниту премногу студено, ниту премногу топло. * Се препорачува да се консултирате со здравствен работник за совет за безбедно спиење. * Чувајте ја пластичната амбалажа подалеку од деца за да го избегнете ризикот од задушвање.

СКЛОПУВАЊЕ И ФУНКЦИИ

Количката е погодна за новороденчиња или деца до 4 години или со тежина до 22 кг (што и да настапи прво).

Носилка и автомобилско седиште не се вклучени во сетот и може да се купат одделно.

- Носилка е наменета за едно дете до 6 месеци возраст и со тежина не повеќе од 9 кг. Може да се користи самостојно или прикачена на рамката на количката.
- Автомобилското седиште за безбедност на детето модел "ELITE" егодно за деца со висина од 40 до 87 см и тежина ≤ 13 кг.

Забелешка: Упатствата за безбедна употреба и монтажа на автомобилското седиште во возило се дадени во посебен прирачник.

И носечката кошничка и автомобилското седиште се безбедни и компатибилни со рамката на количката.

За монтажа на количката не се потребни алатки.

ПРЕДУПРЕДУВАЊЕ! Внимателно следете ги упатствата за монтажа и употреба, како и редоследот на чекорите опишани во ова упатство и илустрирани на дијаграмите.

ПРЕДУПРЕДУВАЊЕ! Проверете дали сите приклучоци се цврсто зацврстени по завршувањето на секоја операција.

ПРЕДУПРЕДУВАЊЕ! Во повеќето случаи, правилното заклучување на положбата е придружено со слушлив звук на "клик".

Не се потребни алатки за монтажа на количката.

ГЛАВНИ КОМПОНЕНТИ

- 1 – Копче за преклопување / копче за прилагодување на висината на рачката ;
- 2 – Лост за прилагодување на наклонот на потпирачот за грб ;
- 3 – Носач за прицврстување на сенникот (на рамката) ;
- 4 – Рачка за носење (за пренесување на количката) ;
- 5 – Кошница за пазарење ;
- 6 – Сенник ;
- 7 – Заштитна шипка ;
- 8 – Безбедносен појас ;
- 9 – Каиш-качелка;
- 10 – Ткаенина на седиштето;
- 11 – Подножје;
- 12 – Копче за прилагодување на подножјето;
- 13 – Предни тркала (2 парчиња);
- 14 – Рачка;
- 15 – Уред за паркирање;
- 16 – Задни тркала (2 парчиња)

ВАЖНО! Секогаш активирајте го уредот за паркирање кога количката е во мирување за да спречите ризик од тркалање или лизгање.

Забелешка: Најниската положба на рачката не е наменета за прилагодување на висината. Се користи само за преклопување на количката (види слика 4).

ПРЕДУПРЕДУВАЊЕ! СЕКОГАШ КОРИСТЕТЕ ГО СИСТЕМОТ ЗА ПРИЦВРСТУВАЊЕ И ЗА НОВОРОДЕНЧИЊА И ЗА ПОСТАРИ ДЕЦА.

Прилагодете ја висината на рамениот појас според големината на вашето дете така што ќе ги повлечете рамените ремени низ соодветните отвори во ткаенината на седиштето. Осигурајте се дека двата рамени ремени се поставени на иста висина.

ВАЖНО! Периодично проверувајте дали ремените на сигурносната појас се цврсто прикачени за рамката на количката и дали копчето правилно се заклучува. Ремените не смеат да бидат истрошени или оштетени, а пластичните копчиња и прицврстувачи мора да бидат цели и да обезбедуваат сигурна врска.

ПРЕДУПРЕДУВАЊЕ! СЕКОГАШ ПОСТАВУВАЈТЕ ЈА КОЛИЧКАТА ЗА НОВОРОДЕНЧЕ ИЛИ СЕДИШТЕТО ЗА АВТОМОБИЛ ТАКА ШТО ДЕТЕТО КЕ БИДЕ СВРТЕНО КОН РОДИТЕЛОТ.

УПАТСТВО ЗА ОДРЖУВАЊЕ И НЕГА

Редовно чистете и подмачкувајте ги сите валкани метални и пластични делови со масло. * Исчистете ја ткаенината на седиштето, како и сите извалкани пластични или метални компоненти на производот, користејќи мека памучна крпа или сунѓер натопен со вода или благ детергент. * Не чистете со агресивни средства кои содржат абразивни честички, амонијак, белило или алкохол. * Секогаш темелно исушете го производот и оставете го целосно да се исуши на воздух пред да го складирате. * Може да се развие мувла ако производот се складира додека е сè уште влажен. * Складирајте го производот на чисто и суво место. * Не го изложувајте на директни надворешни влијанија како сончева светлина, дожд, влажност или нагли промени на температурата. * Кочниците, тркалата и гумите се трошат побрзо од другите компоненти и треба да се заменат кога е потребно. * Редовно подмачкувајте ги подвижните механизми со силиконско масло или спреј.

E RËNDËSISHME – LEXONI ME KUJDES DHE RUANI PËR TË ARDHMEN

PËR TË SIGURUAR PËRDORIMIN E SIGURT TË KËTIJ PRODUKTI,
NDIQNI TË GJITHA PARALAJMËRIMET, UDHËZIMET DHE
REKOMANDIMET E DHËNA NË KËTË MANUAL PËRDORIMI!

PARALAJMËRIME!

PARALAJMËRIM! MOS E LINI FËMIJËN PA MBIKËQYRJE.*
PARALAJMËRIM! SIGURONI QË TË GJITHA MËNYRAT E BLOKIMIT të jenë aktivizuar para përdorimit.* **PARALAJMËRIM! PËR TË SHMANGUR DËMTIMET, SIGURONI QË FËMIJA JUAJ TË JETË NË NJË DISTANCË TË SIGURT PARA SE TË HAPNI OSE TË PALOSNI KËTË PRODUKT.***
PARALAJMËRIM! MOS LEJONI FËMIJËN TË LUAJË ME KËTË PRODUKT.
*** PARALAJMËRIM! PËRDORNI GJITHMONË SISTEMIN E MBARTIJES.***
PARALAJMËRIM! PARA PËRDORIMIT, KONTROLLONI QË NJËSIA E ULËSESËS, KËRRAGA E FOSHNJËS OSE PËRSSHITËSI I ULËSESËS SË MAKINËS TË JENË TË FIKSUARA SIÇ DUHET DHE ME SIGURI NË KUADRIN E KARROCA-FOSHNJËS.* **PARALAJMËRIM! KY PRODUKT NUK ËSHTË I PËRSHTATSHËM PËR VRAPIM OSE LËVIZJE ME RROTA.***
PARALAJMËRIM! MOS LEJONI FËMIJËT TË LUAJNË ME KARROCA-FËMIJE OSE PRANË SAJ PA MBIKËQYRJE.* **PARALAJMËRIM! MOS PËRDORNI PRODUKTIN NËSE NDONJË PJESË ËSHTË E THYER, E GJIRRË OSE I MUNGON.*** **PËRDORNI POZICIONIN MË TË PËRTHURUR TË MBËSHTETËS SË PRISHTIT PËR NJË TË PORSALINDUR! * PËRDORNI POZICIONIN E ULUR TË MBËSHTETËS SË PRISHTIT VETËM PASI FËMIJA TË MBUSHË 6 MUJ! * MBANI LARG ZJARRIT! Mos e përdorni produktin pranë flakëve të hapura ose burimeve të forta të nxehtësisë. * MOS E NGRITNI PRODUKTIN NGA DOREZA SIGURIA!** * Përdoreni karrocën vetëm për një fëmijë me peshë maksimale prej 22 kg. * Montimin duhet ta kryejë vetëm një i rritur. * Mos vendosni një dyshek shtesë mbi sedilje. * Gjithmonë aktivizoni mekanizmin e bllokimit para se të vendosni ose të hiqni fëmijën nga karroca. * Para përdorimit, sigurohuni që sistemi i sigurisë të jetë montuar dhe rregulluar siç duhet. * Ngarkesa maksimale e shportës së blerjeve nuk duhet të tejkalojë 2 kg. * Ngarkesa maksimale e çantës së pelenave (nëse përdoret) nuk duhet të tejkalojë 1 kg. * Mos e mbingarkoni karrocën! Çdo ngarkesë e vendosur ose e bashkangjitur në dorezë, shufër sigurie, mbështetëse shpinë, kapuç ose anët e karrocës mund të ndikojë në stabilitetin e saj. Karroca është projektuar për të mbajtur vetëm një fëmijë. Mos vendosni dy ose më shumë fëmijë në karrocë. * Përdorni vetëm pjesë këmbimi dhe komponentë të furnizuar ose të miratuar nga prodhuesi. Prodhuesi nuk është përgjegjës për sigurinë nëse përdoren pjesë jo-origjinale ose të pamiratuara. * Mos bëni asnjë ndryshim ose modifikim në strukturë. Në rast nevojë, kontaktoni shitësin ose një qendër shërbimi të autorizuar për këshilla ose riparim. * Ulëseja e makinës

nuk zëvendëson një karrocë të posaçme për foshnje ose një krevat. Kur foshnja ka nevojë të flejë, vendoseni atë në një karrocë të përshtatshme me karrocë të posaçme për foshnje ose në një krevat. * Kontrolloni rregullisht dhe mos e përdorni produktin nëse mungojnë ose janë të dëmtuara ndonjë pjesë. * Mos i lejoni fëmijët nën 3 vjeç pranë produktit përpara se të jetë plotësisht i montuar, për të shmangur qasjen te pjesët e vogla ose të lirshme. * Mos vendosni korda, fije ose objekte shtesë (si lodra ose jastëkë) mbi ose brenda produktit për të shmangur rrezikun e mbytjes nga . * Mbani produktin larg sendeve që mund të paraqesin rrezik mbytjeje, si litarët e jaluzëve ose rripat e perdeve. * Mos e përdorni karrocën në shkallë ose në shkallë lëvizëse, dhe kini kujdes kur ngjiteni ose zbresni trotuare ose shkallë për të shmangur lëndimet e fëmijës. * **E RËNDËSISHME!** Mbipërngrohja mund të rrezikojë jetën e fëmijës suaj! * Kushtojini vëmendje temperaturës së ambientit dhe veshjeve të fëmijës suaj, dhe sigurohuni që fëmija juaj të mos jetë shumë i ftohtë ose shumë i nxehtë. * Rekomandohet të konsultoheni me një profesionist të kujdesit shëndetësor për këshilla mbi gjumin e sigurt. * Mbani paketimin plastik larg fëmijëve për të shmangur rrezikun e mbytjes.

MONTAZHI DHE FUNKSIONET

Karroca është e përshtatshme për foshnja të porsalindura ose për fëmijë deri në 4 vjeç ose me peshë deri në 22 kg (sipas asaj që vjen e para).

Karriga e transportit dhe sedilja e makinës nuk përfshihen në set dhe mund të blihen veçmas.

- Karriga e transportit është e destinuar për një fëmijë deri në 6 muajsh dhe me peshë jo më shumë se 9 kg. Mund të përdoret e pavarur ose e lidhur në kornizën e karrocës.
- Ulësja e sigurisë për fëmijë modeli "ELITE" është e përshtatshme për fëmijë me gjatësi nga 40 deri në 87 cm dhe peshë ≤ 13 kg.

Shënim: Udhëzimet për përdorimin e sigurt dhe instalimin e sediljes së makinës në një automjet ofrohen në një manual të veçantë.

Të dy, krevati transportues dhe sedilja e makinës, janë të sigurta dhe të pajtueshme me kornizën e karrocës.

Nuk kërkohen mjete për montimin e karrocës.

KËRKOHE! Ndiqni me kujdes udhëzimet për montim dhe përdorim, si dhe rendin e hapave të përshkruar në këtë manual dhe të ilustruar në diagramë.

KËRKOHE! Kontrolloni që të gjitha pjesët e bashkangjitura të jenë të kyçura mirë pas përfundimit të çdo operacioni.

KËRKOHE! Në shumicën e rasteve, kyçja e saktë e një pozicioni shoqërohet me një tingull të dëgjueshëm "klik".

Nuk kërkohen mjete për montimin e karrocës.

KOMPONENTET KRYESORE

1 – Butoni i palosjes / butoni i rregullimit të lartësisë së dorezës ;

2 – Leva e rregullimit të pjerrësisë së mbështetëses së shpinës ;

3 – Mbajtësi i kapuçit (në kornizë) ;

4 – Doreza e transportit (për transportimin e karrocës) ;

5 – Shporta e blerjeve ;

- 6 – Kapuçi ;
- 7 – Shufra mbrojtëse ;
- 8 – Brezi i sigurisë ;
- 9 – Kapëse e rripit të sigurisë ;
- 10 – Pëlhura e sediljes ;
- 11 – Mbështetëse këmbësh ;
- 12 – Butoni i rregullimit të mbështetëses së këmbëve ;
- 13 – Rrotat e përparme (2 copë) ;
- 14 – Dorezë ;
- 15 – Pajisje parkimi ;
- 16 – Rrotat e pasme (2 copë)

E RËNDËSISHME! Gjithmonë aktivizoni mekanizmin e parkimit sa herë që karroca është e ndalur për të parandaluar çdo rrezik nga rrotullimi ose rrëshqitja.

Shënim: Pozicioni më i ulët i dorezës nuk është i destinuar për rregullim lartësie. Ai përdoret vetëm për palosjen e karrocës (shih fig. 4).

KËRKOHEK KUJDES! PËRDORNI GJITHMONË SISTEMIN E SIGURISË SI PËR TË PORSALINDURIT, ASHTU EDHE PËR FËMIJËT MË TË MËDHENJ.

Rregulloni lartësinë e rripit të shpatullave sipas madhësisë së fëmijës tuaj duke futur rripat e shpatullave në vrimat përkatëse në materialin e sediljes. Sigurohuni që të dy rripat e shpatullave të jenë vendosur në të njëjtën lartësi.

E RËNDËSISHME! Periodikisht kontrolloni që rripat e sigurisë të jenë të lidhur fort në kornizën e karrocës dhe që kapëset të kyçen siç duhet. Rripet nuk duhet të jenë të konsumuar ose të dëmtuar, dhe kapëset e plastikut dhe mbyllëset duhet të jenë të paprekura dhe të sigurojnë një lidhje të fortë.

KËRKOHEK KUJDES! GJITHMONË VENDOSNI KREVATIN E TRANSPORTUESHËM OSE SEDILJEN E MAKINËS NË MËNYRË QË FËMIJA TË JETË ME FYTYRË NGA PRINDI.

UDHËZIME PËR MIRËMBAJTJE DHE KËRKIM

Pastrojeni dhe lyejeni rregullisht me vaj çdo pjesë metalike dhe plastike të ndotur. * Pastrojeni tapicin e sediljes, si dhe çdo komponent plastik ose metalik të ndotur të produktit, duke përdorur një copë pambuku të butë ose një sfungjer të njomur me ujë ose një detergjent të butë. * Mos e pastrojeni me agjentë agresivë që përmbajnë grimca gërryese, amoniak, zbardhues ose alkool. * Thajeni gjithmonë produktin plotësisht dhe lëreni të thahet në ajër plotësisht para se ta ruani. * Mund të formohet myk nëse produkti ruhet ende i lagur. * Ruani produktin në një vend të pastër dhe të thatë. * Mos e ekspozoni atë ndaj efekteve të drejtpërdrejta të mjedisit si drita e diellit, shiu, lagështia ose ndryshimet e papritura të temperaturës. * Frenat, rrotat dhe gomat konsumojnë më shpejt se pjesët e tjera dhe duhet të zëvendësohen kur të jetë e nevojshme.

* Lubrifikoni rregullisht mekanizmat lëvizës me vaj silikon ose sprej.

ΣΗΜΑΝΤΙΚΟ! ΔΙΑΒΑΤΕ ΠΡΟΣΕΚΤΙΚΑ ΤΙΣ ΟΔΗΓΙΕΣ ΚΑΙ ΦΥΛΑΞΤΕ ΤΕΣ ΓΙΑΤΙ ΜΠΟΡΕΙ ΝΑ ΤΙΣ ΧΡΕΙΑΣΤΕΙΤΕ ΣΤΟ ΜΕΛΛΟΝ!

ΓΙΑ ΝΑ ΔΙΑΣΦΑΛΙΣΕΤΕ ΤΗΝ ΑΣΦΑΛΗ ΧΡΗΣΗ ΑΥΤΟΥ ΤΟΥ ΠΡΟΪΟΝΤΟΣ ΑΚΟΛΟΥΘΗΣΤΕ ΟΛΕΣ ΤΙΣ ΠΡΟΕΙΔΟΠΟΙΗΣΕΙΣ, ΤΙΣ ΟΔΗΓΙΕΣ ΚΑΙ ΤΙΣ ΣΥΣΤΑΣΕΙΣ ΠΟΥ ΔΙΝΟΝΤΑΙ ΣΕ ΑΥΤΟ ΤΟ ΕΓΧΕΙΡΙΔΙΟ ΧΡΗΣΗΣ!

ΠΡΟΕΙΔΟΠΟΙΗΣΕΙΣ!

ΠΡΟΕΙΔΟΠΟΙΗΣΗ! ΜΗΝ ΑΦΗΝΕΤΕ ΠΟΤΕ ΤΟ ΠΑΙΔΙ ΧΩΡΙΣ ΕΠΙΒΛΕΨΗ.*
ΠΡΟΕΙΔΟΠΟΙΗΣΗ! ΒΕΒΑΙΩΘΕΤΕ ΟΤΙ ΟΛΕΣ ΟΙ ΣΥΣΚΕΥΕΣ ΚΛΕΙΔΩΜΑΤΟΣ ΕΙΝΑΙ ΣΕ ΘΕΣΗ ΠΡΙΝ ΤΗ ΧΡΗΣΗ.* ΠΡΟΕΙΔΟΠΟΙΗΣΗ! ΓΙΑ ΝΑ ΑΠΟΦΥΓΕΤΕ ΤΡΑΥΜΑΤΙΣΜΟΥΣ, ΒΕΒΑΙΩΘΕΤΕ ΟΤΙ ΤΟ ΠΑΙΔΙ ΒΡΙΣΚΕΤΑΙ ΣΕ ΑΣΦΑΛΗ ΑΠΟΣΤΑΣΗ ΠΡΙΝ ΑΝΟΙΞΕΤΕ Ή ΔΙΠΛΩΣΕΤΕ ΤΟ ΠΡΟΪΟΝ.*
ΠΡΟΕΙΔΟΠΟΙΗΣΗ! ΜΗΝ ΑΦΗΝΕΤΕ ΤΟ ΠΑΙΔΙ ΝΑ ΠΑΙΖΕΙ ΜΕ ΑΥΤΟ ΤΟ ΠΡΟΪΟΝ.* ΠΡΟΕΙΔΟΠΟΙΗΣΗ! ΧΡΗΣΙΜΟΠΟΙΕΙΤΕ ΠΑΝΤΑ ΤΟ ΣΥΣΤΗΜΑ ΣΥΓΚΡΑΤΗΣΗΣ.* ΠΡΟΕΙΔΟΠΟΙΗΣΗ! ΠΡΙΝ ΤΗ ΧΡΗΣΗ, ΕΛΕΓΞΤΕ ΟΤΙ ΤΟ ΚΑΘΙΣΜΑ, Η ΚΟΥΝΙΑ Ή ΟΙ ΣΥΣΚΕΥΕΣ ΣΥΝΔΕΣΗΣ ΤΟΥ ΚΑΘΙΣΜΑΤΟΣ ΑΥΤΟΚΙΝΗΤΟΥ ΕΙΝΑΙ ΣΩΣΤΑ ΚΑΙ ΑΣΦΑΛΩΣ ΣΤΕΡΕΩΜΕΝΑ ΣΤΟ ΠΛΑΙΣΙΟ ΤΟΥ ΚΑΡΟΤΣΙΟΥ.* ΠΡΟΕΙΔΟΠΟΙΗΣΗ! ΑΥΤΟ ΤΟ ΠΡΟΪΟΝ ΔΕΝ ΕΙΝΑΙ ΚΑΤΑΛΛΗΛΟ ΓΙΑ ΤΡΕΞΙΜΟ Ή ΠΑΤΙΝΙ.* ΠΡΟΕΙΔΟΠΟΙΗΣΗ! ΜΗΝ ΑΦΗΝΕΤΕ ΤΑ ΠΑΙΔΙΑ ΝΑ ΠΑΙΖΟΥΝ ΜΕ ΤΟ ΚΑΡΟΤΣΑΚΙ Ή ΚΟΝΤΑ ΣΕ ΑΥΤΟ ΧΩΡΙΣ ΕΠΙΒΛΕΨΗ.* ΠΡΟΕΙΔΟΠΟΙΗΣΗ! ΜΗΝ ΧΡΗΣΙΜΟΠΟΙΕΙΤΕ ΤΟ ΠΡΟΪΟΝ ΕΑΝ ΟΠΟΙΟΔΗΠΟΤΕ ΜΕΡΟΣ ΕΙΝΑΙ ΣΠΑΣΜΕΝΟ, ΣΧΙΣΜΕΝΟ Ή ΛΕΙΠΕΙ.* ΧΡΗΣΙΜΟΠΟΙΕΙΣΤΕ ΤΗΝ ΠΙΟ ΑΝΑΚΛΙΝΩΜΕΝΗ ΘΕΣΗ ΤΗΣ ΠΛΑΤΦΟΡΜΑΣ ΓΙΑ ΝΕΟΓΝΑ!* ΧΡΗΣΙΜΟΠΟΙΕΙΣΤΕ ΤΗ ΘΕΣΗ ΚΑΘΙΣΜΑΤΟΣ ΤΗΣ ΠΛΑΤΦΟΡΜΑΣ ΜΟΝΟ ΑΦΟΥ ΤΟ ΠΑΙΔΙ ΦΤΑΣΕΙ ΣΤΟΥΣ 6 ΜΗΝΕΣ ΗΛΙΚΙΑΣ!* ΚΡΑΤΗΣΤΕ ΤΟ ΜΑΚΡΙΑ ΑΠΟ ΤΗ ΦΩΤΙΑ! Μην χρησιμοποιείτε το προϊόν κοντά σε ανοιχτές φλόγες ή πηγές έντονης θερμότητας.* **ΜΗΝ ΑΝΥΨΩΝΕΤΕ ΤΟ ΠΡΟΪΟΝ ΑΠΟ ΤΗΝ ΡΑΒΔΟ ΑΣΦΑΛΕΙΑΣ!*** Χρησιμοποιείτε το καρότσι μόνο για παιδιά με μέγιστο βάρος 22 kg.* Η συναρμολόγηση πρέπει να γίνεται μόνο από ενήλικα.* Μην τοποθετείτε επιπλέον στρώμα στο κάθισμα.* Πάντα να ενεργοποιείτε τη διάταξη στάθμευσης πριν τοποθετήσετε ή αφαιρέσετε το παιδί από το καρότσι.* Πριν από τη χρήση, βεβαιωθείτε ότι το σύστημα συγκράτησης είναι σωστά τοποθετημένο και ρυθμισμένο.* Το μέγιστο φορτίο του καλαθιού αγοράς δεν πρέπει να υπερβαίνει τα 2 kg.* Το μέγιστο φορτίο της σάντας για πάνες (εάν χρησιμοποιείται) δεν πρέπει να υπερβαίνει το 1 kg.* Μην υπερφορτώνετε το καρότσι! Οποιοδήποτε φορτίο τοποθετηθεί ή συνδεθεί στη λαβή, τη μπάρα ασφαλείας, την πλάτη, την κουκούλα ή τα πλαϊνά του καροτσιού μπορεί να επηρεάσει τη σταθερότητά του. Το καρότσι έχει σχεδιαστεί για να μεταφέρει μόνο ένα παιδί. Μην τοποθετείτε δύο ή περισσότερα παιδιά στο καρότσι.* Χρησιμοποιείτε μόνο ανταλλακτικά και εξαρτήματα που παρέχονται ή έχουν εγκριθεί από τον κατασκευαστή. Ο κατασκευαστής δεν φέρει ευθύνη για την ασφάλεια σε περίπτωση χρήσης μη γνήσιων ή μη εγκεκριμένων εξαρτημάτων.* Μην πραγματοποιείτε αλλαγές ή τροποποιήσεις στη δομή. Σε περίπτωση ανάγκης, επικοινωνήστε με τον έμπορο λιανικής πώλησης ή ένα εξουσιοδοτημένο κέντρο σέρβις για συμβουλές ή επισκευή.* Το κάθισμα αυτοκινήτου δεν αντικαθιστά το καλαθάκι ή το κρεβατάκι. Όταν

το παιδί χρειάζεται να κοιμηθεί, τοποθετήστε το σε ένα κατάλληλο καλάθι ή κρεβατάκι καροτσιού.* Ελέγχετε τακτικά και μην χρησιμοποιείτε το προϊόν εάν λείπουν ή έχουν υποστεί ζημιά κάποια εξαρτήματα.* Μην επιτρέπετε σε παιδιά κάτω των 3 ετών να πλησιάζουν το προϊόν πριν συναρμολογηθεί πλήρως, για να αποφύγετε την πρόσβαση σε μικρά ή χαλαρά εξαρτήματα.* Μην τοποθετείτε επιπλέον κορδόνια, σχοινιά ή αντικείμενα (όπως παιχνίδια ή μαξιλάρια) πάνω ή μέσα στο προϊόν, για να αποφύγετε τον κίνδυνο στραγγαλισμού.* Κρατήστε το προϊόν μακριά από αντικείμενα που ενδέχεται να αποτελούν κίνδυνο στραγγαλισμού, όπως κορδόνια περσίδων ή κουρτινών.* Μην χρησιμοποιείτε το καρότσι σε σκάλες ή κυλιόμενες σκάλες και να είστε προσεκτικοί όταν ανεβαίνετε ή κατεβαίνετε κράσπεδα ή σκαλοπάτια, για να αποφύγετε τον τραυματισμό του παιδιού.* ΣΗΜΑΝΤΙΚΟ! Η υπερθέρμανση μπορεί να θέσει σε κίνδυνο τη ζωή του παιδιού σας!* Προσέξτε τη θερμοκρασία του περιβάλλοντος και τα ρούχα του παιδιού σας και βεβαιωθείτε ότι το παιδί σας δεν κρυώνει ή ζεσταίνεται υπερβολικά.* Συνιστάται να συμβουλευτείτε έναν επαγγελματία υγείας για συμβουλές σχετικά με τον ασφαλή ύπνο.* Κρατήστε τη πλαστική συσκευασία μακριά από τα παιδιά για να αποφύγετε τον κίνδυνο ασφυξίας.

ΣΥΝΔΕΣΗ ΚΑΙ ΛΕΙΤΟΥΡΓΙΕΣ

Το καρότσι είναι κατάλληλο για νεογέννητα μωρά ή παιδιά έως 4 ετών ή βάρους έως 22 κιλών (όποιο από τα δύο συμβεί πρώτο).

Το καλάθι και το κάθισμα αυτοκινήτου δεν περιλαμβάνονται στο σετ και μπορούν να αγοραστούν ξεχωριστά.

- Το καλάθι προορίζεται για ένα παιδί ηλικίας έως 6 μηνών και βάρους έως 9 kg. Μπορεί να χρησιμοποιηθεί ανεξάρτητα ή να συνδεθεί στο σκελετό του καροτσιού.
- Το κάθισμα αυτοκινήτου για παιδιά μοντέλο «ELITE» είναι κατάλληλο για παιδιά με ύψος από 40 έως 87 cm και βάρος ≤ 13 kg.

Σημείωση: Οι οδηγίες για την ασφαλή χρήση και εγκατάσταση του καθίσματος αυτοκινήτου σε όχημα παρέχονται σε ξεχωριστό εγχειρίδιο.

Τόσο το καλάθι όσο και το κάθισμα αυτοκινήτου είναι ασφαλή και συμβατά με το σκελετό του καροτσιού.

Δεν απαιτούνται εργαλεία για τη συναρμολόγηση του καροτσιού.

ΠΡΟΕΙΔΟΠΟΙΗΣΗ! Ακολουθήστε προσεκτικά τις οδηγίες συναρμολόγησης και χρήσης, καθώς και την ακολουθία των βημάτων που περιγράφονται σε αυτό το εγχειρίδιο και απεικονίζονται στα διαγράμματα.*

ΠΡΟΕΙΔΟΠΟΙΗΣΗ! Βεβαιωθείτε ότι όλα τα εξαρτήματα είναι ασφαλώς συνδεδεμένα μετά την ολοκλήρωση κάθε ενέργειας.

ΠΡΟΕΙΔΟΠΟΙΗΣΗ! Στις περισσότερες περιπτώσεις, η σωστή ασφάλιση μιας θέσης συνοδεύεται από έναν ακουστικό ήχο «κλικ».

Δεν απαιτούνται εργαλεία για τη συναρμολόγηση του καροτσιού.

ΚΥΡΙΑ ΕΞΑΡΤΗΜΑΤΑ

- 1 – Κουμπί αναδίπλωσης / κουμπί ρύθμισης ύψους λαβής;
- 2 – Μοχλός ρύθμισης κλίσης πλάτης;
- 3 – Βραχίονας προσάρτησης κουκούλας (στο πλαίσιο);
- 4 – Λαβή μεταφοράς (για τη μεταφορά του καροτσιού);
- 5 – Καλάθι αγορών;
- 6 – Κουκούλα;

- 7 – Προστατευτική μπάρα;
- 8 – Ζώνη ασφαλείας;
- 9 – Αγκράφα ζώνης ασφαλείας;
- 10 – Ύφασμα καθίσματος;
- 11 – Υποπόδιο;
- 12 – Κουμπί ρύθμισης υποποδίου;
- 13 – Μπροστινοί τροχοί (2 τεμ.);
- 14 – Λαβή;
- 15 – Συσκευή στάθμευσης;
- 16 – Πίσω τροχοί (2 τεμ.)

ΣΗΜΑΝΤΙΚΟ! Χρησιμοποιείτε πάντα τη διάταξη στάθμευσης όταν το καρότσι είναι ακινητοποιημένο, για να αποτρέψετε τον κίνδυνο κύλισης ή ολίσθησης.

Σημείωση: Η χαμηλότερη θέση της λαβής δεν προορίζεται για ρύθμιση του ύψους. Χρησιμοποιείται μόνο για το δίπλωμα του καροτσιού (βλ. εικ. 4).

ΠΡΟΕΙΔΟΠΟΙΗΣΗ! ΧΡΗΣΙΜΟΠΟΙΕΙΤΕ ΠΑΝΤΑ ΤΟ ΣΥΣΤΗΜΑ ΣΥΓΚΡΑΤΗΣΗΣ ΤΟΣΟ ΓΙΑ ΝΕΟΓΕΝΝΗΤΑ ΟΣΟ ΚΑΙ ΓΙΑ ΜΕΓΑΛΎΤΕΡΑ ΠΑΙΔΙΑ.

Ρυθμίστε το ύψος της ζώνης ασφαλείας σύμφωνα με το μέγεθος του παιδιού σας, περνώντας τους ιμάντες των ώμων μέσα από τις αντίστοιχες υποδοχές στο ύφασμα του καθίσματος. Βεβαιωθείτε ότι και οι δύο ιμάντες των ώμων είναι ρυθμισμένοι στο ίδιο ύψος.

ΣΗΜΑΝΤΙΚΟ! Ελέγχετε περιοδικά ότι οι ιμάντες της ζώνης ασφαλείας είναι καλά στερεωμένοι στο πλαίσιο του καροτσιού και ότι η αγκράφα κλειδώνει σωστά. Οι ιμάντες δεν πρέπει να είναι φθαρμένοι ή κατεστραμμένοι, ενώ οι πλαστικές αγκράφες και οι συνδετήρες πρέπει να είναι άθικτοι και να παρέχουν ασφαλή σύνδεση.

ΠΡΟΕΙΔΟΠΟΙΗΣΗ! ΤΟΠΟΘΕΤΕΙΤΕ ΠΑΝΤΑ ΤΟ ΚΑΛΑΘΑΚΙ Ή ΤΟ ΚΑΘΙΣΜΑ ΑΥΤΟΚΙΝΗΤΟΥ ΈΤΣΙ ΩΣΤΕ ΤΟ ΠΑΙΔΙ ΝΑ ΕΊΝΑΙ ΣΤΡΑΜΜΕΝΟ ΠΡΟΣ ΤΟΝ ΓΟΝΕΑ.

ΟΔΗΓΙΕΣ ΣΥΝΤΗΡΗΣΗΣ ΚΑΙ ΦΡΟΝΤΙΔΑΣ

Καθαρίζετε και λιπαίνετε τακτικά τα βρώμικα μεταλλικά και πλαστικά μέρη με λάδι.* Καθαρίζετε το ύφασμα του καθίσματος, καθώς και τα βρώμικα πλαστικά ή μεταλλικά μέρη του προϊόντος, χρησιμοποιώντας ένα μαλακό βαμβακερό πανί ή σφουγγάρι βρεγμένο με νερό ή ένα ήπιο απορρυπαντικό.* Μην καθαρίζετε με ισχυρά καθαριστικά που περιέχουν λειαντικά σωματίδια, αμμωνία, χλωρίνη ή αλΚΟΟΛ.* Στεγνώνετε πάντα καλά το προϊόν και αφήνετε το να στεγνώσει εντελώς στον αέρα πριν το αποθηκεύσετε.* Μπορεί να αναπτυχθεί μούχλα εάν το προϊόν αποθηκευτεί ενώ είναι ακόμα υγρό.* Αποθηκεύστε το προϊόν σε καθαρό και ξηρό μέρος.* Μην το εκθέτετε σε άμεσες περιβαλλοντικές επιδράσεις, όπως ηλιακή ακτινοβολία, βροχή, υγρασία ή απότομες αλλαγές θερμοκρασίας.* Τα φρένα, οι τροχοί και τα ελαστικά φθείρονται γρηγορότερα από άλλα εξαρτήματα και πρέπει να αντικαθίστανται όταν είναι απαραίτητο.* Λιπάνετε τακτικά τους κινούμενους μηχανισμούς με λάδι ή στρέι σιλικόνης.

IMPORTANT! CITIȚI CU ATENȚIE ȘI PĂSTRAȚI ACEST DOCUMENT PENTRU CONSULTARE ULTERIOARĂ!

PENTRU A ASIGURA UTILIZAREA ÎN SIGURANȚĂ A ACESTUI PRODUS, URMAȚI TOATE AVERTISEMENTELE, INSTRUCȚIUNILE ȘI RECOMANDĂRILE DATE ÎN ACEST MANUAL DE UTILIZARE!

AVERTISEMENTE!

AVERTISMENT! NU LĂSAȚI NICIODATĂ COPILUL NESUPRAVEGHEAT.*
AVERTISMENT! ASIGURAȚI-VĂ CĂ TOATE DISPOZITIVELE DE BLOCARE SUNT ACTIVATE ÎNAINTE DE UTILIZARE.*
AVERTISMENT! PENTRU A EVITA RĂNIREA, ASIGURAȚI-VĂ CĂ COPILUL SE AFLĂ LA O DISTANȚĂ SIGURĂ ÎNAINTE DE A DESCHIDE SAU PLIA ACEST PRODUS.*
AVERTISMENT! NU LĂSAȚI COPILUL SĂ SE JOACE CU ACEST PRODUS.*
AVERTISMENT! UTILIZAȚI ÎNTOTDEAUNA SISTEMUL DE SIGURANȚĂ.*
AVERTISMENT! ÎNAINTE DE UTILIZARE, VERIFICAȚI DACĂ SCAUNUL, COȘUL DE BEBELUȘI SAU DISPOZITIVELE DE FIXARE A SCAUNULUI DE MAȘINĂ SUNT FIXATE CORECT ȘI SIGUR PE CADRUL CĂRUCIORULUI.*
AVERTISMENT! ACEST PRODUS NU ESTE POTRIVIT PENTRU ALERȚAT SAU PATINAT.*
AVERTISMENT! NU PERMITEȚI COPIILOR SĂ SE JOACE CU SAU ÎN APROPIEREA CĂRUCIORULUI FĂRĂ SUPRAVEGHERE.*
AVERTISMENT! NU UTILIZAȚI PRODUSUL DACĂ ORICE PARTE ESTE RUPTĂ, RUPTĂ SAU LIPSEȘTE.*
UTILIZAȚI POZIȚIA CEL MAI ÎNCLINATĂ A SPĂTARULUI PENTRU UN BEBELUȘ NOU-NĂSCUT!*
UTILIZAȚI POZIȚIA AȘEZATĂ A SPĂTARULUI DOAR DUPĂ CE COPILUL ÎMPLINEȘTE 6 LUNII!*
ȚINEȚI DEPARTE DE FOC!
 Nu utilizați produsul în apropierea flăcărilor deschise sau a surselor de căldură puternice.*
NU RIDICAȚI PRODUSUL DE BARĂ DE SIGURANȚĂ!*
 Utilizați căruciorul numai pentru un copil cu greutatea maximă de 22 kg.*
 Asamblarea trebuie efectuată numai de către un adult.*
 Nu așezați o saltea suplimentară pe scaun.*
 Aplicați întotdeauna dispozitivul de parcare înainte de a așeza sau a scoate copilul din cărucior.*
 Înainte de utilizare, asigurați-vă că sistemul de siguranță este montat și reglat corect.*
 Sarcina maximă a coșului de cumpărături nu trebuie să depășească 2 kg.*
 Sarcina maximă a sacoșei pentru scutece (dacă este utilizată) nu trebuie să depășească 1 kg.*
 Nu supraîncărcați căruciorul! Orice sarcină plasată sau atașată la mâner, bara de siguranță, spătarul, copertina sau părțile laterale ale căruciorului poate afecta stabilitatea acestuia. Căruciorul este proiectat pentru a transporta un singur copil. Nu așezați doi sau mai mulți copii în cărucior.*
 Utilizați numai piese de schimb și componente furnizate sau aprobate de producător. Producătorul nu este responsabil pentru siguranță dacă se utilizează piese neoriginale sau neaprobate.*
 Nu efectuați modificări sau transformări ale structurii. În caz de nevoie, contactați distribuitorul sau un centru de service autorizat pentru sfaturi sau reparații.*
 Scaunul auto nu înlocuiește un coș de transport sau un pătut. Când copilul trebuie să doarmă, așezați-l într-un coș de transport sau un pătut adecvat pentru cărucior.*
 Verificați regulat și nu utilizați produsul dacă lipsesc sau sunt deteriorate piese.*
 Nu permiteți copiilor sub 3 ani să se apropie de

produs înainte ca acesta să fie complet asamblat, pentru a evita accesul la piese mici sau desprinse.* Nu așezați cabluri, sfori sau obiecte suplimentare (cum ar fi jucării sau perne) pe sau în interiorul produsului, pentru a evita riscul de strangulare.* Țineți produsul departe de obiecte care pot prezenta un risc de strangulare, cum ar fi cablurile de jaluzele sau sforile de perdele.* Nu utilizați căruciorul pe scări sau scări rulante și fiți precauți când urcați sau coborâți borduri sau trepte, pentru a evita rănirea copilului.* **IMPORTANT!** Supraîncălzirea poate pune în pericol viața copilului dumneavoastră!* Acordați atenție temperaturii ambientale și îmbrăcăminteii copilului dumneavoastră și asigurați-vă că acesta nu este prea rece sau prea cald.* Se recomandă consultarea unui medic pentru sfaturi privind somnul în condiții de siguranță.* Țineți ambalajul din plastic departe de copii pentru a evita riscul de sufocare.

ASAMBLARE ȘI FUNCȚII

Căruciorul este potrivit pentru nou-născuți sau copii cu vârsta de până la 4 ani sau cu greutatea de până la 22 kg (oricare dintre aceste condiții se îndeplinește prima).

Landoul și scaunul auto nu sunt incluse în set și pot fi achiziționate separat.

- Landoul este destinat unui singur copil cu vârsta de până la 6 luni și greutate de maximum 9 kg. Poate fi utilizat independent sau atașat la cadrul căruciorului.
- Scaunul auto pentru copii modelul „ELITE” este potrivit pentru copii cu înălțimea între 40 și 87 cm și greutatea ≤ 13 kg.

Notă: Instrucțiunile pentru utilizarea și instalarea în siguranță a scaunului auto într-un vehicul sunt furnizate într-un manual separat.

Atât landoul, cât și scaunul auto sunt sigure și compatibile cu cadrul căruciorului.

Nu sunt necesare unelte pentru asamblarea căruciorului.

AVERTISMENT! Urmați cu atenție instrucțiunile de asamblare și utilizare, precum și secvența de pași descrisă în acest manual și ilustrată în diagrame.

AVERTISMENT! Verificați dacă toate accesoriile sunt fixate corespunzător după finalizarea fiecărei operațiuni.

AVERTISMENT! În majoritatea cazurilor, blocarea corectă a unei poziții este însoțită de un sunet audibil de „clic”.

Nu sunt necesare unelte pentru asamblarea căruciorului.

COMPONENTE PRINCIPALE

- 1 – Buton de pliere / buton de reglare a înălțimii mânerului;
- 2 – Manetă de reglare a înclinării spătarului;
- 3 – Suport de fixare a copertinei (pe cadru);
- 4 – Mâner de transport (pentru transportul căruciorului);
- 5 – Coș de cumpărături;
- 6 – Copertină;
- 7 – Bară de protecție;
- 8 – Centură de siguranță;
- 9 – Cataramă centură;
- 10 – Material scaun;
- 11 – Suport pentru picioare;

- 12 – Buton de reglare suport pentru picioare;
- 13 – Roți față (2 buc.);
- 14 – Mâner;
- 15 – Dispozitiv de blocare;
- 16 – Roți spate (2 buc.)

IMPORTANT! Aplicați întotdeauna dispozitivul de parcare atunci când căruciorul este staționar, pentru a preveni orice risc de rostogolire sau alunecare.

Notă: Poziția cea mai joasă a mânerului nu este destinată reglării înălțimii. Aceasta este utilizată numai pentru plierea căruciorului (vezi fig. 4).

AVERTISMENT! UTILIZAȚI ÎNTOTDEAUNA SISTEMUL DE SIGURANȚĂ ATÂT PENTRU NOU-NĂSCUȚI, CÂT ȘI PENTRU COPII MAI MARI.

Reglați înălțimea hamului de umăr în funcție de dimensiunea copilului, trecând curelele de umăr prin fantele corespunzătoare din materialul scaunului. Asigurați-vă că ambele curele de umăr sunt reglate la aceeași înălțime.

IMPORTANT! Verificați periodic dacă curelele hamului sunt fixate bine de cadrul căruciorului și dacă catarama se blochează corect. Curelele nu trebuie să fie uzate sau deteriorate, iar cataramele și dispozitivele de fixare din plastic trebuie să fie intacte și să asigure o fixare sigură.

AVERTISMENT! INSTALAȚI ÎNTOTDEAUNA LANDOUL SAU SCAUNUL AUTO ASTFEL ÎNCÂT COPILUL SĂ FIE ORIENTAT CU FAȚA CĂTRE PĂRINTE.

INSTRUCȚIUNI DE ÎNTREȚINERE ȘI INSTRUCȚIUNI DE UTILIZARE

Curățați și lubrifiați regulat toate piesele metalice și din plastic murdare cu ulei.* Curățați materialul scaunului, precum și toate componentele din plastic sau metal murdare ale produsului, folosind o cârpă moale din bumbac sau un burete umezit cu apă sau un detergent delicat.* Nu curățați cu agenți agresivi care conțin particule abrazive, amoniac, înălbitor sau alcool.* Uscați întotdeauna produsul bine și lăsați-l să se usuce complet la aer înainte de a-l depozita.* Dacă produsul este depozitat în stare umedă, poate apărea mucegai.* Depozitați produsul într-un loc curat și uscat.* Nu îl expuneți la efectele directe ale mediului, cum ar fi lumina soarelui, ploaia, umiditatea sau schimbările bruște de temperatură.* Frânele, roțile și anvelopele se uzează mai repede decât alte componente și trebuie înlocuite atunci când este necesar.* Lubrifiați regulat mecanismele mobile cu ulei sau spray siliconic.

IMPORTANTE! LEIA CUIDADOSAMENTE E GUARDE PARA REFERÊNCIA FUTURA!

PARA GARANTIR A UTILIZAÇÃO SEGURA DESTE PRODUTO SIGA TODOS OS AVISOS, INSTRUÇÕES E RECOMENDAÇÕES DADAS NESTE MANUAL DO UTILIZADOR!

AVISOS!

AVISO! NUNCA DEIXE A CRIANÇA SEM SUPERVISÃO.* AVISO! CERTIFIQUE-SE DE QUE TODOS OS DISPOSITIVOS DE BLOQUEIO ESTÃO ACIONADOS ANTES DE UTILIZAR.* AVISO! PARA EVITAR LESÕES, CERTIFIQUE-SE DE QUE A CRIANÇA ESTÁ A UMA DISTÂNCIA SEGURA ANTES DE DESDOBRAR OU DOBRAR ESTE PRODUTO.* AVISO! NÃO DEIXE A CRIANÇA BRINCAR COM ESTE PRODUTO.* AVISO! UTILIZE SEMPRE O SISTEMA DE RETENÇÃO.* AVISO! ANTES DE UTILIZAR, VERIFIQUE SE A UNIDADE DO ASSENTO, O CARRINHO DE BEBÉ OU OS DISPOSITIVOS DE FIXAÇÃO DO ASSENTO DE CARRO ESTÃO CORRETAMENTE E SEGURAMENTE FIXADOS À ESTRUTURA DO CARRINHO DE BEBÉ.* AVISO! ESTE PRODUTO NÃO É ADEQUADO PARA CORRER OU PATINAR.* AVISO! NÃO PERMITA QUE AS CRIANÇAS BRINQUEM COM OU PERTO DO CARRINHO SEM SUPERVISÃO.* AVISO! NÃO UTILIZE O PRODUTO SE ALGUMA PEÇA ESTIVER PARTIDA, RASGADA OU EM FALTA.* UTILIZE A POSIÇÃO MAIS RECLINADA DO ENCOSTO PARA UM BEBÉ RECÉM-NASCIDO!* UTILIZE A POSIÇÃO SENTADA DO ENCOSTO APENAS DEPOIS DE A CRIANÇA ATINGIR OS 6 MESES DE IDADE!* MANTENHA AFASTADO DO FOGO! Não utilize o produto perto de chamas abertas ou fontes de calor intenso.* NÃO LEVANTE O PRODUTO PELA BARRA DE SEGURANÇA!* Utilize o carrinho apenas para crianças com peso máximo de 22 kg.* A montagem deve ser realizada apenas por um adulto.* Não coloque um colchão adicional no assento.* Aplique sempre o dispositivo de estacionamento antes de colocar ou retirar a criança do carrinho.* Antes de usar, certifique-se de que o sistema de retenção está corretamente instalado e ajustado.* A carga máxima do cesto de compras não deve exceder 2 kg.* A carga máxima da bolsa de fraldas (se usada) não deve exceder 1 kg.* Não sobrecarregue o carrinho! Qualquer carga colocada ou presa ao punho, barra de segurança, encosto, capota ou laterais do carrinho pode afetar a sua estabilidade. O carrinho foi concebido para transportar apenas uma criança. Não coloque duas ou mais crianças no carrinho.* Utilize apenas peças sobressalentes e componentes fornecidos ou aprovados pelo fabricante. O fabricante não se responsabiliza pela segurança se forem utilizadas peças não originais ou não aprovadas.* Não faça alterações ou modificações na estrutura. Em caso de necessidade, contacte o revendedor ou um centro de assistência autorizado para obter aconselhamento ou reparação.* A cadeira auto não substitui um berço ou uma cama de bebé. Quando a criança precisar de dormir, coloque-a num berço ou

cama adequados para carrinho de bebé.* Verifique regularmente e não utilize o produto se alguma peça estiver em falta ou danificada.* Não permita que crianças com menos de 3 anos se aproximem do produto antes de este estar completamente montado, para evitar o acesso a peças pequenas ou soltas.* Não coloque cordões, cordas ou objetos adicionais (como brinquedos ou almofadas) sobre ou dentro do produto para evitar o risco de estrangulamento.* Mantenha o produto longe de itens que possam representar um risco de estrangulamento, como cordões de persianas ou cordas de cortinas.* Não utilize o carrinho em escadas ou escadas rolantes e tenha cuidado ao subir ou descer lances ou degraus para evitar ferimentos na criança.* **IMPORTANTE!** O sobreaquecimento pode colocar a vida da sua criança em perigo!* Preste atenção à temperatura ambiente e à roupa da sua criança e certifique-se de que ela não está com frio ou calor excessivo.* Recomenda-se consultar um profissional de saúde para obter orientações sobre sono seguro.* Mantenha a embalagem plástica longe das crianças para evitar o risco de asfixia.

MONTAGEM E FUNCIONALIDADES

O carrinho é adequado para recém-nascidos ou crianças até aos 4 anos de idade ou com peso até 22 kg (o que ocorrer primeiro).

O berço e a cadeira auto não estão incluídos no conjunto e podem ser adquiridos separadamente.

- O berço é destinado a uma criança com até 6 meses de idade e peso não superior a 9 kg. Pode ser usado independentemente ou acoplado à estrutura do carrinho.
- A cadeira auto modelo «ELITE» é adequada para crianças com altura entre 40 e 87 cm e peso \leq 13 kg.

Nota: As instruções para a utilização e instalação seguras da cadeira auto num veículo são fornecidas num manual separado.

Tanto o berço como a cadeira auto são seguros e compatíveis com a estrutura do carrinho de bebé.

Não são necessárias ferramentas para a montagem do carrinho.

AVISO! Siga cuidadosamente as instruções de montagem e utilização, bem como a sequência de passos descrita neste manual e ilustrada nos diagramas.

AVISO! Verifique se todos os acessórios estão bem encaixados após concluir cada operação.

AVISO! Na maioria dos casos, o bloqueio correto de uma posição é acompanhado por um som audível de «clique».

Não são necessárias ferramentas para montar o carrinho.

COMPONENTES PRINCIPAIS

- 1 – Botão de dobragem/botão de ajuste da altura do punho;
- 2 – Alavanca de ajuste da inclinação do encosto;
- 3 – Suporte de fixação da capota (à estrutura);
- 4 – Pega de transporte (para transportar o carrinho);
- 5 – Cesto de compras;
- 6 – Capota;
- 7 – Barra de proteção;
- 8 – Arnês de segurança;
- 9 – Fivela do arnês;

- 10 – Tecido do assento;
- 11 – Apoio para os pés;
- 12 – Botão de ajuste do apoio para os pés;
- 13 – Rodas dianteiras (2 unidades);
- 14 – Pega;
- 15 – Dispositivo de estacionamento; 16 – Rodas traseiras (2 unidades)

IMPORTANTE! Aplique sempre o dispositivo de estacionamento sempre que o carrinho estiver parado para evitar qualquer risco de rolagem ou deslizamento.

Nota: A posição mais baixa da pega não se destina ao ajuste da altura. É utilizada apenas para dobrar o carrinho (ver fig. 4).

AVISO! UTILIZE SEMPRE O SISTEMA DE RETENÇÃO PARA RECÉM-NASCIDOS E CRIANÇAS MAIS VELHAS.

Ajuste a altura do arnês de ombro de acordo com o tamanho da sua criança, passando as alças de ombro pelas ranhuras correspondentes no tecido do assento. Certifique-se de que ambas as alças de ombro estejam ajustadas na mesma altura.

IMPORTANTE! Verifique periodicamente se as correias do arnês estão bem presas à estrutura do carrinho e se a fivela trava corretamente. As correias não devem estar desgastadas ou danificadas, e as fivelas e fechos de plástico devem estar intactos e proporcionar uma conexão segura.

AVISO! INSTALE SEMPRE O BERÇO OU A CADEIRA AUTO DE FORMA A QUE A CRIANÇA FIQUE VIRADA PARA OS PAIS.

INSTRUÇÕES DE MANUTENÇÃO E CUIDADOS

Limpe e lubrifique regularmente todas as peças metálicas e plásticas sujas com óleo.* Limpe o tecido do assento, bem como quaisquer componentes plásticos ou metálicos sujos do produto, usando um pano de algodão macio ou uma esponja umedecida com água ou detergente neutro.* Não limpe com agentes agressivos que contenham partículas abrasivas, amoníaco, lixívia ou álcool.* Sempre seque bem o produto e deixe-o secar completamente ao ar antes de guardá-lo.* Pode desenvolver-se bolor se o produto for guardado ainda húmido.* Guarde o produto num local limpo e seco.* Não o exponha a efeitos ambientais diretos, como luz solar, chuva, humidade ou mudanças bruscas de temperatura.* Os travões, rodas e pneus desgastam-se mais rapidamente do que outros componentes e devem ser substituídos quando necessário.

*Lubrifique regularmente os mecanismos móveis com óleo ou spray de silicone.

BELANGRIJK! LEES ZORGVULDIG EN BEWAR VOOR LATERE RAADPLEGING!

OM EEN VEILIG GEBRUIK VAN DIT PRODUCT TE GARANDEREN,
VOLGT U ALLE WAARSCHUWINGEN, INSTRUCTIES EN
AANBEVELINGEN IN DEZE GEBRUIKERSHANDLEIDING OP!

WAARSCHUWINGEN!

WAARSCHUWING! LAAT HET KIND NOOIT ZONDER TOEZICHT ACHTER. * WAARSCHUWING! ZORG ERVOOR DAT ALLE VERGREDELINGEN ZIJN VERGRENDELD VOOR GEBRUIK. * WAARSCHUWING! OM LETSEL TE VOORKOMEN, MOET U ERVOOR ZORGEN DAT UW KIND OP VEILIGE AFSTAND STAAT VOORDAT U DIT PRODUCT UITKLAPT OF INKLAPT. * WAARSCHUWING! LAAT HET KIND NIET MET DIT PRODUCT SPELEN.* WAARSCHUWING! GEBRUIK ALTIJD HET BEVEILIGINGSSYSTEEM.*WAARSCHUWING! CONTROLEER VOOR GEBRUIK OF DE ZITJEENHEID, DRAAGMAND OF AUTOSTOELBEVESTIGINGSVOORZIENINGEN CORRECT EN VEILIG AAN HET FRAME VAN DE KINDERWAGEN ZIJN BEVESTIGD. * WAARSCHUWING! DIT PRODUCT IS NIET GESCHIKT OM MEE TE HARDLOPEN OF TE SKATEN.* WAARSCHUWING! LAAT KINDEREN NIET ZONDER TOEZICHT MET OF IN DE BUURT VAN DE KINDERWAGEN SPELEN.* WAARSCHUWING! GEBRUIK HET PRODUCT NIET ALS ER ONDERDELEN KAPOT, VERSLETEN OF ONTBREKEN. GEBRUIK DE MEEST ACHTEROVER GEKLAPTE POSITIE VAN DE RUGLEUNING VOOR EEN PASGEBOREN BABY! GEBRUIK DE ZITPOSITIE VAN DE RUGLEUNING PAS ALS HET KIND 6 MAANDEN OUD IS! HOUD HET PRODUCT UIT DE BUURT VAN VUUR! Gebruik het product niet in de buurt van open vuur of sterke warmtebronnen.* TIL HET PRODUCT NIET OP AAN DE VEILIGHEIDSBEUGEL!* Gebruik de kinderwagen alleen voor een kind met een maximaal gewicht van 22 kg.* De montage mag alleen door een volwassene worden uitgevoerd.* Plaats geen extra matras op de zitting.* Activeer altijd de parkeerrem voordat u het kind in de kinderwagen plaatst of eruit haalt.* Controleer voor gebruik of het veiligheidssysteem correct is aangebracht en afgesteld.* De maximale belasting van het boodschappenmandje mag niet meer dan 2 kg bedragen.* De maximale belasting van de luiertas (indien gebruikt) mag niet meer dan 1 kg bedragen.* Overbelast de kinderwagen niet! Elke lading die op of aan het handvat, de veiligheidsbeugel, de rugleuning, de kap of de zijpanelen van de kinderwagen wordt geplaatst of bevestigd, kan de stabiliteit ervan beïnvloeden. De kinderwagen is ontworpen om slechts één kind te vervoeren. Plaats niet twee of meer kinderen in de kinderwagen.* Gebruik alleen reserveonderdelen en componenten die door de fabrikant zijn geleverd of goedgekeurd. De fabrikant is niet verantwoordelijk voor de veiligheid als er niet-originele of niet-goedgekeurde onderdelen worden gebruikt.* Breng geen wijzigingen of aanpassingen aan de structuur aan. Neem indien nodig contact op met de verkoper of een erkend servicecentrum voor advies of reparatie.* Het autostoeltje is geen vervanging voor een reiswieg of wieg. Wanneer het

kind moet slapen, plaats het dan in een geschikte reiswieg of bedje voor de kinderwagen.* Controleer het product regelmatig en gebruik het niet als er onderdelen ontbreken of beschadigd zijn.* Laat kinderen jonger dan 3 jaar niet in de buurt van het product komen voordat het volledig is gemonteerd, om te voorkomen dat ze bij kleine of losse onderdelen kunnen komen.* Plaats geen extra koorden, touwtjes of voorwerpen (zoals speelgoed of kussens) op of in het product om het risico op wurging door te voorkomen.* Houd het product uit de buurt van voorwerpen die een wurgingsgevaar kunnen vormen, zoals koorden van jaloezieën of gordijnen.* Gebruik de kinderwagen niet op trappen of roltrappen en wees voorzichtig bij het op- of afgaan van stoepranden of trappen om letsel bij het kind te voorkomen.* **BELANGRIJK!** Oververhitting kan het leven van uw kind in gevaar brengen!* Let op de omgevingstemperatuur en de kleding van uw kind en zorg ervoor dat uw kind het niet te koud of te warm heeft.* Het wordt aanbevolen om een arts te raadplegen voor advies over veilig slapen.* Houd de plastic verpakking uit de buurt van kinderen om het risico op verstikking te voorkomen.

MONTAGE EN FUNCTIES

De kinderwagen is geschikt voor pasgeboren baby's of kinderen tot 4 jaar of met een gewicht tot 22 kg (wat het eerst komt).

De reiswieg en het autostoeltje zijn niet inbegrepen in de set en kunnen apart worden aangeschaft.

- De reiswieg is bedoeld voor één kind tot 6 maanden oud en met een gewicht van maximaal 9 kg. Hij kan afzonderlijk worden gebruikt of aan het frame van de kinderwagen worden bevestigd.
- Het autostoeltje model "ELITE" is geschikt voor kinderen met een lengte van 40 tot 87 cm en een gewicht van ≤ 13 kg.

Opmerking: instructies voor het veilige gebruik en de installatie van het autostoeltje in een voertuig worden verstrekt in een aparte handleiding.

Zowel de reiswieg als het autostoeltje zijn veilig en compatibel met het frame van de kinderwagen.

Er is geen gereedschap nodig voor de montage van de kinderwagen.

WAARSCHUWING! Volg zorgvuldig de montage- en gebruiksinstructies, evenals de volgorde van de stappen die in deze handleiding worden beschreven en in de diagrammen worden geïllustreerd.

WAARSCHUWING! Controleer na elke handeling of alle bevestigingen goed vastzitten.

WAARSCHUWING! In de meeste gevallen gaat het correct vergrendelen van een positie gepaard met een hoorbare "klik".

Er is geen gereedschap nodig om de kinderwagen in elkaar te zetten.

BELANGRIJKSTE ONDERDELEN

- 1 – Knop voor het inklappen/verstellen van de hoogte van de duwstang;
- 2 – Hendel voor het verstellen van de rugleuning;
- 3 – Bevestigingsbeugel voor de kap (aan het frame);
- 4 – Draaggreep (voor het vervoeren van de kinderwagen);
- 5 – Boodschappenmand;
- 6 – Kap;
- 7 – Veiligheidsbeugel;
- 8 – Veiligheidsharnas;

- 9 – Gesp van het harnas;
- 10 – Stof van de zitting;
- 11 – Voetensteun;
- 12 – Knop voor het verstellen van de voetensteun; 13 – Voorwielen (2 stuks);
- 14 – Handgreep;
- 15 – Parkeerrem;
- 16 – Achterwielen (2 stuks)

BELANGRIJK! Gebruik altijd de parkeerrem wanneer de kinderwagen stilstaat om te voorkomen dat deze weggrolt of wegglijdt.

Opmerking: De laagste stand van de handgreep is niet bedoeld voor hoogteverstelling. Deze wordt alleen gebruikt om de kinderwagen in te klappen (zie afb. 4).

WAARSCHUWING! GEBRUIK ALTIJD HET VEILIGHEIDSSYSTEEM VOOR ZOWEL PASGEBORENEN ALS OUDERE KINDEREN.

Stel de hoogte van de schoudergordels af op de lengte van uw kind door de schouderbanden door de daarvoor bestemde sleuven in de bekleding van het zijje te halen. Zorg ervoor dat beide schouderbanden op dezelfde hoogte zijn ingesteld.

BELANGRIJK! Controleer regelmatig of de harnasriemen stevig aan het frame van de kinderwagen zijn bevestigd en of de gesp goed vergrendelt. De riemen mogen niet gerafeld of beschadigd zijn en de plastic gespen en sluitingen moeten intact zijn en een veilige verbinding bieden.

WAARSCHUWING! INSTALLEER DE REISWIEG OF HET AUTOSTOELTJE ALTIJD ZO DAT HET KIND NAAR DE OUDER IS GERICHT.

INSTRUCTIES VOOR ONDERHOUD EN VERZORGING

Reinig en smeer vuile metalen en plastic onderdelen regelmatig met olie.* Reinig de bekleding van de stoel en alle vuile plastic of metalen onderdelen van het product met een zachte katoenen doek of spons die is bevochtigd met water of een mild reinigingsmiddel.* Reinig het product niet met agressieve middelen die schurende deeltjes, ammoniak, bleekmiddel of alcohol bevatten.* Droog het product altijd grondig af en laat het volledig aan de lucht drogen voordat u het opbergt.* Er kan schimmel ontstaan als het product nog vochtig is wanneer het wordt opgeborgen.* Bewaar het product op een schone en droge plaats.* Stel het niet bloot aan directe omgevingsinvloeden zoals zonlicht, regen, vochtigheid of plotselinge temperatuurschommelingen.* De remmen, wielen en banden slijten sneller dan andere onderdelen en moeten indien nodig worden vervangen.* Smeer de bewegende mechanismen regelmatig met siliconenolie of -spray.

DŮLEŽITÉ! POKYNY SI POZORNĚ PŘEČTĚTE A USCHOVEJTE PRO POZDĚJŠÍ POUŽITÍ!

ABYSTE ZAJISTILI BEZPEČNÉ POUŽÍVÁNÍ TOHOTO
PRODUKTU, DODRŽUJTE VŠECHNA VAROVÁNÍ, POKYNY
A DOPORUČENÍ UVEDENÁ V TOMTO NÁVODU K POUŽITÍ!

VAROVÁNÍ!

UPOZORNĚNÍ! NIKDY NENECHÁVEJTE DÍTĚ BEZ DOZORU.*
UPOZORNĚNÍ! PŘED POUŽITÍM SE UJISTĚTE, ŽE JSOU VŠECHNY
ZÁMKY ZAJIŠTĚNY.* UPOZORNĚNÍ! ABY DOŠLO K ZABRÁNĚNÍ
ZRANĚNÍ, PŘED ROZLOŽENÍM NEBO SKLOPENÍM TĚTO VÝROBKY SE
UJISTĚTE, ŽE JE DÍTĚ V BEZPEČNÉ VZDÁLENOSTI.* UPOZORNĚNÍ!
NENECHÁVEJTE DÍTĚ HRÁT SI S TÍMTO VÝROBKEM.* UPOZORNĚNÍ!
VŽDY POUŽÍVEJTE ZAJIŠŤOVACÍ SYSTÉM.* UPOZORNĚNÍ! PŘED
POUŽITÍM ZKONTROLUJTE, ZDA JE SEDÁTKO, KORBA NEBO
UPEVNĚNÍ AUTOSEDAČKY SPRÁVNĚ A BEZPEČNĚ PŘIPEVNĚNO K
RÁMU KOČÁRKU.* UPOZORNĚNÍ! TENTO VÝROBEK NENÍ VHODNÝ
PRO BĚHÁNÍ NEBO BRUSLENÍ.* UPOZORNĚNÍ! NEPOVOLTE DĚTEM
HRÁT SI S KOČÁRKEM NEBO V JEHO BLÍZKOSTI BEZ DOZORU.*
UPOZORNĚNÍ! NEPOUŽÍVEJTE VÝROBEK, POKUD JE NĚKTERÁ JEHO
ČÁST POŠKOZENÁ, ROZTRŽENÁ NEBO CHYBÍ.* PRO NOVOROZENCE
POUŽÍVEJTE NEJVÍCE SKLOPENOU POLOHU OPĚRKY ZADÍ!* SEDACÍ
POLOHU OPĚRKY ZADÍ POUŽÍVEJTE AŽ PO DOSÁHNUTÍ VĚKU 6
MĚSÍCŮ!* UCHOVÁVEJTE MIMO DOSAH OHNĚ! Nepoužívejte výrobek
v blízkosti otevřeného ohně nebo silných zdrojů tepla.* NEZVEDÁVEJTE
VÝROBEK ZA BEZPEČNOSTNÍ TYČÍ!* Kočárek používejte pouze pro děti
s maximální hmotností 22 kg.* Montáž smí provádět pouze dospělá osoba.*
Na sedadlo nepokládejte další matraci.* Před umístěním nebo vyjmutím dítěte
z kočárku vždy zapněte parkovací zařízení.* Před použitím se ujistěte, že
je bezpečnostní systém správně nasazen a nastaven.* Maximální zatížení
nákupního košíku nesmí překročit 2 kg.* Maximální zatížení tašky na plenky
(pokud se používá) nesmí překročit 1 kg.* Kočárek nepřetěžujte! Jakékoli
zatížení umístěné nebo připevněné k rukojeti, bezpečnostní tyči, opěradle,
stříšce nebo bokům kočárku může ovlivnit jeho stabilitu. Kočárek je určen
k přepravě pouze jednoho dítěte. Do kočárku neumísťujte dvě nebo více
dětí.* Používejte pouze náhradní díly a komponenty dodané nebo schválené
výrobce. Výrobce nenese odpovědnost za bezpečnost, pokud jsou použity
neoriginální nebo neschválené díly.* Neprovádějte žádné úpravy nebo změny
konstrukce. V případě potřeby se obraťte na prodejce nebo autorizované
servisní středisko s žádostí o radu nebo opravu.* Autosedačka nenahrazuje
korbičku ani postýlku. Pokud dítě potřebuje spát, uložte ho do vhodné korbičky
nebo postýlky pro kočárek.* Pravidelně kontrolujte a nepoužívejte výrobek,
pokud některé díly chybí nebo jsou poškozené.* Neumožňujte dětem mladším
3 let přístup k výrobku, dokud není zcela smontován, aby se nedostaly k

malým nebo volným dílům.* Na výrobek ani do něj neumísťujte žádné další šňůry, provázky ani předměty (např. hračky nebo polštáře), aby nedošlo k riziku uškrcení.* Uchovávejte výrobek mimo dosah předmětů, které mohou představovat nebezpečí uškrcení, jako jsou šňůry od žaluzií nebo provázky od záclon.* Nepoužívejte kočárek na schodech nebo eskalátorech a buďte opatrní při přecházení obrubníků nebo schodů, aby nedošlo ke zranění dítěte.* **DŮLEŽITÉ!** Přehřátí může ohrozit život vašeho dítěte!* Věnujte pozornost okolní teplotě a oblečení vašeho dítěte a ujistěte se, že mu není příliš zima ani příliš teplo.* Doporučujeme poradit se s lékařem ohledně bezpečného spánku.* Plastový obal uchovávejte mimo dosah dětí, aby nedošlo k nebezpečí udušení.

MONTÁŽ A FUNKCE

Kočárek je vhodný pro novorozence nebo děti do 4 let věku nebo s hmotností do 22 kg (podle toho, co nastane dříve).

Korbička a autosedačka nejsou součástí sady a lze je zakoupit samostatně.

- Korbička je určena pro jedno dítě do 6 měsíců věku a s hmotností do 9 kg. Lze ji používat samostatně nebo připevnit k rámu kočárku.
- Autosedačka modelu „ELITE“ je vhodná pro děti s výškou od 40 do 87 cm a hmotností ≤ 13 kg.

Poznámka: Pokyny pro bezpečné používání a instalaci autosedačky do vozidla jsou uvedeny v samostatném návodu.

Jak korbička, tak autosedačka jsou bezpečné a kompatibilní s rámem kočárku.

K montáži kočárku nejsou potřeba žádné nástroje.

VAROVÁNÍ! Pečlivě dodržujte pokyny pro montáž a používání, jakož i postup popsany v tomto návodu a znázorněny na obrázcích.

VAROVÁNÍ! Po dokončení každého úkonu zkontrolujte, zda jsou všechny úchyty bezpečně zajištěny.

VAROVÁNÍ! Ve většině případů je správné zajištění polohy doprovázeno slyšitelným „kliknutím“.

K sestavení kočárku nejsou potřeba žádné nástroje.

HLAVNÍ SOUČÁSTI

- 1 – Tlačítko skládání / tlačítko nastavení výšky rukojeti;
- 2 – Páka nastavení sklonu opěradla;
- 3 – Držák stříšky (k rámu);
- 4 – Rukojeť pro přenášení (pro přepravu kočárku);
- 5 – Nákupní košík;
- 6 – Stříška;
- 7 – Ochranná lišta;
- 8 – Bezpečnostní pás;
- 9 – Spona bezpečnostního pásu;
- 10 – Potah sedadla;
- 11 – Opěrka nohou;
- 12 – Tlačítko pro nastavení opěrky nohou;
- 13 – Přední kola (2 ks);
- 14 – Rukojeť;
- 15 – Parkovací zařízení;

DŮLEŽITÉ! Vždy použijte parkovací zařízení, když je kočárek v klidu, aby se zabránilo riziku rozjetí nebo sklouznutí.

Poznámka: Nejnižší poloha rukojeti neslouží k nastavení výšky. Používá se pouze ke sklopení kočárku (viz obr. 4).

VAROVÁNÍ! VŽDY POUŽÍVEJTE BEZPEČNOSTNÍ SYSTÉM PRO NOVOROZENCE I STARŠÍ DĚTI.

Výšku ramenních popruhů upravte podle velikosti dítěte tak, že ramenní popruhy provléknete odpovídajícími otvory v potahu sedadla. Ujistěte se, že jsou oba ramenní popruhy nastaveny ve stejné výšce.

DŮLEŽITÉ! Pravidelně kontrolujte, zda jsou popruhy bezpečnostního pásu pevně připevněny k rámu kočárku a zda se spona správně zamyká. Popruhy nesmí být roztřepené nebo poškozené a plastové spony a zapínací prvky musí být neporušené a zajišťovat bezpečné spojení.

VAROVÁNÍ! VŽDY INSTALUJTE KORBIČKU NEBO AUTOSEDAČKU TAK, ABY DÍTĚ BYLO OTOČENO SMĚREM K RODIČI.

POKYNY PRO ÚDRŽBU A PÉČI

Pravidelně čistěte a promazávejte všechny znečištěné kovové a plastové části olejem.* Čistěte potah sedadla a všechny znečištěné plastové nebo kovové součásti výrobku měkkým bavlněným hadříkem nebo houbou navlhčenou vodou nebo jemným čistícím prostředkem.* Nepoužívejte agresivní čistící prostředky obsahující abrazivní částice, amoniak, bělidla nebo ALKOHOL.* Výrobek vždy důkladně osušte a před uskladněním nechte zcela vyschnout na VZDUCHU.* Pokud bude výrobek skladován ještě vlhký, může se na něm vytvořit plíseň.* Výrobek skladujte na čistém a suchém místě.* Nevystavujte jej přímým vlivům prostředí, jako je sluneční záření, déšť, vlhkost nebo náhlé změny teploty.* Brzdy, kola a pneumatiky se opotřebovávají rychleji než ostatní součásti a v případě potřeby je třeba je vyměnit.* Pohyblivé mechanismy pravidelně promazávejte silikonovým olejem nebo sprejem.

მნიშვნელოვანია! ყურადღებით წაიკითხეთ და შეინახეთ მომავალი მითითება!

ამ პროდუქტის უსაფრთხო გამოყენების უზრუნველსაყოფად მიჰყევით ყველა გაფრთხილებას, ინსტრუქციას და რეკომენდაციას, რომელიც მოცემულია ამ მომხმარებლის სახელმძღვანელოში!

გაფრთხილებები!

გაფრთხილება! არასდროს დატოვოთ ბავშვი უყურადღებოდ. *
 გაფრთხილება! გამოყენებამდე დარწმუნდით, რომ ყველა ჩამკეტი მოწყობილობა ჩართულია. * გაფრთხილება! დაზიანების თავიდან ასაცილებლად, ამ პროდუქტის გაშლის ან დაკეცვის წინ დარწმუნდით, რომ თქვენი ბავშვი უსაფრთხო მანძილზეა. * გაფრთხილება! არ მისცეთ ბავშვს ამ პროდუქტით თამაშის უფლება. * გაფრთხილება! ყოველთვის გამოიყენეთ უსაფრთხოების სისტემა. * გაფრთხილება! გამოყენებამდე შეამოწმეთ, რომ დასაჯდომი ბლოკი, სატარებელი კალათა ან მანქანის სავარძლის სამაგრები სწორად და მყარად არის დამაგრებული ეტლის ჩარჩოზე. * გაფრთხილება! ეს პროდუქტი არ არის განკუთვნილი სირბილისთვის ან სრიალისთვის. * გაფრთხილება! არ მისცეთ ბავშვებს უფლება ითამაშონ ეტლისთან ან მის მახლობლად უმეთვალყურეოდ. * გაფრთხილება! არ გამოიყენოთ პროდუქტი, თუ რომელიმე ნაწილია გატყეპილი, დახუჭილი ან დაკარგული. * ახალშობილისთვის გამოიყენეთ საზურგის ყველაზე დახრილი პოზიცია! * საზურგის მჯდომარე პოზიცია გამოიყენეთ მხოლოდ მას შემდეგ, რაც ბავშვი 6 თვის ასაკს მიაღწევს! * შენახეთ ცეცხლისგან მოშორებით! არ გამოიყენოთ პროდუქტი ღია ცეცხლის ან მაღალი ტემპერატურის წყაროების მახლობლად. * არ აიღოთ პროდუქტი უსაფრთხოების ბერკეტით! * გამოიყენეთ ეტლი მხოლოდ 22 კგ-მდე წონის ბავშვისთვის. * აწყობა უნდა შეასრულოს მხოლოდ ზრდასრულმა. * არ დადოთ დამატებითი მატრასი დასაჯდომზე. * ბავშვის ეტლში ჩასმის ან ამოყვანისას ყოველთვის ჩართეთ პარკირების მექანიზმი. * გამოყენებამდე დარწმუნდით, რომ უსაფრთხოების სისტემა სწორად არის დამონტაჟებული და რეგულირებული. * საყიდლების კალათის მაქსიმალური დატვირთვა არ უნდა აღემატებოდეს 2 კგ-ს. * საფენების ჩანთის მაქსიმალური დატვირთვა (თუ გამოიყენება) არ უნდა აღემატებოდეს 1 კგ-ს. * არ გადატვირთოთ ეტლი! ხელის მოსაჭიდზე, დამცავ ბოძზე, საზურგეზე, საჩრდილაზე ან ეტლის გვერდებზე მოთავსებულმა ან მიმდგრებულმა ნებისმიერმა ტვირთმა შეიძლება გავლენა მოახდინოს მის სტაბილურობაზე. ეტლი განკუთვნილია მხოლოდ ერთი ბავშვის გადასაცვანად. ეტლში არ მოათავსოთ ორი ან მეტი ბავშვი. * გამოიყენეთ მხოლოდ მწარმოებლის მიერ მოწოდებული ან დამტკიცებული სათადარიგო ნაწილები და კომპონენტები. მწარმოებელი არ არის პასუხისმგებელი უსაფრთხოებაზე, თუ გამოყენებულია არაორიგინალური ან დამტკიცებული ნაწილები. * არ შეიტანოთ რაიმე სახის ცვლილება ან მოდიფიკაცია მის კონსტრუქციაში. საჭიროების შემთხვევაში, რჩევისთვის ან შეკეთებისთვის დაუკავშირდით საცალო მოვაჭრეს ან ავტორიზებულ სერვის ცენტრს. * მანქანის სავარძელი არ ცვლის სატარებელ კალათას ან საწოლს. როდესაც ბავშვს ეძინება, მოათავსეთ ის შესაფერის სატარებელი სავარძლის კალათაში ან საწოლში. * რეგულარულად

შეამოწმეთ და ნუ გამოიყენებთ პროდუქტს, თუ რომელიმე ნაწილი აკლია ან დაზიანებულია. * არ მისცეთ 3 წლამდე ასაკის ბავშვებს პროდუქტთან მიახლოების უფლება სრულად აწყობამდე, რათა თავიდან აიცილოთ წვდომა პატარა ან მოხსნადი ნაწილებისკენ. * ნუ მოათავსებთ დამატებით სიმებს, თოკებს ან ნივთებს (მაგალითად, სათამაშოებს ან ბალიშებს) პროდუქტზე ან მის შიგნით, რათა თავიდან აიცილოთ -ით დახრჩობის რისკი. * შეინახეთ პროდუქტი ისეთი ნივთებისგან მოშორებით, რომლებმაც შეიძლება გამოიწვიოს დახრჩობის საფრთხე, როგორცაა ჟალუზების თოკები ან ფარდების სიმები. * არ გამოიყენოთ ეტლი კიბეებზე ან ესკალატორებზე და სიფრთხილე გამოიჩინეთ ბორდიურებიდან ან საფეხურებიდან ასვლისა და ჩამოსვლისას, რათა თავიდან აიცილოთ ბავშვის დაზიანება. * მნიშვნელოვანია! გადახურებამ შეიძლება თქვენი შვილის სიცოცხლე საფრთხეში ჩააგდოს! * ყურადღება მიაქციეთ გარემოს ტემპერატურასა და თქვენი შვილის ტანსაცმელს და დარწმუნდით, რომ ის არც ზედმეტად ცივი და არც ზედმეტად ცხელი არ არის. * უსაფრთხო ძილთან დაკავშირებით რჩევის მისაღებად რეკომენდებულია ჯანდაცვის პროფესიონალთან კონსულტაცია. * პლასტმასის შეფუთვა შეინახეთ ბავშვებისგან მოშორებით, გაგუდვის რისკის თავიდან ასაცილებლად.

მონტაჟი და ფუნქციები

საჩუხამურა განკუთვნილია ახალშობილებისთვის ან 4 წლამდე ასაკის ბავშვებისთვის, ან 22 კგ-მდე წონის ბავშვებისთვის (რომელიც პირველი დადგება).

მაშურა და მანქანის სავარძელი კომპლექტში არ შედის და მათი შექმნა ცალკეა შესაძლებელი.

- კარიბჭე განკუთვნილია ერთი ბავშვისთვის, 6 თვემდე ასაკისა და 9 კგ-ზე მეტი წონის. მისი გამოყენება შესაძლებელია როგორც დამოუკიდებლად, ასევე ეტლის ჩარჩოსთან მიმაგრებული.
- ბავშვის დამცავი ავტოსკამის მოდელი "ELITE" განკუთვნილია 40-დან 87 სმ-მდე სიმაღლის და 13 კგ-მდე წონის ბავშვებისთვის.

შენიშვნა: ავტოსკამის უსაფრთხო გამოყენებისა და ავტომობილში მონტაჟის ინსტრუქცია მოცემულია ცალკე ინსტრუქციულ სახელმძღვანელოში.

როგორც საბავშვო კალათა, ასევე მანქანის სავარძელი უსაფრთხოა და თავსებადია ეტლის ჩარჩოსთან.

სათრიმლოს ასაწყობად ინსტრუმენტები არ არის საჭირო.

გაფრთხილება! ყურადღებით მიჰყევით აწყობისა და გამოყენების ინსტრუქციებს, ასევე ამ სახელმძღვანელოში აღწერილ და ღიაგრამებზე ნაჩვენებ ნაბიჯების თანმიმდევრობას.

გაფრთხილება! ყოველი ოპერაციის დასრულების შემდეგ შეამოწმეთ, რომ ყველა დეტალი საიმედოდ არის ჩაკეტილი.

გაფრთხილება! უმეტეს შემთხვევაში, პოზიციის სწორ ჩაკეტვას თან ახლავს ხმამაღალი "კლიკის" ხმა.

საჭირო არ არის ინსტრუმენტები ეტლის ასაწყობად.

მთავარი კომპონენტები

1 – დაკეცვის ღილაკი / სახელურის სიმაღლის რეგულირების ღილაკი ;

2 – საზურგის დახრის რეგულირების ბერკეტი ;

3 – საბავშვო ოთახის სამაგრი (ჩარჩოსთვის) ;

4 – გადასაზიდი სახელური (ბავშვის ოთახის გადასაზიდად) ;

- 5 – საყიდლების კალათა ;
- 6 – საბავშვო ოთახი ;
- 7 – დამცავი ბარიერი ;
- 8 – უსაფრთხოების ღვედი ;
- 9 – უსაფრთხოების ღვედის ბაკლა ;
- 10 – სავარძლის ქსოვილი ;
- 11 – ფეხის საყრდენი ;
- 12 – ფეხის საყრდენის მარეგულირებელი დილაკი ; 13 – წინა ბორბლები (2 ცალი) ;
- 14 – სახელური ;
- 15 – პარკირების მოწყობილობა ;
- 16 – უკანა ბორბლები (2 ცალი)

მნიშვნელოვანია! ყოველთვის ჩართეთ პარკირების მექანიზმი, როდესაც მანქანა-ბუდე უძრავად დგას, გადაადგილების ან დაგორების რისკის თავიდან ასაცილებლად.

შენიშვნა: სახელურის ყველაზე დაბალი პოზიცია არ არის განკუთვნილი სიმაღლის რეგულირებისთვის. ის გამოიყენება მხოლოდ საბავშვო ეტლის დასაკეცად (იხ. სურ. 4).

გაფრთხილება! ყოველთვის გამოიყენეთ დამცავი სისტემა როგორც ახალმობილებისთვის, ასევე უფროსი ასაკის ბავშვებისთვის.

მოსწავლების სიმაღლე დაარეგულირეთ ბავშვის ზომის შესაბამისად, საყელოების შესაბამის ნახვრეტებში გატარებით. დარწმუნდით, რომ ორივე საყელო ერთი და იმავე სიმაღლეზეა დაყენებული.

მნიშვნელოვანია! პერიოდულად შეამოწმეთ, რომ უსაფრთხოების ღვედების თასები საიმედოდ არის მიმაგრებული ეტლის ჩარჩოზე და რომ ბალთები საიმედოდ იკეტება. თასები არ უნდა იყოს გაცვეთილი ან დაზიანებული, ხოლო პლასტმასის ბალთები და შესაკრავები — უვნებელი და უზრუნველყოფდეს საიმედო შეერთებას.

გაფრთხილება! ყოველთვის დაამონტაჟეთ საბავშვო კალათა ან ავტოსკამი ისე, რომ ბავშვი მშობელს უყურებდეს.

მომსახურებისა და მოვლის ინსტრუქცია

რეგულარულად გაწმინდეთ და დაზეთეთ ნებისმიერი ქუჩყიანი ლითონისა და პლასტმასის ნაწილი. * გაწმინდეთ სავარძლის ქსოვილი, ასევე პროდუქტის ნებისმიერი დაბინძურებული პლასტმასის ან ლითონის კომპონენტი, რბილი ბამბის ქსოვილით ან ღრუბლით, რომელიც დასველეთ წყალში ან რბილ სარეცხ საშუალებაში. * არ გაწმინდოთ აგრესიული საშუალებებით, რომლებიც შეიცავს აბრაზიულ ნაწილაკებს, ამიაკს, გაუფრულებელს ან სპირტს. * ყოველთვის კარგად გააშრეთ პროდუქტი და შეინახეთ მხოლოდ სრულად გამრობის შემდეგ. * პროდუქტზე შეიძლება ობი გაჩნდეს, თუ მას ნესტიან მდგომარეობაში შეინახავთ. * შეინახეთ პროდუქტი სუფთა და მშრალ ადგილას. * არ დააყენოთ ის გარემო ზემოქმედების პირდაპირი ზემოქმედების ქვეშ, როგორცაა მზის სინათლე, წვიმა, ტენიანობა ან ტემპერატურის მკვეთრი ცვლილებები. * მუხრუჭები, ბორბლები და საბურავები უფრო სწრაფად ცვდება, ვიდრე სხვა კომპონენტები და საჭიროების შემთხვევაში უნდა შეიცვალოს. * რეგულარულად დააპურეთ მოძრავი მექანიზმები სილიკონის ზეთით ან სპრეით.



Производител/ Manufacturer/ Gyártó/ Fabricante/ Produttore/ Hersteller/ Fabricant/ Proizvođač/ Произвођач/
Производител/ Prodhues/ Κατασκευαστής/ Producător/ Fabricante/ Fabrikant/ Výrobce/ მწარმოებელი:

ЧИПОЛИНО ЕООД

България, Пловдив, ул. „Голямоконарско шосе“ №1; тел.: +350 32 600 889

CHIPOLINO LTD.

1 Goliamokonarsko Shosse Str, Plovdiv, BULGARIA; tel.: +350 32 600 889

www.chipolino.com