

BG: ИНСТРУКЦИЯ ЗА УПОТРЕБА
EN: USER MANUAL
DE: GEBRAUCHSANWEISUNG
RO: INSTRUCȚIUNI DE UTILIZARE
GR: ΟΔΗΓΙΕΣ ΧΡΗΣΗΣ
FR: NOTICE D'UTILISATION
ES: INSTRUCCIONES DE USO

RU: ИНСТРУКЦИЯ ПО ПРИМЕНЕНИЮ
FR: NOTICE D'UTILISATION
SR/ MNE/ BIH: UPUTSTVA ZA UPOTREBU
NL: GEBRUIKERSHANDLEIDING
HU: HASZNÁLATI ÚTMUTATÓ
CZ: NÁVOD K POUŽITÍ
SK: NÁVOD NA POUŽITIE
PT: INSTRUÇÕES DE UTILIZAÇÃO



CE

BYOX

BG: ДЕТСКА ТРИКОЛКА МОДЕЛ: ETAN АРТИКУЛЕН НОМЕР: HM-818
EN: CHILDREN TRICYCLE MODEL: ETAN ITEM NO.: HM-818
DE: KINDERDREIRAD MODELL: ETAN ARTIKEL NUMMER: HM-818
RO: TRICICLETĂ PENTRU COPII MODEL: ETAN NUMĂR PRODUS: HM-818
GR: ΠΑΙΔΙΚΟΥ ΤΡΙΚΥΚΛΟΥ ΤΥΠΟΥ: ETAN ΑΡΙΘΜΟΣ ΠΡΟΪΟΝΤΟΣ: HM-818
FR: TRICYCLE POUR ENFANTS MODÈLE : ETAN NUMÉRO D'ARTICLE : HM-818
ES: TRICICLO DE NIÑOS MODELO: ETAN NÚMERO DE ARTÍCULO: HM-818
IT: TRICICLO PER BAMBINI MODELLO: ETAN NUMERO ARTICOLO: HM-818
RU: ДЕТСКОГО ТРЕХКОЛЕСНОГО ВЕЛОСИПЕДА
МОДЕЛ: ETAN НОМЕР АРТИКУЛА: HM-818
SR/ MNE/ BIH: DEČIJEG TRICIKLA MODEL: ETAN PROIZVOD BROJ: HM-818
HU: GYERMEK TRICIKLI MODELL: ETAN CIKKSZÁM: HM-818
CZ: MODEL DĚTSKÉ TŘÍKOLKY: ETAN ČÍSLO POLOŽKY: HM-818
SK: MODEL DETSKEJ TROJKOLKY : ETAN ČÍSLO POLOŽKY: HM-818
PT: TRICICLO INFANTIL – MODELO: ETAN NÚMERO DO ARTIGO: HM-818

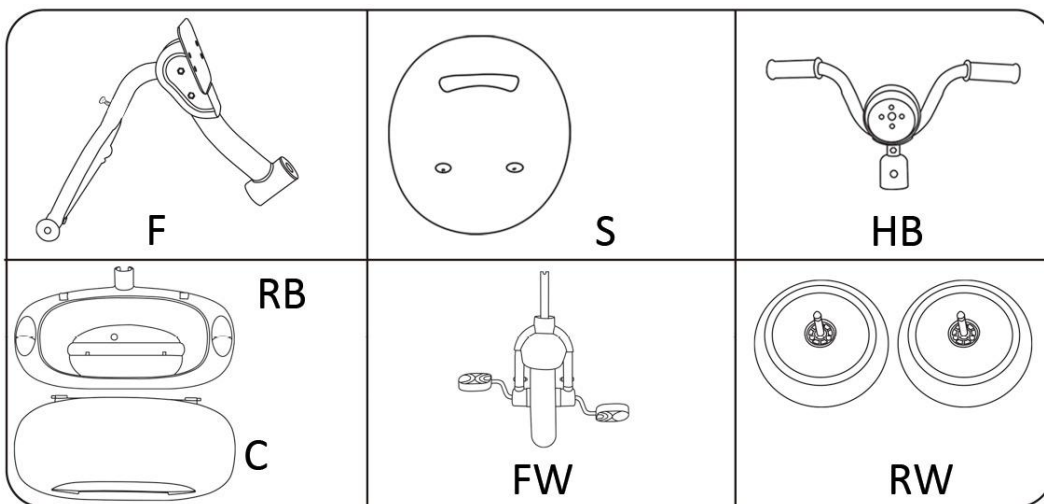
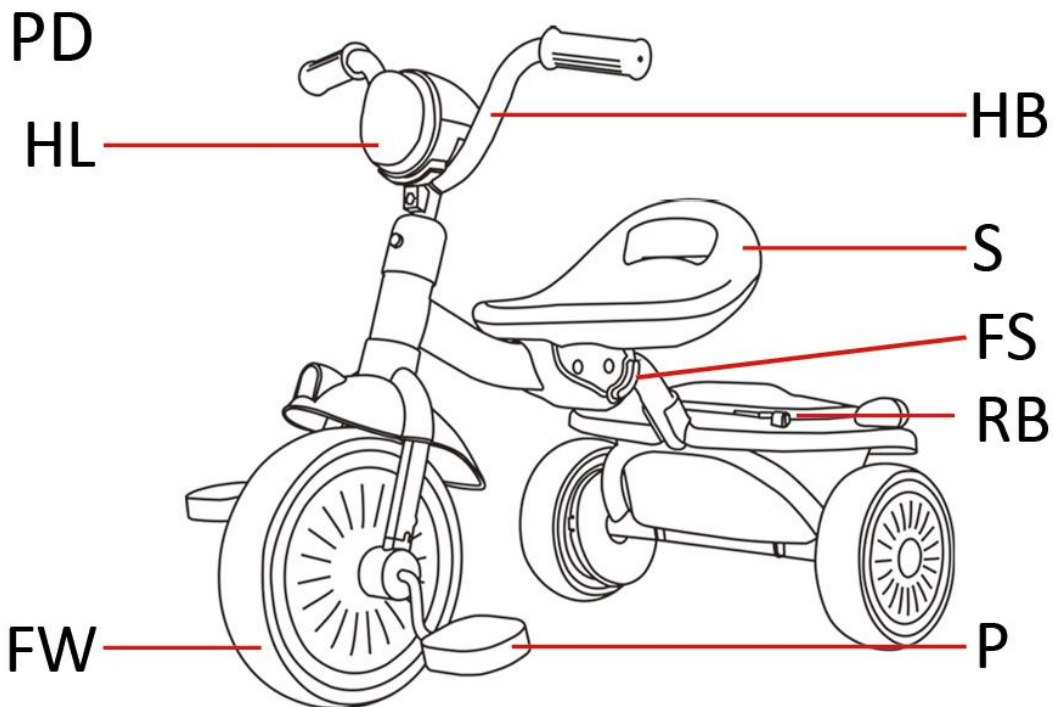

СТЪПКИ НА СГЛОБЯВАНЕ/ ASSEMBLY STEPS/ MONTAGESCHRITTE/ PAȘII DE ASAMBLARE/ ΒΗΜΑΤΑ ΣΥΝΑΡΜΟΛΟΓΗΣΗΣ/ ENSAMBLADURA/ ASSEMBLAGGIO/ L'ASSEMBLAGE/ СБОРКИ/ SASTAVLIJANJE/ ЗБИРКИ/ AZ ÖSSZESZERELÉS LÉPÉSEI/ ETAPAS DE MONTAGEM

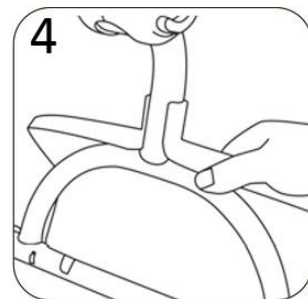
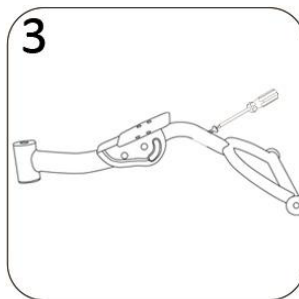
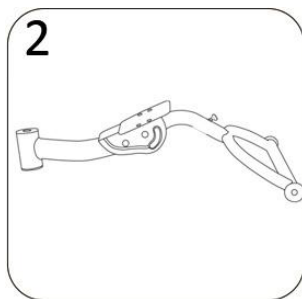
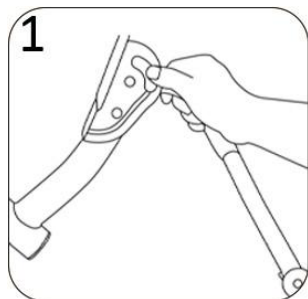

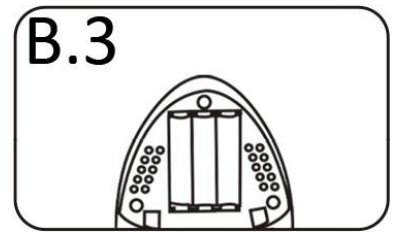
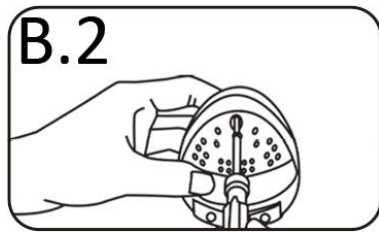
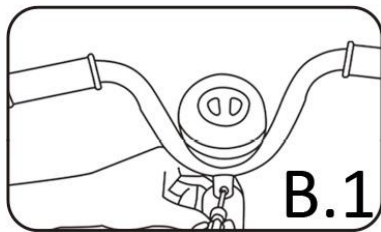
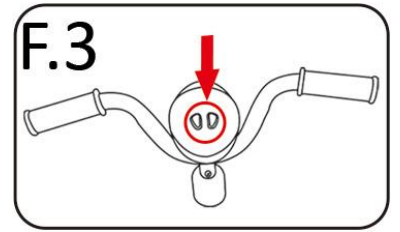
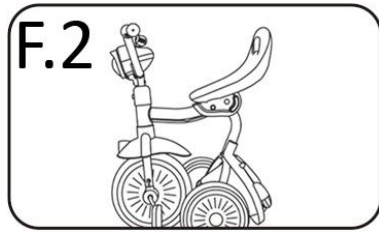
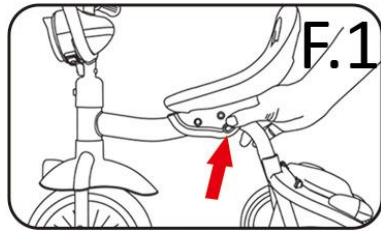
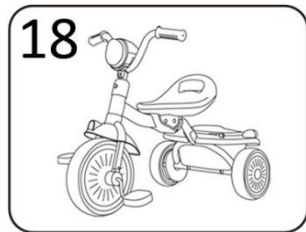
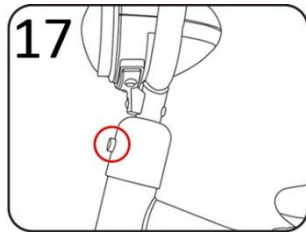
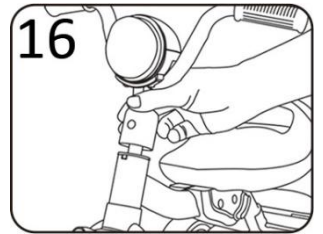
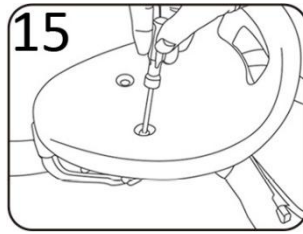
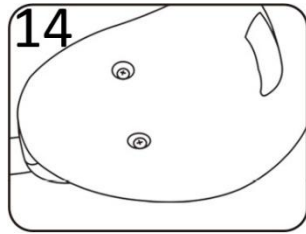
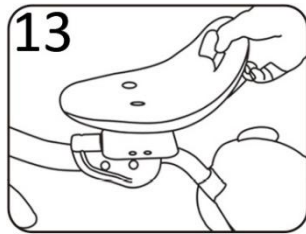
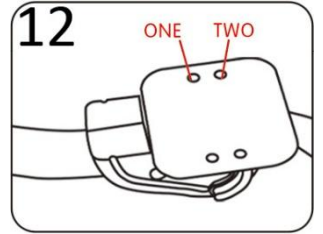
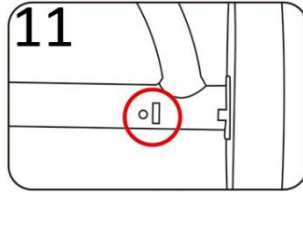
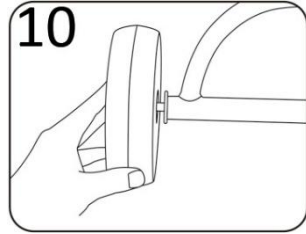
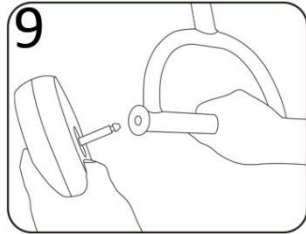
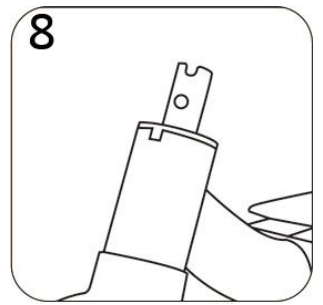
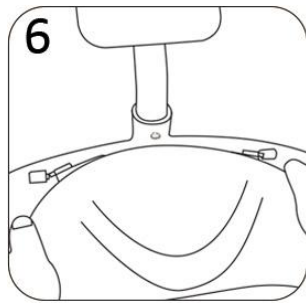
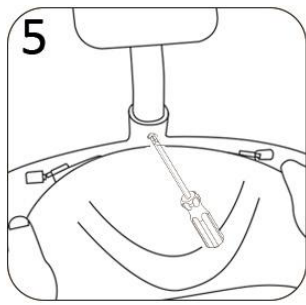

ПРЕПОРЪКИ И ПРЕДУПРЕЖДЕНИЯ ЗА БЕЗОПАСНА УПОТРЕБА

• **ВАЖНО!** ПРОЧЕТЕТЕ ВНИМАТЕЛНО И ЗАПАЗЕТЕ ЗА БЪДЕЩИ СПРАВКИ!

• ИНСТРУКЦИЯТА ЗА УПОТРЕБА СЪДЪРЖА ВАЖНА ИНФОРМАЦИЯ ЗА СГЛОБЯВАНЕТО, ПРАВИЛНОТО ИЗПОЛЗВАНЕ И ПОДДРЪЖКАТА НА ПРОДУКТА. ТРИКОЛКАТА ОТГОВАРЯ НА ИЗИСКВАНИЯТА НА ЕВРОПЕЙСКИ СТАНДАРТ EN 71-1/ 2/ 3.

• **ВНИМАНИЕ!** СХЕМИТЕ И ФИГУРИТЕ В ТАЗИ ИНСТРУКЦИЯ СА САМО ИЛЮСТРАТИВНИ И НАСОЧВАЩИ И ПРОДУКТЪТ, КОЙТО СТЕ ЗАКУПИЛИ МОЖЕ ДА СЕ РАЗЛИЧАВА ОТ ТЯХ.

1. Тази триколка е предназначена за употреба от деца на възраст от 1 до 5 години.

2. Максималното натоварване на продукта трябва да бъде до 25 кг.

3. Претоварването на конструкцията може да доведе до нараняване на детето.

4. Триколката не е предназначена да вози повече от едно дете по едно и също време.

5. ВНИМАНИЕ! Да се употребява само при пряк надзор на възрастен!

6. Никога не оставяйте детето само в триколката!

7. Внимание! При употреба следва да се носят лични предпазни средства. Да не се използват по платното за движение на превозни средства.

8. Изисква се сглобяване от възрастен.

9. Не разопаковайте и не сглобявайте продукта в присъствието на малки деца.

10. Внимание! Наличие на малки части. Опасност от задавяне и задушаване!

11. Опаковъчните материали не са играчки и не са част от триколката. Свалете преди употреба! Изхвърлете опаковките на подходящото за това място.

12. Децата не трябва да си играят с опаковките на продукта.

13. ВНИМАНИЕ! Не поставяйте и не връзвайте по играчката предмети или други аксесоари и връзки, които не са включени към продукта! Опасност от закачване, омотаване и нарушаване на равновесието. Риск от нараняване!

14. Правилното сглобяване на триколката, следвайки внимателно наръчника, е изключително важно, за да се осигури безопасността на Вашето дете!

15. Използвайте триколката само по предназначение!

16. За да осигурите безопасна употреба и да предпазите от повреда, не правете каквито и да е промени, допълнения или модификации по конструкцията на триколката. При необходимост се обърнете към търговския обект, от който сте закупили продукта или оторизиран сервиз за консултация или ремонт.

17. Не позволявайте на децата да дърпат или бутат играчката!

18. Дръжте далеч от преки източници на топлина – открити огнища, отоплителни или готварски уреди!

19. Използвайте продукта само на равни терени и безопасни площадки!

20. Забранена е употребата в следните зони:

- на повърхности с наклон;
- в близост до стълби и басейни;
- зад спрели автомобили, по или близо до натоварени с трафик пътища или улици;
- в кални терени;
- в близост до реки, хълмове, издатини, ескалатори и други опасни места.

21. Задължително да се използва само през деня.

22. ВНИМАНИЕ! Ръцете, краката или други части от тялото на детето да са далеч от колелата или други движещи се части. В противен случай може да се стигне до нараняване на детето.

23. Използването на триколката самостоятелно от детето изисква специални умения! Преди да започне да кара само триколката се уверете, че сте му обяснили и то е разбрало как да върти педалите, как да се качва и слиза.

24. Не позволявайте да се изправя върху седалката.

25. Не позволявайте на детето да кара босо!

26. ВНИМАНИЕ! Детето не трябва да провесва краката си от страни на триколката по време на движение.

27. Внимавайте за хората и домашните любимци около вас, докато използвате продукта.

28. Избягвайте сблъсъци в други обекти!

29. Детето не трябва да скача с триколката от бордюри или други по-високи части, както и да се блъска в тях.

30. Употребата на триколката в дъждовно/ влажно време може да доведе до повреда или ръжда по продукта. Дръжте продукта далеч от вода.

ЧАСТИ НА ТРИКОЛКАТА

Преди да започнете да сглобявате триколката, извадете частите от опаковката и проверете дали са налични всички описани по-долу. Запазете опаковките, докато завършите напълно сглобяването. **ВИЖТЕ ФИГУРА PD и таблицата с частите:** **НВ** – кормило + музикално табло със светлини; **S** – седалка; **FS** – механизъм за сгъване/разгъване на рамката; **RB** – задна кошница; **C** – капак на кошницата; **P** – педали; **FW** – предна гума; **HL** – преден фар; **F** – рамка; **RW** – задни гуми.

СТЪПКИ НА СГЛОБЯВАНЕ

1. Стъпка 1 – Разгъване на рамката - Вижте Фигури 1 и 2: Натиснете бутона на механизма за сгъване, за да разгънете рамката на триколката.

2.Стъпка 2 – Монтиране на кошницата - Вижте Фигури 3, 4, 5 и 6: Развийте и свалете винта от задната част на рамката. Прикрепете кошницата към рамката на триколката. Сложете винта обратно и го затегнете. Поставете капака. Капакът трябва да щракне на място върху рамката на кошницата.

3.Стъпка 3 – Монтиране на предното колело с вилка - Вижте Фигури 7 и 8: Натиснете пружинестия бутон на предната вилка и я промушете през отвора в предната част на рамката.

4.Стъпка 4 – Монтиране на задните колела - Вижте Фигури 9, 10 и 11: Промушете оста на задното колело в съответния отвор на рамката на триколката. Разклатете внимателно колелото с ръка, за да се уверите, че е добре поставено и се върти свободно без блокиране. Уверете се, че металната пластина е застанала правилно на мястото си. След това затегнете винта, който се намира до пластината, за да фиксирате здраво задното колело и целия механизъм.

5.Стъпка 5 – Монтиране на основата на седалката - Вижте Фигури 12, 13, 14 и 15: Основата на седалката има две регулируеми позиции (обозначени като "ONE" и "TWO"), които позволяват настройка според ръста на детето или желаната дължина. Подравнете отворите на седалката с отворите на основата и поставете седалката върху основата. Вкарайте винтовете в отворите на седалката, за да я фиксирате. Използвайте подходящ инструмент (отвертка), за да затегнете здраво винтовете и да осигурите стабилност на седалката.

6.Стъпка 6 – Монтиране на кормило - Вижте Фигура 16 и 17: Поставете кормилото на върха на кормилната вилка. Натиснете надолу, като заключващия бутон на вилката трябва да влезе в предназначения за него отвор на кормилото.

7.Стъпка 7 – Вижте Фигура 18: Триколката е сглобена.

ФУНКЦИИ НА ПРОДУКТА

1.Съгване на корпуса на триколката – Фигури F.1 и F.2: Натиснете и задръжте бутона на съгваемия механизъм, след което сгънете рамката на триколката. Това улеснява прибирането и пренасянето ѝ. Триколката вече е в компактна форма и готова за съхранение или транспорт.

2.Музикално табло – Фигура F.3: Музикалното табло е оборудвано с бутон за избор на различни мелодии и светлини. Използвайте 3 непрезаредими алкални 1.5 V AAA батерии, за да активирате музикалните/ светлинните функции.

3.Поставяне на батерии – Фигури B1, B.2, B.3: Вземете музикалното табло, което е монтирано към кормилото. С помощта на отвертка свалете винта от капачето на отделението за батерии. Сложете 3 батерии с размер AAA 1.5V правилно според поляритета в отделението. Поставете обратно капачето и го фиксирайте с винта.

ВАЖНА ИНФОРМАЦИЯ ЗА БАТЕРИИТЕ

1.ВНИМАНИЕ! При поставянето на батериите не трябва да присъстват деца!

2.В комплекта не са включени батерии.

3.С батериите трябва да борави възрастен. Не позволявайте децата да си играят с батериите.

4.Винаги махайте изтощените батерии. Не ги изхвърляйте заедно с битовия отпадък, а на определените за целта места. Те са рециклируеми.

5.Използвайте батерии само AAA размер. Препоръчват се алкални батерии.

6.Ако не използвате продукта за дълго време, винаги изваждайте батериите.

7.Когато сменяте с нови батерии, винаги сменяйте всички батерии. Децата не трябва да присъстват по време на смяната на батериите. Не смесвайте стари с нови батерии.

8.Не смесвайте алкални, стандартни (Въглерод - Цинкови), или презаредими (Никел – Кадмиеви) батерии.

9.Не слагайте батериите в огън, тъй като те може да избухнат или да протекат.



ПОДДРЪЖКА И ПОЧИСТВАНЕ НА ПРОДУКТА

I. Почистване:

1.Почиствайте с мека суха кърпа. Не използвайте агресивни почистващи препарати - на спиртна основа, с белина, или такива, съдържащи абразивни частици.

2.Не мокрете триколката обилно с вода или с други течности по време на игра или при почистване. Така ще предотвратите риска от увреждане на триколката, впоследствие появата на ръжда по металните части и нарушаване на стабилността на връзките.

3.Почиствайте редовно гумите от пясъчинки или прах.

4.Поддържайте триколката чиста.

II. Поддръжка и съхранение:

1.Преди всяко използване на триколката, проверявайте внимателно изправността на всички части и връзки:

- Болтовете трябва да са добре затегнати;
- Колелата и кормилото да са здрави и фиксирани стабилно;
- Колелата трябва да се движат свободно.

2.Не трябва да използвате триколката, ако установите, че има разхлабени, износени или повредени части.

3.Дългата употреба на продукта може да доведе до разхлабване на винтовете или гайките. Уверете се, че всички гайки и винтове са добре затегнати, за да предпазите детето от нараняване. При необходимост затегнете разхлабените винтове и болтове.

4.Внимание! НЕ ПРЕЗАТЯГАЙТЕ, за да не се стигне до счупване на частите.

5.Излагането на продукта на директна слънчева светлина може да доведе до обезцветяване или избледняване на цвета.

6.Съхранявайте триколката на хладно и сухо място, когато не я използвате.

7.Съхранявайте продукта далеч от директна слънчева светлина и източници на топлина – открит огън, отоплителни или готварски уреди.

I. ГАРАНЦИЯТА ОТПАДА И РЕКЛАМАЦИЯТА НЕ СЕ ОБСЛУЖВА БЕЗПЛАТНО КОГАТО:

- НЕ СТЕ ЗАПАЗИЛИ КАСОВАТА БЕЛЕЖКА И/ИЛИ ФАКТУРАТА.
 - **НЕ СА СПАЗЕНИ УКАЗАНИЯТА ОТ ИНСТРУКЦИИТЕ ЗА СГЛОБЯВАНЕ, МОНТАЖ И ПРОФИЛАКТИКА.**
 - **НЕ СА СПАЗЕНИ УКАЗАНИЯТА ОТ РЪКОВОДСТВОТО ОТНОСНО ПОДДРЪЖКАТА И ПРАВИЛНАТА УПОТРЕБА. ТАКИВА ПРИМЕРИ СА:** КАРАНЕ В КАЛНИ УЧАСТЪЦИ, ЗАБЛАТЕНИ ЗОНИ, ПЯСЪК; ДИРЕКТНО ОБЛИВАНЕ НА ПРОДУКТА С ВОДА С ЦЕЛ ПОЧИСТВАНЕ; СТОКАТА Е НЕПРАВИЛНО ИЛИ ЧАСТИЧНО СГЛОБЕНА.
 - ИМА ПОВЪРХНОСТНИ НАРАНЯВАНИЯ, ПОЛУЧЕНИ ПО ВРЕМЕ НА ЕКСПЛОАТАЦИЯТА НА СТОКАТА, ПРИ ПРЕНАСЯНЕ, ТРАНСПОРТ ИЛИ СЪХРАНЕНИЕ.
 - ПОВРЕДАТА Е ВЪЗНИКНАЛА ВСЛЕДСТВИЕ НА НЕБРЕЖНА ЕКСПЛОАТАЦИЯ, ПРЕТОВАРВАНЕ, СЪХРАНЕНИЕ В НЕПОДХОДЯЩА СРЕДА.
 - ПОВРЕДАТА Е ВЪЗНИКНАЛА ВСЛЕДСТВИЕ НА УПОТРЕБА НА СТОКАТА ЗА ЦЕЛИ, РАЗЛИЧНИ ОТ ПРЕДНАЗНАЧЕНИЕТО ѝ - НАПРИМЕР ЗА ТЕСТОВЕ, ДЕМОНСТРАЦИИ, ОТДАВАНЕ ПОД НАЕМ И ДР.
 - СТОКАТА Е РЕМОНТИРАНА В НЕОПРАВМОЩЕН ОТ ПРОИЗВОДИТЕЛЯ СЕРВИЗ ИЛИ ОТ ДРУГИ ЛИЦА.
 - ИМА ИЗВЪРШЕНА ПРОМЯНА ИЛИ МОДИФИКАЦИЯ НА КОНСТРУКЦИЯТА.
 - ПОВРЕДАТА Е ПОЛУЧЕНА ВСЛЕДСТВИЕ НА МОНТИРАНИ ОТ ПОТРЕБИТЕЛЯ ЧАСТИ И АКСЕСОАРИ, РАЗЛИЧНИ ОТ СПЕЦИФИКАЦИЯТА НА СТОКАТА ПРИ ПРОДАЖБАТА.
 - ДЕФЕКТИТЕ СА ПОЛУЧЕНИ В РЕЗУЛТАТ НА ВЪЗДЕЙСТВИЕ НА ВЪНШНИ СИЛИ – ПРИРОДНИ БЕДСТВИЯ, СЧУПВАНИЯ СЛЕД УДАР С ТЪВЪРД ПРЕДМЕТ ИЛИ КАТАСТРОФА, ПРОМИШЛЕНИ ИЗПАРЕНИЯ, АГРЕСИВНИ МИЕЩИ ПРЕПАРАТИ И ДР. ПОДОБНИ.
- II. СЛЕДНИТЕ ЧАСТИ ПОДЛЕЖАТ НА АМОРТИЗАЦИЯ ПРИ НОРМАЛНАТА ЕКСПЛОАТАЦИЯ НА СТОКАТА И НЕ ПОДЛЕЖАТ НА ГАРАНЦИЯ:** ПЛАСТМАСОВИ БУТОНИ, КАПАЧЕТА И КОПЧЕТА, КОШОВЕ ЗА БАГАЖ, ВЪТРЕШНИ ИЛИ ВЪНШНИ ГУМИ, ЗВЪНЧЕ, ПОСТАВКА ЗА ШИШЕ, ШИШЕ ЗА ВОДА.

ПРОИЗВЕДЕНО ЗА ВУОХ; ПРОИЗВОДИТЕЛ И ВНОСИТЕЛ: МОНИ ТРЕЙД ООД;

АДРЕС: БЪЛГАРИЯ, ГР. СОФИЯ, КВ. ТРЕБИЧ, УЛ. ДОЛО 1; ТЕЛ.: 02/ 936 07 90; WEB: WW.VUOX.EU

EN

WARNINGS AND RECOMMENDATIONS FOR SAFE USE**•IMPORTANT! READ CAREFULLY AND KEEP FOR FUTURE REFERENCE!**

• THE USER MANUAL CONTAINS IMPORTANT INFORMATION ON THE ASSEMBLY, CORRECT USE AND MAINTENANCE OF THE PRODUCT. THE TRICYCLE COMPLIES WITH THE REQUIREMENTS OF EUROPEAN STANDARD EN 71-1-2-3.

•WARNING! THE SCHEMES AND FIGURES IN THIS INSTRUCTION ARE FOR ILLUSTRATIVE PURPOSES ONLY AND THE PRODUCT YOU HAVE BOUGHT MAY DIFFER FROM THEM.

1.This tricycle is intended for use by children from 1 till 5 years of age.

2.The maximum loading capacity of the product must be up to 25 kg.

3.The overloading of the construction may lead to injury of the child.

4.The tricycle is not intended for carrying more than one child at the same time.

5.WARNING! To be used under the direct supervision of an adult!

6.Never leave the child alone on the tricycle!

7.WARNING! Protective equipment should be worn. Not to be used in traffic.

8.Adult assembly is required.

9.Do not unpack and do not assemble the product close to small children.

10.Warning! Content of small parts. Risk of choking and suffocation!

11.The packing materials are not a toy and are not part of the tricycle. Remove them before use! Throw the packaging at the designated places.

12.Children must not play with the packing of the product.

13.WARNING! Do not place and do not tie to the toy any objects or other accessories and strings which are not included with the product! Danger of hanging, entanglement and disturbance in the balance. Risk of injury!

14.The correct assembly of the tricycle following carefully the manual is of great importance for the safety of your child!

15.Use only as intended!

16.In order to ensure the safe use and to avoid damage, do not do any changes, additions or modifications of the tricycle's construction. If necessary, contact the seller or an authorized repair shop for consultation or repairs.

17.Do not allow children to pull or push the toy.

18.Keep away from direct heat sources – open fires, heaters or cookers.

19.Use the product on even ground and safe grounds!

20.The use of the tricycle is not allowed in the following areas:

- on inclined surfaces;
- close to stairs or pools;
- behind stopped cars, on or close to roads and streets with traffic;

- in muddy terrains;
- rivers, hills, protrusions, escalators and other dangerous places.

21.To be used during the day only.

22.WARNING! The hands, feet or other parts of the child's body must be away from the wheels or other moving parts. Otherwise, the child may get injured.

23.In order to use the tricycle independently, the child must master special skills! Before it has started riding the tricycle independently, make sure that you have showed your child how to turn the pedals, how to get on and off.

24.Do not allow the child to stand up on the seat.

25.Do not allow the child to ride the tricycle barefoot.

26.WARNING! The child must not hang its feet at the sides.

27.Take care of the people and pets around you, while using the product.

28.Be careful in order to avoid collisions with other objects!

29.The child must not jump with the tricycle from curbs or other higher parts, as well as bumping into them.

30.The use of the tricycle in rainy/ wet weather may lead to damages or rust to the product. Keep the product away from water.

PARTS OF THE TRICYCLE

Before assembly of the tricycle, take all the parts out of the packing and check if all of the bellow listed are present. Keep the packages until you finish the assembly completely.

SEE **FIGURE PD** and the table with parts: **HB** – handlebar + decorative mirrors + music board; **S** – seat; **FS** – Frame fold/unfold switch; **RB** – rear basket; **C** – basket lid cover; **P** – pedals; **FW** – front wheel; **HL** –headlight; **F** – frame; **RW** – rear wheels.

ASSEMBLY STEPS

1.Step 1 – Unfolding the Frame – See Figures 1 and 2: Press the folding mechanism button to unfold the tricycle frame.

2.Step 2 – Mounting the Basket – See Figures 3, 4, 5, and 6: Unscrew and remove the screw from the back of the frame. Attach the basket to the tricycle frame. Replace the screw and tighten it securely. Then, reattach the cover — it should snap firmly into place on the basket frame.

3.Step 3 – Mounting the Front Wheel with Fork – See Figures 7 and 8: Press the spring-loaded button on the front fork and insert the fork into the hole at the front of the frame until it clicks into place.

4.Step 4 – Installing the Rear Wheels – See Figures 9, 10, and 11: Insert the rear wheel axle into the corresponding hole in the tricycle frame. Gently move the wheel by hand to ensure it is properly positioned and rotates freely without jamming. Check that the metal plate is correctly aligned, then tighten the screw next to the plate to secure the rear wheel and the entire assembly.

5.Step 5 – Mounting the seat base - See Figures 12, 13, 14, and 15: The seat base has two adjustable positions (marked "ONE" and "TWO") that allow adjustment according to the child's height or desired length. Align the holes in the seat with the holes in the base and place the seat on the base. Insert the screws into the holes in the seat to secure it. Use a suitable tool (screwdriver) to tighten the screws securely and ensure the stability of the seat.

6.Step 6 – Handlebar Installation - See Figures 16 and 17: Place the handlebar on top of the steering fork. Press down, ensuring that the locking button on the fork fits into the designated hole on the handlebar.

7.Step 7 – See Figure 18: The tricycle is assembled.

PRODUCT FUNCTIONS

1. Folding the tricycle frame – Figures F.1 and F.2: Press and hold the folding mechanism button, then fold the tricycle frame. This makes it easier to store and transport. The tricycle is now compact and ready for storage or transport.

2. Music board – Figure F.3: The music board is supplied with button for various melodies and button for lights. Use 3 not rechargeable alkaline 1.5 VAAA batteries in order to activate the music/ light functions.

3. Inserting batteries – Figures B1, B.2, B.3: Take the music board which is assembled to the handlebar. Using a screwdriver remove the screw from the cover of the battery compartment. Place 3 batteries with size AAA 1.5V correctly according to the polarity in the compartment. Place the cover back and fix it using a screw.

IMPORTANT INFORMATION FOR THE BATTERIES

1.WARNING! When placing the batteries, children should not be present!

2.The batteries are not included in the set.

3.The batteries should be handled by an adult only. Do not allow the children to play with the batteries.

4.Always remove the discharged batteries and do not throw them away with the household waste, use the places designated for that purpose. They are recyclable.

5.Use AAA batteries only. Alkaline batteries are recommended.

6.Always remove the batteries, if you will not use the product for a long period of time.

7.When you replace the batteries always replace them with new ones, always replace all batteries. Children should not be present while you are replacing the batteries.Do not mix old batteries with new ones.

8.Do not mix alkaline, standard (Carbon - Zinc), or rechargeable (Nickel – Cadmium) batteries.

9.Do not throw the batteries in fire, because they may blow up or leak.



I. Cleaning:

- 1.Clean with soft dry cloth. Do not use aggressive cleaning detergents - alcohol or bleach – based ones, or such, containing abrasive particles.
- 2.Do not spray water or other liquids directly on the tricycle during play or cleaning. This way you will avoid the risk of damage of the tricycle due to rush on the metal parts and disturbance in the stability of the connections.
- 3.Clean the tires regularly from sand or dust.
- 4.Keep the tricycle clean.

II. Maintenance and storage:

- 1.Before each use of the tricycle, check carefully the working order of all parts and connections:
 - The screws must be tightened well;
 - The wheels and handlebar must be strong and fixed stably;
 - The wheels must move freely.
- 2.You must not use the tricycle if you find that there are any loose, worn or damaged parts.
- 3.The long use of the product may lead to loosening of the screws and nuts. Make sure that all nuts and screws are tightened well, in order to protect the child from injury.
- 4.**Warning!** DO NOT OVERTIGHTEN, in order to avoid breaking of the parts.
- 5.Exposing the product to direct sunlight may lead to discoloration or fading of the color.
- 6.Store the tricycle at a cool and dry place, when you are not using it.
- 7.Store the product away from direct sunlight and sources of heat – open fire, heaters or cookers.

MADE FOR BYOX; Manufacturer and Importer: Moni Trade Ltd. **Address:** Bulgaria, Sofia, Trebich quarter, 1 Dolo Str.
Tel.: +359 2/ 936 07 90, Web: www.byox.eu; www.moni.eu

DE

EMPFEHLUNGEN UND HINWEISE ZUR SICHEREN NUTZUNG

•**WICHTIG!** LESEN SIE DIE GEBRAUCHSANWEISUNG SORGFÄLTIG DURCH UND BEWAHREN SIE DIESE FÜR ZUKÜNFTIGE FRAGEN AUF!

•DIE GEBRAUCHSANWEISUNG ENTHÄLT WICHTIGE INFORMATION ÜBER DEN ZUSAMMENBAU, DIE ORDENTLICHE NUTZUNG UND DIE INSTANDHALTUNG DES PRODUKTES. DAS DREIRAD ENTSPRICHT DEN ANFORDERUNGEN DER EUROPÄISCHEN NORM EN 71-1-2-3.

•**ACHTUNG!** DIE ABBILDUNGEN UND FIGUREN IN DIESER ANWEISUNG DIENEN NUR ZUR VERANSCHAULICHUNG DES PRODUKTES, DAS VON IHNEN ERWORBENE PRODUKT KANN DAVON ABWEICHEN.

1. Dieses Dreirad ist für Kinder im Alter von 1 bis 5 Jahr konzipiert.
- 2.Maximale Belastung des Produktes darf 25 Kg nicht überschreiten.
- 3.Eine Überlastung der Konstruktion kann zu den Verletzungen des Kindes führen.
- 4.Das Dreirad ist nicht für die Nutzung von mehr wie einem Kind gleichzeitig vorgesehen.
- 5.**ACHTUNG!** Nutzung nur unter der unmittelbaren Überwachung einer erwachsenen Person!
- 6.Das Kind niemals unbeaufsichtigt mit dem Dreirad spielen lassen!
- 7.**Achtung!** Benutzung unter unmittelbarer Aufsicht von Erwachsenen.
- 8.Der Zusammenbau des Produktes ist von einem Erwachsenen durchzuführen.
- 9.Das Produkt nicht im Beisein von Kleinkindern auspacken und zusammenbauen.
- 10.**Achtung!** Es sind Kleinteile vorhanden. Gefahr des Verschluckens oder der Erstickung!
- 11.Das Verpackungsmaterial stellt kein Spielzeug dar und ist nicht Teil des Dreirades. Es wird vor der Nutzung entfernt! Entsorgen Sie das Verpackungsmaterial an einem dafür vorgesehenen Platz.
- 12.Kinder dürfen nicht mit der Produktverpackung spielen.
- 13.**ACHTUNG!** Am Spielzeug dürfen keine Gegenstände oder sonstiges Zubehör und Bänder befestigt werden, die nicht zum Produkt gehören! Gefahren des Aufhängens, Lösens und Störens des Gleichgewichts. Verletzungsgefahr!
- 14.Der ordentliche Zusammenbau des Dreirades laut Gebrauchsanweisung ist äußerst wichtig, um die Sicherheit Ihres Kindes zu gewährleisten!
- 15.Benutzen Sie das Dreirad nur zweckgemäß!
- 16.Um eine gefahrlose Nutzung zu gewährleisten und vor Schäden zu schützen, dürfen Sie keine Veränderungen, Ergänzungen oder Änderungen an der Konstruktion des Dreirads vornehmen. Wenden Sie sich bei Notwendigkeit an das Handelsobjekt, in welchem Sie das Produkt erworben haben oder an ein autorisiertes Service-Center für Beratung oder Reparatur.
- 17.Erlauben Sie es nicht, dass die Kinder das Spielzeug schieben oder ziehen!
- 18.Fern von unmittelbaren Wärmequellen halten – offenes Feuer, Heiz- oder Küchengeräte!
- 19.Benutzen Sie das Produkt nur auf ebenen und sicheren Flächen!
- 20.Die Nutzung in folgenden Bereichen ist untersagt:
 - auf geneigten Flächen;
 - in der Nähe von Treppen und Schwimmbecken;

- hinter haltenden Fahrzeugen, auf und in der Nähe von aktiven Straßen und Verkehrswegen;
- in schlammigem Gelände;
- in der Nähe von Flüssen, Hügeln, Ausbuchtungen, Rolltreppen und anderen gefährlichen Orten;

21. Die Nutzung nur während der hellen Tageszeit ist obligatorisch.

22.ACHTUNG! Hände, Füße und andere Körperteile des Kindes fern von den Rädern oder weiteren beweglichen Teilen des Dreirads halten. Andernfalls kann es zu einer Verletzung des Kindes kommen.

23. Eine selbstständige Nutzung des Dreirades seitens eines Kindes erfordert spezielle Fähigkeiten! Vor der selbstständigen Nutzung haben Sie sich zu vergewissern, dass Sie dem Kind bereits erklärt haben – und es verstanden hat - wie es auf die Lauffläche zu treten hat, wie die Pedale gedreht werden, wie es auf- und abzustiegen hat.

24. Achten Sie darauf, dass Ihr Kind nicht auf dem Sitz aufrecht steht.

25. Achten Sie darauf, dass Ihr Kind nicht barfuß fährt!

26.ACHTUNG! Während der Fahrt darf das Kind seine Füße nicht seitlich vom Dreirad hängen lassen.

27. Bei der Nutzung des Produktes achten Sie auf die Mitmenschen und die Haustiere in Ihrer Umgebung.

28. Vermeiden Sie einen Zusammenstoß mit anderen Objekten!

29. Das Kind darf nicht von Bordsteinen oder sonstigen hohen Teilen fahren oder gegen diese aufprallen.

30. Die Nutzung des Dreirades bei Regen und bei feuchtem Wetter kann zu Beschädigungen oder Roststellen am Dreirad führen. Bewahren Sie das Produkt fern von Wasser auf.

TEILE DES DREIRADS

Bevor Sie mit dem Zusammenbau des Dreirads beginnen, holen Sie die Teile aus der Verpackung heraus, und überprüfen Sie, ob alle der folgenden Komponenten verfügbar sind. Bewahren Sie die Verpackung bis zur vollständigen Montage auf. **SIEHE ABBILDUNG PD und Teile - Tabelle:** : **HB** – Lenkrad + dekorative Spiegel + Musiktabelle; **S** – Sitz; **FS** – Schalter zum Ein- und Ausklappen des Rahmens; **RB** – hinterer Korb; **C** – Korbdeckel; **P** – Pedale; **FW** – Vorderrad; **HL** – Scheinwerfer; **F** – Gestell; **RW** – Hinterräder.

MONTAGESCHRITTE

1.Schritt 1 – Ausklappen des Rahmens – siehe Abbildungen 1 und 2: Drücken Sie den Knopf des Klappmechanismus, um den Rahmen des Dreirads auszuklappen.

2.Schritt 2 – Anbringen des Korbs – siehe Abbildungen 3, 4, 5 und 6: Lösen und entfernen Sie die Schraube an der Rückseite des Rahmens. Befestigen Sie den Korb am Rahmen des Dreirads. Setzen Sie die Schraube wieder ein und ziehen Sie sie fest an. Bringen Sie anschließend die Abdeckung wieder an – sie sollte fest auf dem Korbgestell einrasten.

3.Schritt 3 – Montage des Vorderrads mit Gabel – siehe Abbildungen 7 und 8: Drücken Sie den federbelasteten Knopf an der Vorderradgabel und führen Sie die Gabel in die Öffnung an der Vorderseite des Rahmens ein, bis sie hörbar einrastet.

4.Schritt 4 – Einbau der Hinterräder – siehe Abbildungen 9, 10 und 11: Stecken Sie die Hinterradachse in die entsprechende Öffnung des Dreiradrahmens. Bewegen Sie das Rad vorsichtig mit der Hand, um sicherzustellen, dass es korrekt positioniert ist und sich frei drehen lässt, ohne zu klemmen. Überprüfen Sie, ob die Metallplatte richtig ausgerichtet ist, und ziehen Sie anschließend die Schraube neben der Platte fest, um das Hinterrad und die gesamte Baugruppe zu sichern.

5.Schritt 5 – Montage der Sitzbasis – siehe Abbildungen 12, 13, 14 und 15: Die Sitzbasis verfügt über zwei verstellbare Positionen (mit „ONE“ und „TWO“ gekennzeichnet), die eine Anpassung an die Körpergröße des Kindes oder an die gewünschte Sitzlänge ermöglichen. Richten Sie die Löcher im Sitz mit den Löchern in der Basis aus und setzen Sie den Sitz auf die Basis. Führen Sie die Schrauben in die Löcher des Sitzes ein, um ihn zu befestigen. Verwenden Sie ein geeignetes Werkzeug (z. B. einen Schraubendreher), um die Schrauben fest anzuziehen und die Stabilität des Sitzes sicherzustellen.

6. Schritt 6 – Montage des Lenkers – siehe Abbildungen 16 und 17: Setzen Sie den Lenker auf die Lenkgabel. Drücken Sie ihn nach unten, bis der Verriegelungsknopf an der Gabel hörbar in die dafür vorgesehene Öffnung am Lenker einrastet.

7. Schritt 7 – siehe Abbildung 18: Das Dreirad ist nun vollständig zusammengebaut.

FUNKTIONEN DES PRODUKTS

1.Zusammenklappen des Dreiradrahmens – Abbildungen F.1 und F.2: Halten Sie den Knopf des Klappmechanismus gedrückt und klappen Sie den Dreiradrahmen anschließend zusammen. So lässt sich das Dreirad leichter verstauen und transportieren. Das Dreirad ist nun kompakt und bereit für die Aufbewahrung oder den Transport.

2.Musiktabelle – Abbildung F.3: Die Tafel ist mit einer Taste zur Auswahl verschiedener Melodien und Lichter ausgestattet. Verwenden Sie 3 nicht wiederaufladbare Alkali-1,5-V-AAA-Batterien, um die Musik-/Lichtfunktionen zu aktivieren.

3.Einlegen der Batterien – Abbildungen B1, B.2, B.3: Nehmen Sie die Musiktabelle, die am Lenker montiert ist. Entfernen Sie mit einem Schraubendreher die Schraube von der Abdeckung des Batteriefachs. Legen Sie 3 Batterien der Größe AAA 1,5 V polungsrichtig in das Fach ein. Setzen Sie die Abdeckung wieder auf und befestigen Sie sie mit einer Schraube.

WICHTIGE INFORMATIONEN ZU DEN BATTERIEN

1.ACHTUNG! Beim Einlegen der Batterien dürfen keine Kinder anwesend sein!

2. Das Paket enthält keine Batterien.

3. Der Umgang mit Batterien ist für Erwachsene geeignet. Lassen Sie Kinder nicht mit Batterien spielen.

4. Entfernen Sie immer die verbrauchten Batterien. Werfen Sie sie nicht in den Hausmüll, sondern an dafür vorgesehene Stellen. Sie sind recycelbar.

5. Benutzen Sie nur AAA Batterien. Es werden Alkaline-Batterien empfohlen.

6. Wenn Sie das Produkt längere Zeit nicht benutzen, entnehmen Sie immer die Batterien.



6. Wenn Sie das Produkt längere Zeit nicht benutzen, entnehmen Sie immer die Batterien.
7. Tauschen Sie beim Ersetzen neuer Batterien immer alle Batterien aus. Kinder sollten während des Batteriewechsels nicht anwesend sein. Mischen Sie keine alten mit neuen Batterien.
8. Mischen Sie keine Alkaline- und Standard-Batterien (Kohlenstoff - Zink), oder aufladbare (Nickel - Cadmium) Batterien.
9. Setzen Sie die Batterien keinem Feuer aus, da sie explodieren oder auslaufen können.

INSTANDHALTUNG UND REINIGUNG

I. Reinigung:

1. Mit einem weichen, trockenen Tuch reinigen. Verwenden Sie keine aggressiven Reinigungsmittel – mit Inhalt an Alkohol, Bleichmittel oder Schleifpartikel.
2. Befeuchten Sie das Dreirad während des Spielens oder Reinigens nicht mit viel Wasser oder anderen Flüssigkeiten. So vermeiden Sie die Gefahr der Beschädigung aufgrund des Auftretens von Rost auf der Metalloberflächen und Stabilitätsstörungen der Verbindungselemente.
3. Reinigen Sie regelmäßig die Räder von Staub oder Sandpartikel.
4. Halten Sie das Dreirad in einem sauberen Zustand.

II. Instandhaltung und Lagerung:

1. Vor jedem Gebrauch des Dreirads, sorgfältig die Funktionalität aller Teile und Verbindungselemente prüfen;
 - die Schrauben müssen gut fixiert sein;
 - die Räder und der Lenker müssen unbeschädigt und stabil befestigt sein;
 - die Räder müssen frei beweglich sein;
 - bei losen, abgenutzten oder beschädigten Elementen darf das Dreirad nicht benutzt werden;
 - die Langzeitnutzung des Dreirads kann zur Lösung von Schrauben und Müttern führen.
2. Prüfen Sie, ob sämtliche Schrauben und Mütter gut befestigt sind, um Ihr Kind vor Verletzungen zu schützen. Befestigen Sie bei Notwendigkeit erneut alle losen Schrauben und Mütter.
3. **Achtung!** NICHT ZU FEST ANZIEHEN, damit es nicht zu einem Bruch von Elementen kommt.
4. Bei direkter Sonneneinstrahlung können Verfärbungen oder ein Verbleichen auftreten.
5. Lagern Sie das Dreirad an einem kühlen, trockenen Ort, wenn es nicht benutzt wird.
6. Halten Sie das Produkt von direkter Sonneneinstrahlung und Wärmequellen fern – offenes Feuer, Heiz- oder Kochgeräte.
7. Überprüfen Sie das Produkt regelmäßig vor oder nach jedem Gebrauch auf Fehlfunktionen, Risse, gebrochene oder fehlende Teile.

HERGESTELLT FÜR BYOX; Hersteller und Importeur: Moni Trade GmbH

Anschrift: Bulgarien, Sofia, Wohnviertel Trebich, Dolo Str.1; **Tel.:** 00 359 2/ 936 07 90; **web:** www.byox.eu; www.moni.bg

RO

RECOMANDĂRI ȘI MĂSURI DE PRECAUȚIE PENTRU O UTILIZARE ÎN SIGURANȚĂ

- **IMPORTANT!** CITIȚI CU ATENȚIE ȘI PĂSTRAȚI PENTRU REFERINȚE ULTERIOARE.
 - **INSTRUCȚIUNEA DE UTILIZARE CONȚINE INFORMAȚII IMPORTANTE CU PRIVIRE LA ASAMBLAREA, UTILIZAREA ȘI ÎNTREȚINEREA CORESPUNZĂTOARE A PRODUSELOR. TRICICLETA CORESPUNDE CERINȚELOR STANDARDULUI EUROPEAN EN 71-1-2-3.**
 - **ATENȚIE!** SCHEMELE ȘI FIGURILE DIN ACEASTĂ INSTRUCȚIUNE SUNT NUMAI ILUSTRATIVE ȘI INDICATIVE ȘI PRODUSUL, PE CARE AȚI ACHIZIȚIONAT POATE DIFERĂ DE ACESTEA.
1. Această tricicleta este destinată utilizării copiilor cu vârsta cuprinsă între 1 și 5 ani.
 2. Încărcarea maximă a produsului trebuie să fie de până la 25 kg.
 3. Supraîncărcarea structurii poate cauza rănirea copilului.
 4. Tricicleta nu este destinată pentru a fi utilizată mai mult de un copil în același timp.
 5. **ATENȚIE!** A se folosi sub directă supraveghere a unei persoane adulte.
 6. Nu lăsați niciodată copilul singur în tricicletă!
 7. **Atenție!** Trebuie folosit echipament personal de protecție în timpul utilizării. Nu utilizați pe carosabil, unde circulă vehicule.
 8. Necesită asamblare de către un adult.
 9. Nu despachetați sau asamblați produsul în prezența copiilor mici.
 10. **Atenție!** Prezența pieselor mici. Pericol de înecare și sufocare!
 11. Ambalajele nu sunt jucării și nu fac parte din tricicleta. Eliminați înainte de utilizare! Aruncați ambalajul la locul potrivit
 12. Copiii nu trebuie să se joace cu ambalajul produsului.
 13. **ATENȚIE!** Nu plasați și nu legați obiecte pe jucărie sau alte accesorii și centuri care nu sunt incluse în produs! Pericole de agățare, slăbire și tulburare a balanței. Pericol de accidentare!
 14. Asamblarea corectă a tricicletei, respectând manualul cu atenție, este extrem de importantă pentru a vă asigura siguranța copilului!
 15. Folosiți tricicleta numai în scopul propus!
 16. Pentru a vă asigura o utilizare sigură și pentru a preveni deteriorarea, nu efectuați schimbări, completări sau modificări ale designului tricicletei. Dacă este necesar, consultați magazinul unde ați achiziționat produsul sau un magazin de service sau de reparații autorizat.
 17. Nu lăsați copiii să tragă sau să împingă jucăria!
 18. A se păstra departe de surse directe de căldură - foc deschis, aparate de încălzire sau de gătit!

19.Utilizați numai pe un teren plat și locuri de joacă sigure!

20.Este interzisă utilizarea în următoarele zone:

- pe suprafețe înclinate;
- lângă scări și piscine;
- în spatele autovehiculelor oprite, pe sau în apropierea unor drumuri sau străzi cu trafic;
- pe teren noroios sau mlăstinos.
- lângă râuri, dealuri, bulgări, scări rulante și alte locuri periculoase.

21.Obligatoriu de utilizat numai în timpul zilei.

22.ATENȚIE! Măinile, picioarele sau alte părți ale corpului copilului să fie departe de roți sau de alte părți în mișcare. În caz contrar, aceasta poate duce la rănirea copilului.

23.Utilizarea independentă a triciclei de către copil necesită abilități speciale! Înainte să înceapă să conducă tricicla singur, asigurați-vă că i-ați explicat și el a înțeles cum să se urce pe tricicleta, cum să rotească pedalele, cu să se urce și coboară.

24.Nu-i permite să stea în picioare pe scaun.

25.Nu permiteți copilului să conducă descălțat!

26.Aveți grijă de oamenii și de animalele din jurul dvs. în timp ce utilizați produsul.

27.Evitați coliziunile la alte obiecte!

28.Pentru a evita rănirea, copiii, atât cei care utilizează tricicleta cât și cei care sunt în jurul ei, nu trebuie să atingă roțile în mișcare cu mâna sau să introducă obiecte în acestea.

29.Copilul nu trebuie să sară cu tricicleta de pe borduri sau alte părți mai înalte, precum și să se lovească de ele.

30.Utilizarea triciclei în condiții de ploie / umede poate cauza deteriorarea sau rugina produsului. Țineți produsul departe de apă.

COMPONENTE

Înainte de a începe asamblarea triciclei, scoateți piesele din ambalaj și verificați dacă sunt disponibile toate componentele descrise mai jos. Pastrati ambalajul până la finalizarea completa a ansamblării. VEZI **FIGURA PD și tabelul cu piese: HB** – ghidon + oglinzi decorative + placa muzicală; **S** – sezut; **FS** – comutator pliere/desfășurare cadru; **RB** – coș spate; **C** – capac coș; **P** – pedale; **FW** – roată față; **HL** – far; **F** – cadru; **RW** – roți spate.

PAȘII DE ASAMBLARE

1.Pasul 1 – Desfășurarea cadrului – Vezi Figurile 1 și 2: Apăsăți butonul mecanismului de pliere pentru a desfășura cadrul triciclei.

2.Pasul 2 – Montarea coșului – Vezi Figurile 3, 4, 5 și 6: Deșurubați și scoateți șurubul din partea din spate a cadrului. Atașați coșul la cadrul triciclei. Reintroduceți șurubul și strângeți-l bine. Apoi fixați din nou capacul – acesta trebuie să se prindă ferm de cadrul coșului.

3.Pasul 3 – Montarea roții din față cu furca – Vezi Figurile 7 și 8: Apăsăți butonul cu arc de pe furca din față și introduceți furca în orificiul din partea frontală a cadrului, până când se fixează în poziție.

4.Pasul 4 – Instalarea roților din spate – Vezi Figurile 9, 10 și 11: Introduceți axul roții din spate în orificiul corespunzător al cadrului triciclei. Mișcați ușor roata cu mâna pentru a vă asigura că este poziționată corect și se rotește liber, fără blocaje. Verificați dacă placa metalică este aliniată corespunzător, apoi strângeți șurubul de lângă aceasta pentru a fixa roata din spate și întregul ansamblu.

5.Pasul 5 – Montarea bazei scaunului – Vezi Figurile 12, 13, 14 și 15: Baza scaunului are două poziții reglabile (marcate cu „ONE” și „TWO”), care permit ajustarea în funcție de înălțimea copilului sau de lungimea dorită. Aliniați orificiile din scaun cu cele din bază și așezați scaunul pe bază. Introduceți șuruburile în orificiile scaunului pentru a-l fixa. Folosiți o unealtă adecvată (de exemplu, o șurubelniță) pentru a strânge bine șuruburile și a asigura stabilitatea scaunului.

6.Pasul 6 – Instalarea ghidonului – Vezi Figurile 16 și 17: Așezați ghidonul pe furca de direcție. Apăsăți ferm în jos, asigurându-vă că butonul de blocare de pe furcă se fixează în orificiul special prevăzut de pe ghidon.

7.Pasul 7 – Vezi Figura 18: Tricicleta este asamblată.

FUNCȚIILE PRODUSULUI

1. Plierea cadrului triciclei – Figurile F.1 și F.2: Apăsăți și mențineți apăsat butonul mecanismului de pliere, apoi pliați cadrul triciclei. Această acțiune facilitează depozitarea și transportul. Tricicleta este acum compactă și pregătită pentru depozitare sau transport.

2.Panoul muzical – Figura F.3: Panoul este echipat cu un buton pentru selectarea diferitelor melodii și lumini. Utilizați 3 baterii alcaline nereincarcabile de 1.5 V AAA pentru a activa funcțiile muzicale/luminile.

3.Introducerea bateriilor – Figurile B1, B.2, B.3: Luati panoul muzical care este montat pe ghidon. Folosind o șurubelniță, scoateți șurubul de pe capacul compartimentului bateriei. Puneți 3 baterii cu dimensiunea AAA 1.5V corect, conform polarității din compartiment. Puneți capacul înapoi și fixați-l folosind un șurub.

INFORMAȚII IMPORTANTE DE BATERIILOR

1.ATENȚIE! La instalarea bateriilor nu trebuie să fie prezenți copii !

2.Setul nu include baterii.

3.Bateriile trebuie manipulate de către unei persoane adulte. Nu permiteți copiilor să se juce cu bateriile.

4.Întotdeauna îndepărtați bateriile epuizate. A nu fi aruncate împreună cu deșeurile menajere, ci doar la locurile speciale amenajate în acest scop. Bateriile pot fi reciclate.

5.Folosiți doar baterii de tipul AAA.Sunt recomandate bateriile alcaline.

6.Dacă nu folosiți bateriile pentru o perioadă îndelungată, întotdeauna scoateți bateriile.

7.La înlocuirea bateriilor cu baterii noi, întotdeauna trebuie înlocuite toate bateriile. Copii nu trebuie să fie prezenți la înlocuirea



- bateriilor. Nu amestecați bateriile vechi cu unele noi.
8.Nu amestecați baterii alcaline, standard (Carbon - Zinc), sau reîncărcabile (Nichel - Cadmiu).
9.Nu introduceți bateriile în foc, întrucât ele ar putea exploda sau a se scurge lichid din ele.

ÎNΤΡΕΤΙΝΕΡΕ SI ΜΕΝΤΕΝΑΝΤΑ

I. Curățare:

- 1.Curățați cu o cârpă moale și uscată. Nu utilizați detergenți agresivi - detergenți alcoolici, înălbitori sau abrazivi.
- 2.Nu udați triciclu cu multă apă sau alte lichide în timpul jocului sau în timpul curățării. Acest lucru va preveni riscul de deteriorare a tricicletei, în consecință aspectul ruginii pe piesele metalice și deteriorarea stabilității conexiunilor.
- 3.Curățați periodic anvelopele de nisip sau praf.
- 4.Πάστραți tricicleta curata.

II. Μέντενάντá și πάστρα:

- 1.Înainte de fiecare utilizare, verificați daca toate componentele tricicletei sunt bine fixate:
 - Şuruburile trebuie să fie strânse bine;
 - Roțile și ghidonul sunt ferme și bine fixate;
 - Roțile trebuie să se miște liber;
- 2.Nu trebuie să folosiți tricicleta dacă constatați, că are piese slăbite, uzate sau deteriorate;
- 2.Asigurați-vă că toate piulițele și şuruburile sunt bine strânse pentru a proteja copilul de rănire. Dacă este necesar, strângeți piulițele și şuruburile slăbite.
- 3.Utilizarea pe termen lung a produsului poate duce la slăbirea şuruburilor sau a piulițelor.
- 4.Ατentionie!** Cu toate ca şuruburile trebuie sa fie bine strânse, asigurați-va ca **NU LE STRÂNGETI PREA TARE!**
- 5.Expunerea produsului la lumina directă a soarelui poate provoca decolorare sau deteriorarea culorii.
- 6.Πάστραți tricicleta într-un loc răcoros și uscat când nu o utilizați.
- 7.Πάστραți produsul departe de lumina directă a soarelui și de surse de căldură - foc deschis, aparate de încălzire sau de gătit.

Fabricat pentru **BYOX**; Producator si importator: Moni Trade LTD;

Adresă: Bulgaria, oraşul Sofia, cart. Trebich, Dolo 1 str.; Tel.: 00 359 2 / 936 07 90 ; web: www.byox.eu; www.moni.bg

GR

ΣΥΣΤΑΣΕΙΣ ΚΑΙ ΟΔΗΓΙΕΣ ΑΣΦΑΛΟΥΣ ΧΡΗΣΗΣ

- ΠΡΟΣΟΧΗ.** ΔΙΑΒΑΣΤΕ ΠΡΟΣΕΚΤΙΚΑ ΚΑΙ ΦΥΛΑΞΤΕ ΓΙΑ ΜΕΛΛΟΝΤΙΚΟ ΕΛΕΓΧΟ.
- ΟΙ ΟΔΗΓΙΕΣ ΧΡΗΣΗΣ ΠΕΡΙΕΧΟΥΝ ΣΗΜΑΝΤΙΚΕΣ ΠΛΗΡΟΦΟΡΙΕΣ ΣΕ ΣΧΕΣΗ ΜΕ ΤΗΝ ΣΥΝΑΡΜΟΛΟΓΗΣΗ, ΤΗΝ ΣΩΣΤΗ ΧΡΗΣΗ ΚΑΙ ΤΗΝ ΣΥΝΤΗΡΗΣΗ ΤΟΥ ΠΡΟΙΟΝΤΟΣ. ΤΟ ΤΡΙΚΥΚΛΟ ΠΟΔΗΛΑΤΟ ΑΝΤΑΠΟΚΡΙΝΕΤΑΙ ΣΤΑ ΑΚΟΛΟΥΘΑ ΕΥΡΩΠΑΙΚΑ ΠΡΟΤΥΠΑ: EN 71-1-2-3.
- ΠΡΟΣΟΧΗ.** ΤΑ ΣΧΕΔΙΑΓΡΑΜΜΑΤΑ ΚΑΙ ΟΙ ΕΙΚΟΝΕΣ ΣΤΟ ΠΑΡΟΝ ΕΓΧΕΙΡΙΔΙΟ ΕΙΝΑΙ ΜΟΝΟ ΓΙΑ ΔΙΕΥΚΡΙΝΙΣΗ ΚΑΙ ΚΑΘΟΔΗΓΗΣΗ ΚΑΙ ΤΟ ΠΡΟΙΟΝ ΠΟΥ ΑΓΟΡΑΣΑΤΕ ΕΙΝΑΙ ΠΙΘΑΝΟΝ ΝΑ ΔΙΑΦΕΡΕΙ.
 1. Αυτό το τρίκυκλο προορίζεται για χρήση από παιδιά ηλικίας από 1 έως 5 ετών.
 - 2.Η μέγιστη φόρτωση του προϊόντος πρέπει να είναι έως 25 κιλά.
 - 3.Η υπερφόρτωση της κατασκευής μπορεί να οδηγήσει σε τραυματισμό του παιδιού.
 - 4.Το τρίκυκλο ποδήλατο δεν προορίζεται για μεταφορά περισσοτέρων από ένα παιδί ταυτόχρονα.
- 5.ΠΡΟΣΟΧΗ.** Να χρησιμοποιείται υπό την άμεση επίβλεψη ενηλίκου.
- 6.Ποτέ μην αφήνετε το παιδί μόνο του στο τρίκυκλο ποδήλατο.
- 7.Προσοχή.** Κατά την διάρκεια της χρήσης πρέπει να χρησιμοποιούνται ατομικά μέσα προστασίας. Να μην χρησιμοποιείται στη λωρίδα κυκλοφορίας οχημάτων.
- 8.Απαιτείται συναρμολόγηση από ενήλικο άτομο.
- 9.Μην αποσυνθεύαζετε και μη συναρμολογείτε το προϊόν με την παρουσία μικρών παιδιών.
- 10.Προσοχή.** Υπάρχουν μικρά εξαρτήματα. Κίνδυνος πνιγμού και ασφυξίας.
 - 11.Τα υλικά συσκευασίας δεν είναι παιχνίδι και δεν αποτελούν μέρος του τρίκυκλου ποδήλατου. Αφαιρέστε πριν την χρήση. Απορρίψτε τις συσκευασίες σε κατάλληλο μέρος προς τον σκοπό αυτό.
 - 12.Τα παιδιά δεν πρέπει να παίζουν με τις συσκευασίες του προϊόντος.
- 13.ΠΡΟΣΟΧΗ.** Μην τοποθετείτε και μη δένετε στο παιχνίδι αντικείμενα ή άλλα εξαρτήματα και κορδόνια, τα οποία δεν περιλαμβάνονται στο προϊόν. Υπάρχει κίνδυνος από κρέμασμα, τύλιγμα και παραβίαση της ισορροπίας. Κίνδυνος τραυματισμού.
- 14.Η σωστή συναρμολόγηση του τρίκυκλου ποδήλατου, ακολουθώντας προσεκτικά το εγχειρίδιο, είναι εξαιρετικά σημαντική για να εγγυηθεί η ασφάλεια του παιδιού σας.
- 15.Χρησιμοποιήστε το τρίκυκλο ποδήλατο μόνο σύμφωνα με τον προορισμό του.
- 16.Με σκοπό την ασφαλή χρήση και την αποφυγή βλαβών του προϊόντος, μην κάνετε καμία αλλαγή, προσθήκη ή τροποποίηση της κατασκευής του τρίκυκλου ποδήλατου. Σε περίπτωση που κριθεί απαραίτητο απευθυνθείτε στο εμπορικό κατάστημα, από το οποίο αγοράσατε το προϊόν ή σε εξουσιοδοτημένο σέρβις για την παροχή συμβουλών ή επισκευή.
- 17.Μην αφήνετε τα παιδιά να τραβάνε ή να σπρώχνουν το παιχνίδι.
- 18.Κρατήστε μακριά από άμεσες πηγές θερμότητας – ανοιχτή φλόγα, θερμαντικά σώματα ή συσκευές μαγειρικής.

- 19.Χρησιμοποιήστε το προϊόν μόνο σε επίπεδες επιφάνειες και ακίνδυνα σημεία.
- 20.Απαγορεύεται η χρήση στις ακόλουθες περιοχές:
- σε επικλινείς επιφάνειες,
 - κοντά σε σκαλοπάτια και πισίνες,
 - πίσω από σταθμευμένα αυτοκίνητα, σε δρόμους και οδούς ή κοντά σε δρόμους και οδούς με έντονη κυκλοφορία, κοντά σε ποτάμια, λόφους, υψώματα, κυλιόμενες σκάλες και άλλα επικίνδυνα σημεία.
 - Σε λασπώδη και βαλτωμένα εδάφη.
- 21.Να χρησιμοποιείται υποχρεωτικά μόνο κατά την διάρκεια της ημέρας.
- 22.ΠΡΟΣΟΧΗ.** Τα χέρια, τα πόδια ή άλλα μέρη τους σώματος του παιδιού πρέπει να είναι μακριά από τις ρόδες ή άλλα κινούμενα μέρη. Στην αντίθετη περίπτωση μπορεί να προκληθεί τραυματισμός του παιδιού.
- 23.Η χρήση του τρίκυκλου ποδήλατου από το παιδί ανεξάρτητα απαιτεί ειδικές δεξιότητες. Πριν αρχίσει να οδηγεί το τρίκυκλο ποδήλατο βεβαιωθείτε, ότι του εξηγήσατε και το παιδί κατάλαβε πως να πατάει στο υποπόδιο, πως να περιστρέφει τα πετάλια, πως να ανεβαίνει και να κατεβαίνει.
- 24.Μην αφήνετε να σηκώνεται πάνω στο κάθισμα.
- 25.Μην αφήνετε το παιδί να οδηγεί ξυπόλητο.
- 26.ΠΡΟΣΟΧΗ.** Το παιδί δεν πρέπει να αφήνει τα πόδια του να κρέμονται πλάγια του τρίκυκλου ποδήλατου κατά την διάρκεια της κίνησης.
- 27.Προσέχετε τους ανθρώπους και τα κατοικίδια γύρω σας κατά την διάρκεια της χρήσης του προϊόντος.
- 28.Αποφεύγετε συγκρούσεις με άλλα αντικείμενα.
- 29.Το παιδί δεν πρέπει να κάνει άλματα με το τρίκυκλο ποδήλατο από κράσπεδα ή άλλα υψηλότερα σημεία, καθώς επίσης δεν πρέπει να συγκρούεται με τα ίδια.
- 30.Η χρήση του τρίκυκλου ποδήλατου σε βροχερές / υγρές καιρικές συνθήκες μπορεί να οδηγήσει σε βλάβες ή σε σκουριά επί του προϊόντος. Κρατήστε το προϊόν μακριά από νερό.

ΜΕΡΗ ΤΟΥ ΤΡΙΚΥΚΛΟΥ ΠΟΔΗΛΑΤΟΥ

Πριν αρχίσετε να συναρμολογείτε το τρίκυκλο, βγάλτε τα μέρη από την συσκευασία και ελέγξτε εάν υπάρχουν όλα όσα περιγράφονται παρακάτω. Κρατήστε τις συσκευασίες μέχρι την πλήρη ολοκλήρωση της συναρμολόγησης. **ΒΛΕΠΕΤΕ ΤΗΝ ΕΙΚΟΝΑ PD και τον πίνακα με τα εξαρτήματα:** **HB** – τιμόνι + διακοσμητικούς καθρέφτες + μουσική σανίδα με προβολέα· **S** – κάθισμα· **FS** – διακόπτης αναδίπλωσης/ξεδίπλωσης πλαισίου· **RB** – πίσω καλάθι· **C** – κάλυμμα καπακιού καλαθιού· **P** – πετάλια· **FW** – πρόσθιο λάστιχο· **HL** – προβολέας· **F** – πλαίσιο· **RW** – πίσω ελαστικά.

ΒΗΜΑΤΑ ΣΥΝΑΡΜΟΛΟΓΗΣΗΣ

- 1.Βήμα 1 – Άνοιγμα του πλαισίου – Δείτε τα Σχήματα 1 και 2:** Πατήστε το κουμπί του μηχανισμού αναδίπλωσης για να ανοίξετε το πλαίσιο του τρίκυκλου.
- 2.Βήμα 2 – Τοποθέτηση του καλαθιού – Δείτε τα Σχήματα 3, 4, 5 και 6:** Ξεβιδώστε και αφαιρέστε τη βίδα από το πίσω μέρος του πλαισίου. Στερεώστε το καλάθι στο πλαίσιο του τρίκυκλου. Επανατοποθετήστε τη βίδα και σφίξτε την καλά. Στη συνέχεια, τοποθετήστε ξανά το κάλυμμα — θα πρέπει να κουμπώσει σταθερά στη θέση του πάνω στο πλαίσιο του καλαθιού.
- 3.Βήμα 3 – Τοποθέτηση του μπροστινού τροχού με το πιρούνι – Δείτε τα Σχήματα 7 και 8:** Πατήστε το ελατηριωτό κουμπί στο μπροστινό πιρούνι και εισάγετε το πιρούνι στην οπή στο μπροστινό μέρος του πλαισίου μέχρι να κουμπώσει στη θέση του.
- 4.Βήμα 4 – Εγκατάσταση των πίσω τροχών – Δείτε τα Σχήματα 9, 10 και 11:** Εισάγετε τον άξονα του πίσω τροχού στην αντίστοιχη οπή του πλαισίου του τρίκυκλου. Μετακινήστε απαλά τον τροχό με το χέρι για να βεβαιωθείτε ότι είναι σωστά τοποθετημένος και περιστρέφεται ελεύθερα, χωρίς να μπλοκάρει. Ελέγξτε ότι η μεταλλική πλάκα είναι σωστά ευθυγραμμισμένη και, στη συνέχεια, σφίξτε τη βίδα δίπλα στην πλάκα για να στερεώσετε τον πίσω τροχό και ολόκληρο το συγκρότημα.
- 5.Βήμα 5 – Τοποθέτηση της βάσης του καθίσματος – Δείτε τα Σχήματα 12, 13, 14 και 15:** Η βάση του καθίσματος διαθέτει δύο ρυθμιζόμενες θέσεις (με την ένδειξη «ONE» και «TWO»), οι οποίες επιτρέπουν τη ρύθμιση ανάλογα με το ύψος του παιδιού ή το επιθυμητό μήκος. Ευθυγραμμίστε τις οπές του καθίσματος με εκείνες της βάσης και τοποθετήστε το κάθισμα επάνω στη βάση. Εισάγετε τις βίδες στις οπές του καθίσματος για να το στερεώσετε. Χρησιμοποιήστε ένα κατάλληλο εργαλείο (π.χ. κατσαβίδι) για να σφίξετε καλά τις βίδες και να εξασφαλίσετε τη σταθερότητα του καθίσματος.
- 6.Βήμα 6 – Εγκατάσταση του τιμονιού – Δείτε τα Σχήματα 16 και 17:** Τοποθετήστε το τιμόνι επάνω στο πιρούνι διεύθυνσης. Πιέστε σταθερά προς τα κάτω, διασφαλίζοντας ότι το κουμπί ασφάλισης στο πιρούνι εφαρμόζει σωστά στην αντίστοιχη οπή του τιμονιού.
- 7.Βήμα 7 – Δείτε Σχήμα 18:** Το τρίκυκλο είναι συναρμολογημένο.

ΛΕΙΤΟΥΡΓΙΕΣ ΤΟΥ ΠΡΟΙΟΝΤΟΣ

- 1. Αναδίπλωση του πλαισίου του τρίκυκλου – Εικόνες F.1 και F.2:** Πατήστε και κρατήστε πατημένο το κουμπί του μηχανισμού αναδίπλωσης και, στη συνέχεια, αναδιπλώστε το πλαίσιο του τρίκυκλου. Αυτό διευκολύνει την αποθήκευση και τη μεταφορά του. Το τρίκυκλο είναι πλέον συμπαγές και έτοιμο για αποθήκευση ή μεταφορά.
- 2.Δίσκος μουσικής – Σχήμα F.3:** Ο δίσκος είναι εξοπλισμένος με ένα κουμπί για την επιλογή διαφορετικών μελωδιών και φώτων. Χρησιμοποιήστε 3 μη επαναφορτιζόμενες αλκαλικές μπαταρίες 1,5 V AAA για να ενεργοποιήσετε τις λειτουργίες μουσικής/φωτισμού.
- 3.Τοποθέτηση μπαταριών – Εικόνες B1, B.2, B.3:** Πάρτε το δίσκο μουσικής που είναι τοποθετημένος στο τιμόνι. Χρησιμοποιώντας ένα κατσαβίδι αφαιρέστε τη βίδα από το κάλυμμα της θήκης μπαταριών. Τοποθετήστε 3 μπαταρίες μεγέθους AAA 1,5V σωστά σύμφωνα με την πολικότητα στη θήκη. Τοποθετήστε το κάλυμμα πίσω και στερεώστε το χρησιμοποιώντας μια βίδα.

1.ΠΡΟΣΟΧΗ! Στην τοποθέτηση των μπαταριών δεν πρέπει να συμμετέχουν παιδιά!

2.Στο σετ δεν συμπεριλαμβάνονται μπαταρίες.

3.Με τι μπαταρίες πρέπει να ασχοληθεί ενήλικος. Μην επιτρέπετε στα παιδιά να παίζουν με τις μπαταρίες.

4.Πάντα αφαιρείτε τις ληγμένες μπαταρίες. Μην τις πετάτε μαζί με τα σκουπίδια, αλλά στα ορισμένα για αυτά θέσεις. Είναι ανακυκλώσιμες. Χρησιμοποιείτε μπαταρίες μόνο μεγέθους AAA.

5.Συνιστώνται αλκαλικές μπαταρίες. Εάν δεν χρησιμοποιείτε το προϊόν για πολύ καιρό, πάντα βγάξτε τις μπαταρίες

6.Όταν αλλάζετε τις μπαταρίες με καινούριες, πάντα αλλάζετε όλες τις μπαταρίες. Τα παιδιά δεν πρέπει να είναι παρόντα όταν αλλάζετε τις μπαταρίες.

7.Μην αναμιννύετε παλιές με καινούργιες μπαταρίες

8.Μην αναμιννύετε Αλκαλικές με απλές (Άνθρακα – Ψευδάργυρου) ή επαναφορτιζόμενες (Νικελίου – Καδμίου) μπαταρίες.

9.Μην βάζετε τις μπαταρίες σε φωτιά, κίνδυνος έκρηξης ή διαρροής.



ΣΥΝΤΗΡΗΣΗ ΚΑΙ ΚΑΘΑΡΙΣΜΑ ΤΟΥ ΠΡΟΙΟΝΤΟΣ

I. Καθάρισμα:

1.Πρέπει να καθαρίζετε με μαλακή και στεγνή πετσέτα. Μην χρησιμοποιείτε επιθετικά καθαριστικά – καθαριστικά με βάση το οινόπνευμα, καθαριστικά με χλωρίνη ή λειαντικά.

2.Μην βρέχετε το τρίκυκλο ποδήλατο με άφθονο νερό ή με άλλα υγρά κατά την διάρκεια των παιχνιδιών ή του καθαρισμού.

Μ' αυτόν τον τρόπο θα αποφύγετε τον κίνδυνο βλάβης του τρίκυκλου ποδήλατου, ως αποτέλεσμα σκουριάς στα μεταλλικά μέρη και ως αποτέλεσμα χαλάρωσης των συνδέσεων.

1.Πρέπει να καθαρίζετε τακτικά τα λάστιχα από άμμο ή σκόνη.

2.Συντηρήστε το τρίκυκλο ποδήλατο καθαρό.

II. Συντήρηση και διατήρηση:

1.Πριν από κάθε χρήση του τρίκυκλου ποδήλατου, ελέγξτε προσεκτικά την τεχνική επάρκεια όλων των μερών, εξαρτημάτων και συνδέσεων:

•Οι βίδες πρέπει να είναι καλά σφιγμένες.

•Οι τροχοί και το τιμόνι πρέπει να είναι στερεωμένοι σταθερά.

•Οι τροχοί πρέπει να περιστρέφονται ελεύθερα.

2.Η μακροχρόνια χρήση του προϊόντος μπορεί να οδηγήσει σε χαλάρωση των βιδών ή των παξιμαδιών. Βεβαιωθείτε, ότι όλα τα παξιμάδια και βίδες είναι καλά σφιγμένα, για να προστατέψετε το παιδί από τραυματισμό. Σε περίπτωση ανάγκης σφίξτε τις χαλαρές βίδες.

3.Δεν πρέπει να χρησιμοποιείτε το τρίκυκλο ποδήλατο εάν διαπιστώσετε, ότι έχει χαλαρά, φθαρμένα εξαρτήματα ή εξαρτήματα με βλάβες.

4.Προσοχή. ΜΗΝ ΣΦΙΓΓΕΤΕ ΥΠΕΡΒΟΛΙΚΑ, για να αποφύγετε καταστροφή των εξαρτημάτων και των μερών.

5.Η έκθεση του προϊόντος σε άμεση ηλιακή ακτινοβολία μπορεί να οδηγήσει σε αποχρωματισμό ή σε ξεθώριασμα του χρώματος.

6.Φυλάξτε το τρίκυκλο ποδήλατο σε δροσερό και ξηρό μέρος, όταν δεν το χρησιμοποιείτε.

7.Φυλάξτε το προϊόν μακριά από άμεση ηλιακή ακτινοβολία και μακριά από πηγές θερμότητας – ανοιχτή φλόγα, θερμαντικά σώματα και συσκευές μαγειρικής.

ΚΑΤΑΣΚΕΥΑΣΤΗΚΕ ΓΙΑ ΤΗΝ ΒΥΟΧ; Κατασκευαστής και Εισαγωγέας: MONI ΤΡΕΪΝΤ ΕΠΕ

Διεύθυνση: Βουλγαρία, Σόφια, συνοικία Τρέμπιτς, οδός Ντολο 1; **Τηλ.:** 02/ 936 07 90; **web:** www.byox.eu; www.moni.bg

FR

RECOMMANDATIONS ET AVERTISSEMENTS RELATIFS À L'UTILISATION EN TOUTE SÉCURITÉ

•**IMPORTANT ! À LIRE ATTENTIVEMENT ET À CONSERVER POUR DE FUTURE CONSULTES !**

•LA NOTICE D'UTILISATION CONTIENT DES INFORMATIONS IMPORTANTES CONCERNANT L'ASSEMBLAGE, LA BONNE UTILISATION ET L'ENTRETIEN DU PRODUIT. LE TRICYCLE SATISFAIT AUX EXIGENCES DE LA NORME EUROPÉENNE EN 71-1-2-3.

•**ATTENTION ! LES DIAGRAMMES ET LES FIGURES DE CETTE NOTICE NE SONT QU'ILLUSTRATIFS ET INDICATIFS, ET LE PRODUIT QUE VOUS AVEZ ACHETÉ PEUT DIFFÉRER DE CEUX-CI.**

1.Ce tricycle est destiné à être utilisé par des enfants âgés de 1 à 5 ans.

2.La charge maximale du produit ne doit pas être supérieure à 25 kg.

3.La surcharge de la structure pourra blesser l'enfant.

4.Le tricycle n'est pas conçu pour conduire plus d'un enfant à la fois.

5.ATTENTION ! Utiliser seulement sous la surveillance directe d'un adulte !

6.Ne laissez jamais l'enfant seul sur le tricycle !

7.Attention ! Lors de l'utilisation, il faut porter un équipement de protection individuelle. N'utilisez pas sur la chaussée.

8.Il est nécessaire que l'assemblage soit fait par un adulte.

9.Ne déballez pas et n'assemblez pas le produit en la présence de petits enfants.

10.Attention ! Présence de petites pièces. Il y a risque de suffocation ou d'étouffement !

11.Les matériaux d'emballage ne sont pas des jouets et ne font pas partie du tricycle.

Il faut les retirer avant d'utiliser ! Jetez les emballages dans un endroit approprié.

12. Les enfants ne doivent pas jouer avec les emballages du produit.

13. ATTENTION ! Ne placez pas ou n'attachez pas des objets ou d'autres accessoires et attaches n'étant pas inclus dans le produit ! Danger d'accrochage, d'enroulement et de déséquilibre. Risque de blessure !

14. L'assemblage correct du tricycle conformément à la notice, est extrêmement important pour assurer la sécurité de votre enfant !

15. Utilisez le tricycle uniquement pour l'usage auquel il est destiné !

16. Aux fins de garantir l'utilisation en toute sécurité et d'éviter les dommages, n'apportez aucun changement, ajout ou modification sur la structure du tricycle. Si nécessaire, contactez le point de vente duquel vous avez acheté le produit, ou un centre de service agréé aux fins de consultation ou réparation.

17. Ne laissez pas les enfants de tirer ou pousser le jouet !

18. Tenir à l'écart des sources de chaleur directes – foyers ouverts, appareils de chauffage ou de cuisson !

19. N'utilisez le produit que sur un terrain plat et dans des zones sûres !

20. Il est interdit d'utiliser dans les zones suivantes :

- Sur des surfaces en pente ;

- À proximité d'escaliers et de piscines ;

- Derrière des voitures arrêtées, sur ou à proximité de routes ou de rues de trafic ;

- À proximité de rivières, collines, saillies, escaliers mécaniques et d'autres endroits dangereux ;

- Sur des terrains boueux ou marécageux.

21. Il est obligatoire d'utiliser pendant la journée.

22. ATTENTION ! Gardez les mains, les jambes et d'autres parties du corps de l'enfant éloignés des roues ou d'autres pièces mobiles. Le non-respect de cette consigne pourra entraîner des blessures à l'enfant.

23. L'utilisation du tricycle de manière autonome par l'enfant nécessite des compétences particulières ! Avant qu'il ne commence à conduire seul le tricycle, assurez-vous que vous lui avez expliqué et qu'il a compris comment poser le pied sur la marche, comment tourner les pédales, comment monter et descendre.

24. Ne permettez pas à l'enfant de rester debout sur le siège.

25. Ne permettez pas à l'enfant de conduire pieds nus !

26. ATTENTION ! L'enfant ne doit pas accrocher les jambes sur le côté du tricycle lorsque ceci se déplace.

27. Prenez soin des personnes et des animaux autour de vous lors de l'utilisation du produit.

28. Éviter les collisions avec d'autres objets !

29. L'enfant ne doit pas sauter avec le tricycle depuis des trottoirs ou d'autres parties plus hautes, ni se bousculer dessus.

30. L'utilisation du tricycle les jours de pluie / humide peut endommager ou rouiller le produit. Tenir le produit à l'écart de l'eau.

PIÈCES DU TRICYCLE

Avant de procéder à assembler le tricycle, retirez les pièces de l'emballage et vérifiez que tous les éléments suivants sont disponibles. Conservez l'emballage jusqu'à ce que l'assemblage soit terminé. **VOIR LA FIGURE PD et le tableau contenant les pièces : HB** – guidon + rétroviseurs décoratifs + panneau musical ; **S** – siège ; **FS** – interrupteur de pliage/dépliage du cadre ; **RB** – panier arrière ; **C** – couvercle du panier ; **P** – pédales ; **FW** – roue avant ; **HL** – phare avant ; **F** – cadre ; **RW** – roues arrière.

ÉTAPES D'ASSEMBLAGE

1. Étape 1 – Dépliage du cadre – Voir les Figures 1 et 2 : Appuyez sur le bouton du mécanisme de pliage pour déplier le cadre du tricycle.

2. Étape 2 – Montage du panier – Voir les Figures 3, 4, 5 et 6 : Dévissez et retirez la vis à l'arrière du cadre. Fixez le panier au cadre du tricycle. Remettez la vis en place et serrez-la fermement. Remplacez ensuite le couvercle ; il doit s'enclencher solidement sur le cadre du panier.

3. Étape 3 – Montage de la roue avant avec la fourche – Voir les Figures 7 et 8 : Appuyez sur le bouton à ressort situé sur la fourche avant, puis insérez la fourche dans l'ouverture à l'avant du cadre jusqu'à ce qu'elle s'enclenche correctement.

4. Étape 4 – Installation des roues arrière – Voir les Figures 9, 10 et 11 : insérez l'axe de la roue arrière dans le trou correspondant du cadre du tricycle. Déplacez doucement la roue à la main pour vous assurer qu'elle est correctement positionnée et qu'elle tourne librement sans se bloquer. Vérifiez que la plaque métallique est correctement alignée, puis serrez la vis située à côté de la plaque pour fixer la roue arrière et l'ensemble.

5. Étape 5 – Montage de la base du siège – Voir les Figures 12, 13, 14 et 15 : La base du siège dispose de deux positions réglables (marquées « ONE » et « TWO ») qui permettent de l'ajuster en fonction de la taille de l'enfant ou de la longueur souhaitée. Alignez les trous du siège avec ceux de la base et placez le siège sur la base. Insérez les vis dans les trous du siège pour le fixer. Utilisez un outil approprié (tournevis) pour serrer les vis et assurer la stabilité du siège.

6. Étape 6 – Installation du guidon – Voir les Figures 16 et 17 : Placez le guidon sur la fourche de direction. Appuyez vers le bas en vous assurant que le bouton de verrouillage de la fourche s'insère dans le trou prévu à cet effet sur le guidon.

7. Étape 7 – Voir la Figure 18 : Le tricycle est assemblé.

FONCTIONS DU PRODUIT

1. Pliage du cadre du tricycle – Figures F.1 et F.2 : Appuyez sur le bouton du mécanisme de pliage et maintenez-le enfoncé, puis pliez le cadre du tricycle. Cela facilite le rangement et le transport. Le tricycle est désormais compact et prêt à être rangé ou transporté.

2. Planche à musique – Figure F.3 : La planche est équipée d'un bouton permettant de sélectionner différentes mélodies et lumières. Utilisez 3 piles alcalines 1,5 V AAA non rechargeables pour activer les fonctionnalités de musique/lumière.

3. Insertion des piles – Figures B1, B.2, B.3 : Prenez la planche à musique qui est montée sur le guidon. À l'aide d'un tournevis, retirez la vis du couvercle du compartiment à piles. Placez 3 piles de taille AAA 1,5 V correctement en fonction de la polarité dans le compartiment. Remettez le couvercle et fixez-le à l'aide d'une vis.

INFORMATIONS IMPORTANTES CONCERNANT LES PILES

- 1.ATTENTION !** Les enfants ne doivent pas être présents lors du placement des piles !
- 2.Les piles ne sont pas incluses dans l'ensemble.
- 3.Replacez le couvercle du compartiment à piles et fixez-le avec la vis.
- 4.Les piles doivent être manipulées par un adulte. Ne laissez pas les enfants jouer avec les piles.
- 5.Retirez toujours les piles déchargées. Ne les jetez pas avec les ordures ménagères, mais dans les endroits prévus à cet effet. Elles sont recyclables.
- 6.Utilisez uniquement des piles de type AAA. Les piles alcalines sont recommandées.
- 7.Si vous n'utilisez pas le produit pendant une longue période, retirez toujours les piles.
8. Lors du remplacement par des piles neuves, remplacez toujours toutes les piles. Ne mélangez pas les anciennes et les neuves piles.
9. Ne mélangez pas des piles alcalines, standard (Carbone-Zinc) ou rechargeables (Nickel-Cadmium). Ne jetez pas les piles au feu, celles-ci pouvant exploser ou fuir.



ENTRETIEN ET NETTOYAGE DU PRODUIT

I. Nettoyage :

- 1.Nettoyez avec un chiffon doux et sec. N'utilisez pas de produits de nettoyage agressifs – à base d'alcool, d'eau de Javel ou tels qui contiennent de particules abrasives.
- 2.Ne mouillez pas le tricycle avec de l'eau ou d'autres liquides pendant le jeu ou le nettoyage. Cela évitera le risque d'endommagement du tricycle, de rouille sur les pièces métalliques et de perturbation de la stabilité des connexions.
- 3.Nettoyez régulièrement les pneus du sable ou de la poussière.
- 4.Maintenez le tricycle propre.

II. Entretien et conservation :

- 1.Avant chaque utilisation du tricycle, vérifiez soigneusement toutes les pièces et connexions :
 - Les boulons doivent être bien serrés ;
 - Les roues et le guidon doivent être robustes et solidement fixés ;
 - Les roues doivent se déplacer de manière libre.
- 2.Vous ne devez pas utiliser le tricycle si vous constatez la présence de pièces desserrées, usées ou endommagées.
- 3.La longue utilisation du produit pourra provoquer le desserrage des vis ou des écrous. Assurez-vous que tous les écrous et vis sont bien serrés pour protéger l'enfant contre des blessures. Si nécessaire, serrez les vis et les boulons desserrés.
- 4.Attention ! NE SERREZ PAS TROP** pour éviter que les pièces se cassent.
- 5.L'exposition du produit à la lumière directe du soleil pourra provoquer une décoration ou une décoloration.
- 6.Conservez le tricycle dans un endroit frais et sec lorsqu'il n'est pas utilisé.
- 7.Conservez le produit à l'abri de la lumière directe du soleil et des sources de chaleur – flammes nues, appareils de chauffage ou de cuisson.

FABRIQUÉ POUR LA BYOX; Fabricant et importateur : LA MONI TRADE OOD

ADRESSE : 1 RUE DOLO, TREBICH, SOFIA, BULGARIE; **TÉL. :** +359 2/ 936 07 90 ; **web:** www.byox.eu; www.moni.bg

ES

RECOMENDACIONES Y ADVERTENCIAS PARA UN USO SEGURO

- ¡IMPORTANTE!** ¡LEA ATENTAMENTE Y GUARDE PARA CONSULTAS FUTURAS!
 - EL MANUAL DE USO CONTIENE INFORMACIÓN IMPORTANTE SOBRE EL MONTAJE, EL USO CORRECTO Y EL MANTENIMIENTO DEL PRODUCTO. EL TRICICLO CUMPLE CON LOS REQUISITOS DE LOS ESTÁNDARES EUROPEOS EN 71-1-2-3.
 - ¡PRECAUCIÓN!** LOS ESQUEMAS Y FIGURAS EN ESTAS INSTRUCCIONES SIRVEN SOLO PARA ILUSTRAR Y DAR INFORMACIÓN, POR LO TANTO, EL PRODUCTO COMPRADO POR USTED PUEDE DIFERIR.
- 1.Este triciclo está diseñado para ser utilizado por niños de 1 a 5 años.
 - 2.La carga máxima del producto no debe sobrepasar los 25 kg.
 - 3.La sobrecarga de la estructura puede causar lesiones para el niño.
 - 4.El triciclo no está diseñado para ser utilizado por más de un niño a la vez.
 - 5.¡PRECAUCIÓN!** ¡Utilice solo bajo la supervisión directa de un adulto!
 - 6.¡Nunca deje al niño en el triciclo solo!
 - 7.¡Precaución!** Debe usar equipo de protección personal a la hora de usar el producto. No utilice en la carretera donde hay vehículos.
 - 8.Es requerido que el montaje se haga por un adulto.
 - 9.No desembale y no arme el producto en la presencia de niños pequeños.
 - 10.¡Precaución!** Hay piezas pequeñas. ¡Peligro de asfixia y estrangulación!
 - 11.El embalaje no es un juguete y no es parte del triciclo. ¡Quítelo antes de usar! Deseche el embalaje en un lugar adecuado.
 - 12.Los niños no deben jugar con el embalaje del producto.

- 13. ¡PRECAUCIÓN!** ¡No coloque y no ate al juguete objetos ni otros accesorios y cintas que no vayan incluidas al producto! Peligro de enganche, envoltura y pérdida de equilibrio. ¡Riesgo de lesiones!
14. ¡El armado correcto del triciclo de acuerdo con las instrucciones del manual es muy importante para garantizar la seguridad del niño!
15. ¡Use el triciclo solo para los fines para los cuales esté diseñado!
16. Para garantizar un uso seguro y para prevenir los daños no haga ningún tipo de cambios, adiciones ni modificaciones en la estructura del triciclo. En caso de que sea necesario, contacte con el establecimiento comercial de donde haya comprado el producto o con un taller autorizado para consulta y reparación.
17. ¡No permita a los niños tirar del juguete o empujarlo!
18. ¡Mantenga lejos de fuentes de calor directas - hogares al aire libre, aparatos de calefacción y cocinas!
19. ¡Utilice el producto solo en terrenos planos y patios de recreo seguros!
20. Está prohibida la utilización en las zonas siguientes:
- superficies inclinadas;
 - cerca de escaleras y piscinas;
 - detrás de automóviles parados, en carreteras y calles con tráfico;
 - cerca de ríos, colinas, salientes, escaleras mecánicas y otros lugares peligrosos.
 - en terrenos fangosos o pantanosos.
21. Es obligatorio utilizarlo solo durante el día.
- 22. ¡PRECAUCIÓN!** Las manos, las piernas y las otras partes del cuerpo del niño deben estar lejos de las ruedas y las otras partes móviles. De lo contrario, hay riesgo de lesiones para el niño.
23. ¡El uso independiente del triciclo por parte del niño requiere habilidades especiales! Antes de que comience a subir solo el triciclo, asegúrese que le haya explicado y que entienda cómo pisar el escalón, cómo girar los pedales, cómo subir y bajar.
24. No permita que se levante sobre el asiento.
25. ¡No permita que el niño conduzca descalzo!
- 26. ¡PRECAUCIÓN!** El niño no debe dejar sueltas las piernas por los dos lados del triciclo cuando conduzca.
27. Tenga cuidado con las personas y mascotas en su alrededor cuando esté usando el producto.
28. ¡Evite colisiones con otros objetos!
29. El niño no debe saltar con el triciclo desde bordillos u otras partes más altas, ni chocar contra ellos.
30. El uso del triciclo en tiempo lluvioso o húmedo puede causar daños o herrumbre en el producto. Mantenga el producto lejos del agua.

PARTES DEL TRICICLO

Antes de empezar a montar el triciclo, saque todas las partes del embalaje y verifique la disponibilidad de las partes descritas abajo. Guarde el embalaje hasta completar el montaje. **VÉASE LA FIGURA PD y el cuadro con las partes : HB** – volante + espejos decorativos + tablero de música; **S** – asiento; **FS** – interruptor para plegar/desplegar el cuadro; **RB** – cesta trasera; **C** – tapa de la cesta; **P** – pedales; **FW** – rueda delantera; **HL** – faro delantero; **F** – chasis; **RW** – ruedas traseras.

PASOS DE MONTAJE

- 1. Paso 1 – Desplegar el cuadro** – Véase las Figuras 1 y 2: Pulse el botón del mecanismo de plegado para desplegar el cuadro del triciclo.
- 2. Paso 2 – Montar la cesta** – Véase las Figuras 3, 4, 5 y 6: Desenrosque y retire el tornillo de la parte trasera del cuadro. Fije la cesta al cuadro del triciclo. Vuelva a colocar el tornillo y apriételo firmemente. A continuación, coloque de nuevo la tapa; debe encajar de forma segura en el marco de la cesta.
- 3. Paso 3 – Montaje de la rueda delantera con la horquilla** – Véase las Figuras 7 y 8: Presione el botón con resorte situado en la horquilla delantera e inserte la horquilla en la abertura de la parte frontal del cuadro hasta que encaje correctamente en su sitio.
- 4. Paso 4 – Instalación de las ruedas traseras** – Véase las Figuras 9, 10 y 11: Inserte el eje de la rueda trasera en el orificio correspondiente del cuadro del triciclo. Mueva suavemente la rueda con la mano para asegurarse de que está correctamente colocada y gira libremente, sin atascarse. Compruebe que la placa metálica esté correctamente alineada y, a continuación, apriete el tornillo situado junto a la placa para fijar la rueda trasera y todo el conjunto.
- 5. Paso 5 – Montaje de la base del asiento** – Véase las Figuras 12, 13, 14 y 15: La base del asiento tiene dos posiciones ajustables (marcadas con «ONE» y «TWO») que permiten regularla según la altura del niño o la longitud deseada. Alinee los orificios del asiento con los de la base y coloque el asiento sobre la base. Inserte los tornillos en los orificios del asiento para fijarlo. Utilice una herramienta adecuada (por ejemplo, un destornillador) para apretar los tornillos firmemente y garantizar la estabilidad del asiento.
- 6. Paso 6: instalación del manillar** – Véase las Figuras 16 y 17: Coloque el manillar sobre la horquilla de dirección. Presione firmemente hacia abajo asegurándose de que el botón de bloqueo de la horquilla encaje correctamente en la abertura prevista para ello en el manillar.
- 7. Paso 7 – Véase la Figura 18:** El triciclo está montado.

FUNCIONES DEL PRODUCTO

- 1. Plegado del cuadro del triciclo** – Figuras F.1 y F.2: Mantenga pulsado el botón del mecanismo de plegado y, a continuación, pliegue el cuadro del triciclo. Esto facilita su almacenamiento y transporte. El triciclo queda ahora compacto y listo para su almacenamiento o transporte.

2. Tablero musical – Figura F.3: El tablero está equipado con un botón para seleccionar diferentes melodías y luces. Utiliza 3 pilas alcalinas no recargables de 1,5 V AAA para activar las funciones de música/luz.

3. Inserción de las pilas – Figuras B.1, B.2, B.3: Coge el tablero musical que está montado en el manillar. Con un destornillador, retire el tornillo de la tapa del compartimento de la batería. Coloque 3 baterías de tamaño AAA 1.5V correctamente según la polaridad en el compartimento. Vuelva a colocar la tapa y fíjela con un tornillo.

INFORMACIÓN IMPORTANTE DE LAS BATERÍAS

- 1. ¡ATENCIÓN!** ¡Los niños no deben estar presentes al insertar las pilas!
- Las baterías no están incluidas.
- Las pilas deben ser manipuladas por un adulto. No permita que los niños jueguen con las pilas.
- Retire siempre las pilas agotadas. No las deseche junto con los residuos domésticos, sino en los lugares designados para tal fin. Son reciclables.
- Utilice únicamente pilas de tamaño AAA. Se recomiendan las pilas alcalinas.
- Si no utiliza el producto durante mucho tiempo, retire siempre las pilas.
- Cuando reemplace por pilas nuevas, siempre reemplace todas las pilas. Los niños no deben estar presentes durante el cambio de pilas. No mezcle pilas viejas y nuevas.
- No mezcle pilas alcalinas, estándar (carbono-zinc) o recargables (níquel-cadmio).
- No exponga las pilas al fuego ya que pueden explotar o tener fugas.



MANTENIMIENTO Y LIMPIEZA DEL PRODUCTO

I. Limpieza:

- Limpie con un paño suave y seco. No utilice detergentes agresivos - a base de alcohol, que contengan lejía o partículas abrasivas.
- No moje el triciclo con abundante agua u otros líquidos durante el juego o la limpieza. Así evitará el riesgo de daños en el triciclo debidos a la aparición de herrumbre en las partes de metal y la pérdida de estabilidad de las conexiones.
- Limpie regularmente los neumáticos de los granos de arena y el polvo.
- Mantenga limpio el triciclo.

II. Mantenimiento y almacenamiento:

- Antes de cada uso verifique con cuidado el funcionamiento correcto de todas las partes y los puntos de conexión:
 - Los tornillos deben estar bien apretados;
 - Las ruedas y el manubrio deben estar en buen estado y deben estar bien fijados;
 - Las ruedas deben moverse libremente.
- No debe usar el triciclo en caso de detectar partes aflojadas, desgastadas o dañadas.
- El uso prolongado del producto puede causar que los tornillos o tuercas se aflojen. Asegúrese de que todas las tuercas y tornillos estén apretados para proteger al niño de lesiones. Si es necesario, apriete los tornillos y los pernos sueltos.
- 4. ¡Precaución!** NO APRIETE DEMASIADO para evitar que las partes se rompan.
- La exposición del producto a la luz solar directa puede causar decoloración o desvanecimiento del color.
- Guarde el triciclo en un lugar fresco y seco si no lo usa.
- Guarde el producto lejos de la luz solar directa y de las fuentes de calor - hogar abierto, aparatos de calefacción y estufas.

PRODUCIDO PARA BYOX; Fabricante e importador: Moni Trade LTD;

Dirección: Bulgaria, Sofia, Trebich, ul. Dolo 1; **Tel.:** +359 2/ 936 07 90; **web:** www.byox.eu; www.moni.bg

IT

AVVERTENZE E RACCOMANDAZIONI PER UN UTILIZZO SICURO

- **IMPORTANTE!** LEGGERE ATTENTAMENTE E CONSERVARE PER RIFERIMENTI FUTURI!
- LE ISTRUZIONI PER L'USO CONTENGONO INFORMAZIONI IMPORTANTI SUL MONTAGGIO, IL CORRETTO USO E LA MANUTENZIONE DEL PRODOTTO. IL TRICICLO RISPONDE AI REQUISITI DELLA NORMA EUROPEA EN 71-1-2-3.
- **ATTENZIONE!** GLI SCHEMI E LE FIGURE IN QUESTE ISTRUZIONI SONO SOLO ILLUSTRATIVI E DI GUIDA, E IL PRODOTTO ACQUISTATO PU ESSERE DIVERSO DA LORO.
- Questo triciclo è progettato per essere utilizzato da bambini di età compresa tra i 1 e i 5 anni.
 - Il carico massimo del prodotto dovrebbe essere fino a 25 kg.
 - Il sovraccarico della struttura, può ferire il bambino.
 - Il triciclo non è progettato per trasportare più di un bambino alla volta.
 - 5. ATTENZIONE!** Utilizza esclusivamente sotto la diretta supervisione di un adulto!
 - Non lasciare mai il bambino da solo nel triciclo!
 - 7. Attenzione!** Indossa dispositivi di protezione individuale durante l'uso. Non utilizzare su strade a percorrenza di automobili.
 - È richiesto il montaggio da parte di un adulto.
 - Non disimballare o montare il prodotto in presenza di bambini piccoli.
 - 10. Attenzione!** Presenza di piccole parti. Pericolo di asfissia e soffocamento!
 - I materiali di imballaggio non sono giocattoli, e non fanno parte del triciclo. Rimuovili prima dell'uso! Smaltisci l'imballaggio in un luogo opportuno.

12. I bambini non devono giocare con la confezione del prodotto.

13.ATTENZIONE! Non posizionare o legare oggetti o altri accessori e collegamenti sul giocattolo, che non siano inclusi nel prodotto! Pericolo di aggancio, avvolgimento e perdita di equilibrio. Rischio di infortunio!

14. Il corretto montaggio del triciclo, seguendo attentamente il manuale, è estremamente importante per garantire la sicurezza del tuo bambino!

15. Utilizza il triciclo esclusivamente per lo scopo previsto!

16. Per garantire un utilizzo sicuro e per prevenire dei danni, non apportare modifiche, aggiunte o variazioni al design del triciclo. Se necessario, contatta il negozio da cui è stato acquistato il prodotto, o un centro di assistenza autorizzato per la consulenza o la riparazione.

17. Non permettere ai bambini di tirare o spingere il giocattolo!

18. Tieni lontano da fonti di calore dirette - fiamme libere, stufe o apparecchi di cottura!

19. Utilizza il prodotto esclusivamente su terreno pianeggiante e in aree sicure!

20. L'uso nelle seguenti aree è vietato:

- su superfici in pendenza;

- vicino a scale e piscine;

- dietro auto ferme, su o vicino a strade e vie trafficate;

- vicino a fiumi, colline, sporgenze, scale mobili e altri luoghi pericolosi.

- su terreni fangosi o paludosi.

21. Obbligatorio da utilizzare esclusivamente durante il giorno.

22.ATTENZIONE! Tieni le braccia, le gambe o altre parti del corpo del bambino lontane dalle ruote, o da altre parti in movimento. La mancata osservanza di questa precauzione può provocare lesioni al bambino.

23. L'utilizzo del triciclo in modo autonomo da parte del bambino, richiede abilità speciali! Prima che inizi ad utilizzare da solo il triciclo, assicurati di spiegargli e che capisca come girare i pedali, come salire e scendere.

24. Non permettere di stare in piedi sul sedile.

25. Non permettere al bambino di guidare a piedi nudi!

26.ATTENZIONE! Il bambino non deve appoggiare le gambe sul lato del triciclo durante il movimento.

27. Fai attenzione alle persone e agli animali domestici intorno a te durante l'utilizzo del prodotto.

28. Evita le collisioni con altri oggetti!

29. Il bambino non deve saltare con il triciclo dai cordoli o da altre parti più alte, né urtarli.

30. L'utilizzo del triciclo in caso di tempo piovoso/umido, può danneggiare o fare arrugginire il prodotto. Tieni il prodotto lontano dall'acqua.

PARTI DEL TRICICLO

Prima di iniziare ad assemblare il triciclo tirare le parti fuori dall'imballo e verificare che siano presenti tutte quante descritte qui sotto. Conservare l'imballaggio fino al completamento dell'assemblaggio. **VEDERE FIGURA PD e la tabella con le parti: HB – manubrio + specchietti decorativi + pannello musicale; S – sedile; FS – interruttore di apertura/chiusura telaio; RB – cestino posteriore; C – copertura cestino; P – pedali; FW – ruota anteriore; HL – fanale anteriore; F – telaio; RW – ruote posteriori.**

FASI DI MONTAGGIO

1. Passaggio 1 – Apertura del telaio – Vedi le Figure 1 e 2: Premere il pulsante del meccanismo di chiusura per aprire il telaio del triciclo.

2. Passaggio 2 – Montaggio del cestino – Vedi le Figure 3, 4, 5 e 6: Svitare e rimuovere la vite dalla parte posteriore del telaio. Fissare il cestino al telaio del triciclo. Reinserire la vite e serrarla saldamente. Quindi rimontare il coperchio: deve scattare saldamente in posizione sul telaio del cestino.

3. Passaggio 3 – Montaggio della ruota anteriore con forcella – Vedi le Figure 7 e 8: Premere il pulsante a molla sulla forcella anteriore e inserire la forcella nel foro nella parte anteriore del telaio finché non scatta correttamente in posizione.

4. Passaggio 4 – Installazione delle ruote posteriori – Vedi le Figure 9, 10 e 11: Inserire l'asse della ruota posteriore nel foro corrispondente del telaio del triciclo. Muovere delicatamente la ruota con la mano per assicurarsi che sia posizionata correttamente e che ruoti liberamente, senza incepparsi. Verificare che la piastra metallica sia correttamente allineata, quindi serrare la vite accanto alla piastra per fissare la ruota posteriore e l'intero gruppo.

5. Passaggio 5 – Montaggio della base del sedile – Vedi le Figure 12, 13, 14 e 15: La base del sedile dispone di due posizioni regolabili (contrassegnate con "ONE" e "TWO") che consentono di adattarla in base all'altezza del bambino o alla lunghezza desiderata. Allineare i fori del sedile con quelli della base e posizionare il sedile sulla base. Inserire le viti nei fori del sedile per fissarlo. Utilizzare un attrezzo adeguato (ad esempio un cacciavite) per serrare saldamente le viti e garantire la stabilità del sedile.

6. Passaggio 6 – Installazione del manubrio – Vedi le Figure 16 e 17: Posizionare il manubrio sulla forcella dello sterzo. Premere con decisione verso il basso, assicurandosi che il pulsante di bloccaggio sulla forcella si inserisca correttamente nel foro previsto sul manubrio.

7. Passaggio 7 – Vedi la Figura 18: Il triciclo è assemblato.

FUNZIONALITÀ DEL PRODOTTO

1. Piegatura del telaio del triciclo – Figure F.1 e F.2: Tenere premuto il pulsante del meccanismo di piegatura, quindi piegare il telaio del triciclo. In questo modo il triciclo sarà più facile da riporre e trasportare. Il triciclo è ora compatto e pronto per essere riposto o trasportato.

2. Tabellone musicale – Figura F.3: Utilizzare 3 batterie alcaline non ricaricabili da 1,5 V AAA per attivare le funzioni musicali/ luminose.
3. Inserimento delle batterie – Figure B.1, B.2 e B.3: Prendere il tabellone musicale montato al manubrio. Utilizzando un cacciavite rimuovere la vite dal coperchio del vano batterie. Posizionare correttamente 3 batterie di tipo AAA da 1,5 V rispettando la polarità nel vano. Riposizionare il coperchio e fissarlo utilizzando una vite.

INFORMAZIONI IMPORTANTI DELLE BATTERIE

- 1. ATTENZIONE!** I bambini non devono essere presenti quando vengono inserite le batterie!
- Batterie non in dotazione.
- Le batterie devono essere maneggiate da un adulto. Non lasciare che i bambini giochino con le batterie.
- Rimuovere sempre le batterie scariche. Non smaltirli con i rifiuti domestici, ma in aree apposite. Sono riciclabili.
- Utilizzare solo batterie di formato AAA. Si raccomanda di utilizzare batterie alcaline.
- Se non si utilizza il prodotto per un lungo periodo, rimuovere sempre le batterie.
- Quando si sostituiscono le batterie con altre nuove, sostituire sempre tutte le batterie. I bambini non devono essere presenti durante il cambio delle batterie. Non mischiare batterie vecchie e nuove.
- Non mescolare batterie alcaline, standard (carbonio - zinco) o ricaricabili (nichel - cadmio).
- Non gettare le batterie nel fuoco perché potrebbero esplodere o perdere liquido.



MANUTENZIONE E PULIZIA DEL PRODOTTO

I. Pulizia:

- Pulisci con un panno morbido e asciutto. Non utilizzare detergenti aggressivi - a base di alcol, con candeggina o contenenti particelle abrasive.
- Non bagnare il triciclo con acqua o altri liquidi durante il gioco o la pulizia. Ciò eviterà il rischio di danneggiamento del triciclo, evitando la formazione di ruggine sulle parti metalliche e l'interruzione della stabilità dei collegamenti.
- Pulisci regolarmente i pneumatici da sabbia o polvere.
- Mantieni pulito il triciclo.

II. Manutenzione e conservazione:

- Prima di ogni utilizzo del triciclo, controlla attentamente la funzionalità di tutte le parti e connessioni:
 - I bulloni devono essere serrati;
 - Le ruote e il manubrio devono essere saldi e fissi;
 - Le ruote devono muoversi liberamente;
- Non utilizzare il triciclo se si riscontrano parti allentate, usurate o danneggiate.
- L'uso prolungato del prodotto può causare l'allentamento delle viti o dei dadi. Assicurati che tutti i dadi e le viti siano serrati per proteggere il bambino da lesioni. Se necessario, stringi le viti e i bulloni allentati.
- 4. Attenzione!** NON STRINGERE eccessivamente per evitare di rompere le parti.
- L'esposizione del prodotto alla luce solare diretta può provocare scolorimento o sbiadimento del colore.
- Conserva il triciclo in un luogo fresco e asciutto quando non lo usi.
- Tieni il prodotto lontano dalla luce solare diretta e da fonti di calore: fiamme libere, riscaldatori o apparecchi di cottura.

PRODOTTO PER BYOX; Produttore e importatore: Moni Trade LTD; **Indirizzo:** Bulgaria, Sofia, qre Trebich - via Dolo 1;
Tel.: +359 2/ 936 07 90; **web:** www.byox.eu; www.moni.bg

RU

РЕКОМЕНДАЦИИ И ПРЕДУПРЕЖДЕНИЯ ПО БЕЗОПАСНОМУ ИСПОЛЬЗОВАНИЮ

➤ **ВАЖНО!** ВНИМАТЕЛЬНО ПРОЧИТАЙТЕ ИНСТРУКЦИИ И СОХРАНИТЕ ИХ ДЛЯ ДАЛЬНЕЙШЕГО ИСПОЛЬЗОВАНИЯ.

➤ ИНСТРУКЦИЯ ПО ЭКСПЛУАТАЦИИ СОДЕРЖИТ ВАЖНУЮ ИНФОРМАЦИЮ О СБОРКЕ, ПРАВИЛЬНОМ ИСПОЛЬЗОВАНИИ И ОБСЛУЖИВАНИИ ИЗДЕЛИЯ.

ТРЕХКОЛЕСНЫЙ ВЕЛОСИПЕД СООТВЕТСТВУЕТ ТРЕБОВАНИЯМ ЕВРОПЕЙСКОГО СТАНДАРТА EN 71-1-2-3.

➤ **ВНИМАНИЕ!** ДИАГРАММЫ И РИСУНКИ В ДАННОМ РУКОВОДСТВЕ ЯВЛЯЮТСЯ ТОЛЬКО ИЛЛЮСТРАТИВНЫМИ И РУКОВОДЯЩИМИ, И ПРИОБРЕТЕННЫЙ ПРОДУКТ МОЖЕТ ОТЛИЧАТЬСЯ ОТ НИХ.

1. Этот трехколесный велосипед предназначен для использования детьми в возрасте от 1 до 5 лет.

2. Максимальная нагрузка изделия до 25 кг.

3. Перегрузка конструкции может травмировать ребенка.

4. Трехколесный велосипед не предназначен для одновременной езды более чем одного ребенка.

5. ВНИМАНИЕ! Используйте только под непосредственным наблюдением взрослых!

6. Никогда не оставляйте ребенка одного в трехколесном велосипеде!

7. Внимание! Во время использования следует носить средства индивидуальной защиты. Не использовать на проезжей части дороги.

8. Требуется сборка взрослым.

9. Не распаковывайте и не собирайте изделие в присутствии маленьких детей.

10. Внимание! Наличие мелких деталей. Опасность удушья и удушения!

11. Упаковочные материалы не являются игрушками и не являются частью трехколесного велосипеда. Снимите перед использованием! Утилизируйте упаковку в подходящем месте.
12. Дети не должны играть с упаковкой изделия.
- 13. ВНИМАНИЕ!** Не кладите и не привязывайте к игрушке предметы или другие аксессуары и соединения, не входящие в комплект поставки! Опасность зацепления, заворачивания и дисбаланса. Опасность получения травм!
14. Правильная сборка трехколесного велосипеда, строго следуя инструкции, чрезвычайно важна для обеспечения безопасности вашего ребенка!
15. Используйте трехколесный велосипед только по прямому назначению!
16. Для обеспечения безопасного использования и предотвращения повреждений не вносите никаких изменений, дополнений или модификаций в конструкцию трехколесного велосипеда. При необходимости обратитесь в магазин, в котором вы приобрели изделие, или в авторизованный сервисный центр для консультации или ремонта.
17. Не позволяйте детям тянуть или толкать игрушку!
18. Беречь от прямых источников тепла - открытых очагов, обогревателей или кухонных приборов!
19. Используйте изделие только на ровной поверхности и в безопасных местах!
20. Запрещается использование в следующих местах:
 - на наклонных поверхностях;
 - возле лестниц и бассейнов;
 - позади остановленных автомобилей, на оживленных дорогах или улицах или рядом с ними;
 - возле рек, холмов, выступов, эскалаторов и других опасных мест.
 - в илистой или болотистой местности.
21. Обязательно использовать только днем.
- 22. ВНИМАНИЕ!** Держите руки, ноги или другие части тела ребенка подальше от колес или других движущихся частей. Несоблюдение этого правила может привести к травме ребенка.
23. Самостоятельное использование трехколесного велосипеда требует от ребенка особых навыков! Прежде чем он начнет ездить самостоятельно на трехколесном велосипеде, убедитесь, что вы объяснили ему, и он понимает, как наступать на подножку, как крутить педали, как садиться и сходить.
24. Не позволяйте ребенку стоять на сиденье.
25. Не позволяйте ребенку ездить босиком!
- 26. ВНИМАНИЕ!** Ребенок не должен свешивать ноги на борт трехколесного велосипеда во время движения.
27. Обратите внимание на людей и домашних животных вокруг вас во время использования изделия.
28. Избегайте столкновений с другими объектами!
29. Ребенок не должен прыгать на трехколесном велосипеде с бордюров или других более высоких частей, а также врезаться в них.
30. Использование трехколесного велосипеда в дождливую/сырую погоду может привести к повреждению изделия или к ржавчине. Держите изделие подальше от воды.

ЧАСТИ ТРЕХКОЛЕСНОГО ВЕЛОСИПЕДА

Перед сборкой трехколесного велосипеда извлеките детали из упаковки и убедитесь, что все нижеперечисленное налично. Сохраните упаковку до завершения сборки. РИСУНОК PD и таблицу деталей: **НВ** – руль + декоративные зеркала + музыкальная панель; **S** – сиденье; **FS** – переключатель складывания/разкладывания рамы; **RB** – задняя корзина; **C** – крышка корзины; **P** – педали; **FW** – переднее колесо; **HL** – фара; **F** – рама; **RW** – задние колеса.

ЭТАПЫ СБОРКИ

- 1. Шаг 1 – Раскладывание рамы – см. Рисунки 1 и 2:** Нажмите кнопку механизма складывания, чтобы разложить раму трёхколёсного велосипеда.
- 2. Шаг 2 – Установка корзины – см. Рисунки 3, 4, 5 и 6:** Отвинтите и снимите винт с задней части рамы. Прикрепите корзину к раме трёхколёсного велосипеда. Установите винт на место и надёжно затяните его. Затем снова установите крышку — она должна плотно защёлкнуться на раме корзины.
- 3. Шаг 3 – Установка переднего колеса с вилкой – см. Рисунки 7 и 8:** Нажмите на пружинную кнопку на передней вилке и вставьте вилку в отверстие в передней части рамы, пока она не защёлкнется на месте.
- 4. Шаг 4 – Установка задних колёс – см. Рисунки 9, 10 и 11:** Вставьте ось заднего колеса в соответствующее отверстие рамы трёхколёсного велосипеда. Аккуратно поверните колесо рукой, чтобы убедиться, что оно установлено правильно и вращается свободно, без заклинивания. Проверьте, что металлическая пластина выровнена правильно, затем затяните винт рядом с пластиной, чтобы закрепить заднее колесо и весь узел.
- 5. Шаг 5 – Установка основания сиденья – см. Рисунки 12, 13, 14 и 15:** Основание сиденья имеет два регулируемых положения (с маркировкой «ONE» и «TWO»), которые позволяют отрегулировать его в соответствии с ростом ребёнка или желаемой длиной. Совместите отверстия в сиденье с отверстиями в основании и установите сиденье на основание. Вставьте винты в отверстия сиденья, чтобы закрепить его. Используйте подходящий инструмент (например, отвёртку), чтобы надёжно затянуть винты и обеспечить устойчивость сиденья.
- 6. Шаг 6 – Установка руля – см. Рисунки 16 и 17:** Установите руль на верхнюю часть рулевой вилки. Нажмите вниз, убедившись, что фиксирующая кнопка на вилке входит в предназначенное для неё отверстие на руле.
- 7. Шаг 8 – См. Рисунок 18:** Трёхколесный велосипед собран.

ФУНКЦИИ ПРОДУКТА

- 1. Складывание рамы трехколесного велосипеда – Рисунки F.1 и F.2:** Нажмите и удерживайте кнопку механизма складывания, затем сложите раму трехколесного велосипеда. Это упрощает хранение и транспортировку. Теперь трехколесный велосипед компактен и готов к хранению или транспортировке.
- 2. Музыкальная панель – Рисунок F.3 :** Доска оснащена кнопкой для выбора различных мелодий и огней. Используйте 3 неперезаряжаемые щелочные батареи 1,5 В ААА для активации функций музыки/ света.
- 3. Установка батареек Рисунки В1, В.2, В.3:** Возьмите музыкальную панель, установленную на руле. С помощью отвертки выверните винт из крышки батарейного отсека. Поместите в отсек 3 батарейки типоразмера ААА 1,5 В, соблюдая полярность. Установите крышку обратно и закрепите ее винтом.

ВАЖНАЯ ИНФОРМАЦИЯ БАТАРЕЙ

- 1.ВНИМАНИЕ!** Дети не должны присутствовать при установке батареек!
- Батарейки в комплект не входят.
- С батареями должен обращаться взрослый. Не позволяйте детям играть с батареями.
- Всегда извлекайте разряженные батареи. Не утилизируйте их вместе с бытовыми отходами, а в специально отведенных местах. Они пригодны для повторного использования.
- Используйте батареи только размера ААА.
- Рекомендуется использовать щелочные батареи.
- Если вы не используете изделие в течение длительного времени, всегда извлекайте батареи.
- При замене новыми батареями всегда заменяйте все батареи. Дети не должны присутствовать во время замены батареи. Не смешивайте старые и новые батарейки.
- Не смешивайте щелочные, стандартные (угольно-цинковые) и перезаряжаемые (никель-кадмиевые) батареи. Не подвергайте батареи воздействию огня, так как они могут взорваться или протечь.



ОБСЛУЖИВАНИЕ И ЧИСТКА ИЗДЕЛИЯ

I. Очистка:

- Протрите мягкой сухой тканью. Не используйте агрессивные чистящие средства - на спиртовой основе, с отбеливателем или содержащие абразивные частицы.
- Не смачивайте трехколесный велосипед водой или другими жидкостями во время игры или уборки. Это предотвратит риск повреждения трехколесного велосипеда, последующей ржавчины на металлических частях и нарушения стабильности соединений.
- Регулярно очищайте шины от песка и пыли.
- Держите трехколесный велосипед в чистоте.

II. Обслуживание и хранение:

- Перед каждым использованием трехколесного велосипеда внимательно проверяйте исправность всех деталей и соединений:
 - Болты должны быть плотно затянуты;
 - Колеса и руль должны быть прочными и надежно закрепленными;
 - Колеса должны двигаться свободно.
- Нельзя использовать трехколесный велосипед, если обнаружите, что в нем есть незакрепленные, изношенные или поврежденные детали.
- Продолжительное использование изделия может привести к ослаблению винтов или гаек.
- Убедитесь, что все гайки и винты затянуты, чтобы защитить ребенка от травм. При необходимости затяните ослабленные винты и болты.
- 5.Внимание!** НЕ ПЕРЕТЯГИВАЙТЕ, чтобы не сломать детали.
- Воздействие прямых солнечных лучей на изделие может привести к выцветанию или обесцвечиванию.
- Когда трехколесный велосипед не используется, храните его в прохладном сухом месте.
- Держите изделие вдали от прямых солнечных лучей и источников тепла - открытого огня, обогревателей или кухонных приборов.

ИЗГОТОВЛЕНО ДЛЯ ВУОХ; Производитель и импортер: Мони Трейд ООД

Адрес: Болгария, г. София, кв. Требич - ул. Доло д. 1 Тел. : 02/936 07 90; веб: www.byox.eu; www.moni.bg

SRB/ MNE/ BIH

PREPORUKE I UPOZORENJA ZA BEZBEDNU UPOTREBU

- VAŽNO!** PROČITAJTE PAŽLJIVO I SAČUVAJTE ZA BUDUĆE REFERENCE!
 - UPUTSTVA ZA UPOTREBU SADRŽE VAŽNU INFORMACIJU ZA ZGLABANJE, PRAVILNO KORIŠĆENJE I ODRŽAVANJE PROIZVODA. TRICIKL ODGOVARA ZAHTEVIMA EVROPSKOG STANDARDA EN 71-1-2-3.
 - PAŽNJA!** ŠEME I SLIKE U OVOM PRIRUČNIKU SU SAMO ILUSTRATIVNE I USMERAVAJUĆE I MOGUĆE JE DA SE PROIZVOD KOJEG STE KUPILI MOŽE OD NJIH RAZLIKUJE.
- 1.Ovaj tricikl je namenjen deci uzrasta od 1 do 5 godina.
 - 2.Maksimalno opterećenje proizvoda treba da bude do 25 kg.
 - 3.Preopterećenje konstrukcije može da prouzrokuje ozledu deteta.

4. Tricikl nije namenjen za vožnju više od jednog deteta istovremeno.
- 5. PAŽNJA!** Koristiti samo uz neposrednog nadzora odrasle osobe!
6. Nikada ne ostavljajte dete samo u triciklu!
- 7. Pažnja!** Tokom upotrebe treba nositi ličnu zaštitnu opremu.
8. Zglabanje treba da uradi odrasla osoba.
9. Ne raspakirajte i ne zglabajte proizvod u prisustvu dece.
- 10. Pažnja!** Prisustvo sitnih delova. Opasnost od davljenja i gušenja!
11. Pakovanja nisu igračke i nisu deo tricikla. Skinite ih pre upotrebe! Odložite pakovanja na odgovarajuće mesto.
12. Deca ne treba da se igraju pakovanjima proizvoda.
- 13. PAŽNJA!** Ne stavlajte i ne vežite na igračku predmete, dodatnu opremu ili vezice koje nisu uključene u set proizvoda! Opasnost od vezivanja, omotavanja i neravnoteže. Opasnost od povreda!
14. Za pravilno zglabanje tricikla i bezbednost Vašeg deteta je izuzetno važno da pratite preporuke u ovom priručniku!
15. Koristite tricikl samo za predviđenu namenu!
16. Da biste osigurali bezbednu upotrebu i sprečili oštećenja, nemojte unositi nikakve promene, dopune ili modifikacije na konstrukciji tricikla. Ako je potrebno, obratite se trgovačkom objektu u kojeg ste kupili proizvod ili ovlašćenom servisnom centru radi konzultacija ili popravke.
17. Ne dozvolite deci da vuku ili guraju igračku!
18. Držite dalje od direktnih izvora toplote – otvorenih ognjišta, grejalica ili šporeta!
19. Koristite proizvod samo na ravnim površinama i bezbednim područjima!
20. Zabranjena je upotreba u sledećim zonama:
 - na kosim površinama;
 - u blizini stepenica ili bazena;
 - iza zaustavljenih automobila, na ili u blizini ulica ili puteva sa velikim prometom;
 - u blizini reka, brda, izbočina, pokretnih stepenica i drugih opasnih mesta.
 - na blatnjavom ili močvarnom terenu.
21. Obavezno koristiti samo tokom dana.
- 22. PAŽNJA!** Ruke, noge i drugi delovi dečijeg tela treba da budu daleko od točaka ili drugih pokretnih delova. U suprotnom bi moglo doći do ozlede deteta.
23. Samostalno korišćenje tricikla od strane deteta zahteva posebne veštine! Pre nego što dete počne da vozi samo tricikl uverite se da ste mu dobro objasnili i da Vas je dete razumelo kako da stane na stepenicu, kako da okreće pedale, kako da se penje i silazi sa tricikla.
24. Ne dozvolite detetu da stoji uspravno na sedištu.
25. Ne dozvolite detetu da vozi tricikl bosim nogama!
- 26. PAŽNJA!** Dok se tricikl kreće dete ne bi trebalo da veša noge sa obe strane igračke.
27. Pazite na ljude i kućne ljubimce oko vas dok koristite proizvod.
28. Izbegavajte sudare sa drugim objektima!
29. Dete ne treba skakati sa triciklom sa ivičnjacima ili drugim višim mestima ili da se u njima sudara.
30. Upotreba tricikla po kišnom / vlažnom vremenu može dovesti do oštećenja ili rđe na proizvodu. Proizvod držite dalje od vode.

DELOVI TRICIKLA

Pre sastavljanja tricikla izvadite delove iz pakovanja i proverite da li su svi delovi iz spiska tu. Sačuvajte pakovanje dok ne završite sa sastavljanjem. **POGLEDAJTE SLIKU PD i tabelu delova: HB** – upravljač + ukrasni retrovizori + muzička tabla; **S** – sjedište; **FS** – prekidač za sklapanje/otklapanje rama; **RB** – zadnja korpa; **C** – poklopac korpe; **P** – pedale; **FW** – prednji točak; **HL** – far; **F** – okvir; **RW** – zadnji točkovi.

KORACI ZGLABANJA

- 1. Korak 1 – Rasklapanje rama – Pogledajte slike 1 i 2:** Pritisnite dugme mehanizma za sklapanje da biste rasklopili ram tricikla.
- 2. Korak 2 – Montiranje korpe – Pogledajte slike 3, 4, 5 i 6:** Odvijte i uklonite šraf sa zadnjeg dijela rama. Pričvrstite korpu na ram tricikla. Vratite šraf na mesto i čvrsto ga zategnite. Zatim ponovo postavite poklopac — on treba čvrsto da klikne na svoje mesto na okviru korpe.
- 3. Korak 3 – Montiranje prednjeg točka sa viljuškom – Pogledajte slike 7 i 8:** Pritisnite dugme sa oprugom na prednjoj viljušci i umetnite viljušku u otvor na prednjem dijelu rama dok ne klikne na svoje mesto.
- 4. Korak 4 – Ugradnja zadnjih točkova – Pogledajte slike 9, 10 i 11:** Umetnite osovinu zadnjeg točka u odgovarajuću rupu na ramu tricikla. Lagano pomjerajte točak rukom da biste se uvjerali da je pravilno postavljen i da se slobodno okreće bez zapinjanja. Proverite da je metalna ploča pravilno poravnata, zatim zategnite šraf pored ploče da biste učvrstili zadnji točak i cijeli sklop.
- 5. Korak 5 – Montiranje baze sjedišta – Pogledajte slike 12, 13, 14 i 15:** Baza sjedišta ima dva podesiva položaja (označena sa „ONE“ i „TWO“), koji omogućavaju podešavanje u skladu s visinom djeteta ili željenom dužinom. Poravnajte rupe na sjedištu s rupama na bazi i postavite sjedište na bazu. Umetnite šrafove u rupe na sjedištu da biste ga učvrstili. Upotrijebite odgovarajući alat (odvijač) da čvrsto zategnete šrafove i osigurajte stabilnost sjedišta.
- 6. Korak 6 – Ugradnja upravljača – Pogledajte slike 16 i 17):** Postavite upravljač na gornji dio upravljačke viljuške. Pritisnite nadole, pazeći da se dugme za zaključavanje na viljušci uklopi u predviđeni otvor na upravljaču.
- 7. Korak 7 – Pogledajte sliku 18:** Tricikl je sastavljen.

FUNKCIJE PROIZVODA

- 1.Sklapanje rama tricikla – Slike F.1 i F.2:** Pritisnite i držite dugme mehanizma za sklapanje, zatim preklopite ram tricikla. Na ovaj način tricikl je lakše odložiti i transportovati. Tricikl je sada kompaktan i spreman za odlaganje ili transport.
- 2.Muzička tabla – Sliku F.3:** Tabla je opremljena tasterom za izbor različitih melodija i svetla. Koristite 3 nepunive alkalne 1.5 V AAA baterije, da biste aktivirali muzičke/ svetlosne funkcije.
- 3.Umetanje baterija – Slike B.1, B.2 i B.3:** Uzmite muzičku tablu koja je montirana na upravljaču. Pomoću odvijača uklonite zavrtanj sa poklopca odeljka za baterije. Stavite 3 baterije veličine AAA 1,5V pravilno u skladu sa polaritetom u odeljku. Vratite poklopac i pričvrstite ga pomoću zavrtnja.

UMETANJE BATERIJA I VAŽNE INFORMACIJE O NJIMA

- 1.PAŽNJA!** Za vreme umetanja baterija deca ne treba da budu prisutna!
- Baterije nisu uključene u set.
- Umetanje baterija treba da obavi odrasla osoba. Ne dozvolite deci da se igraju baterijama.
- Uvek uklanjajte istrošene baterije. Nemojte ih odlagati zajedno sa kućnim otpadom, već na za to predviđenim mestima. One mogu da se recikliraju.
- Korisite jedino AAA baterije. Preporučljive su alkalne baterije.
- Ako ne koristite proizvod duže vreme, uvek izvadite baterije.
- Kada menjate baterije novima uvek menjajte sve baterije. Deca ne treba da budu prisutna kada menjate baterije.
- Nemojte mešati stare i nove baterije.
- Nemojte mešati alkalne, standardne (ugljen-cink) ili punjive (nikl-kadmijum) baterije.
- Nemojte bacati baterije u vatru zbog rizika od eksplozije ili curenja.



ODRŽAVANJE I ČIŠĆENJE PROIZVODA

1. Čišćenje:

- Čistite mekom suvom krpom. Ne koristite agresivne deterđente – sa alkoholom, belilom ili sa abrazivnim česticama.
- Tokom igre ili čišćenja ne močite tricikl vodom ili drugim tekućinama. Tako ćete sprečiti rizik od oštećenja tricikla i buduću pojavu rđe na metalnim delovima što će poremetiti stabilnost veza.
- Redovno čistite gume od peska ili prašine.
- Održavajte tricikl čistim.

2. Održavanje i skladištenje:

- Proveravajte pažljivo ispravnost svih delova i veza pre svake upotrebe tricikla:
 - Vijci moraju biti dobro zategnuti;
 - Točkovi i kormilo treba da budu čvrsti i stabilno fiksirani;
 - Točkovi treba da se slobodno kreću.
- Ne treba koristiti tricikl ako uočite da ima labavih, pohabanih ili oštećenih delova.
- Dugotrajna upotreba proizvoda može dovesti do popuštanja vijaka ili matica. Uverite se da su sve matice i vijci dobro zategnuti kako biste zaštitili dete od povreda. Ako je potrebno, pritegnite olabavljene vijke.
- 4.Pažnja!** NE STEŽITE PREVIŠE da ne bi došlo do lomljene delova.
- Izlaganje proizvoda direktnoj sunčevoj svetlosti može prouzrokovati promenu boje ili bleđenje boje.
- Kada ne koristite tricikl skladištite ga na hladnom i suvom mestu.
- Skladištite proizvod dalje od direktne sunčeve svetlosti i izvorima toplote – otvorene vatre, grejalice ili šporeti.

**PROIZVEDENO ZA BYOX; Proizvođač i uvoznik: MONI TREJD D.O.O ; ADRESA: BUGARSKA, SOFIJA, NASELJE TREBIČ, ULICA DOLO 1
TEL.: +359 2/ 936 07 90; WEB: www.byox.eu; www.moni.bg**

NL

AANBEVELINGEN EN WAARSCHUWINGEN VOOR VEILIG GEBRUIK

➤ **BELANGRIJK!** LEES DEZE INSTRUCTIES AANDACHTIG EN BEWAAR ZE VOOR TOEKOMSTIG GEBRUIK! DE INSTRUCTIES VOOR GEBRUIK BEVATTEN BELANGRIJKE INFORMATIE OVER DE MONTAGE EN HET CORRECTE GEBRUIK EN ONDERHOUD VAN HET PRODUCT. DE DRIEWIELER VOLDOET AAN DE VEREISTEN VAN DE EUROPESE NORM EN 71-1-2-3.

➤ **AANDACHT!** DE DIAGRAMMEN EN DE AFBEELDINGEN IN DEZE INSTRUCTIES ZIJN ENKEL TER ILLUSTRATIE. HET PRODUCT DAT U HEBT AANGEKOCHT, KAN MOGELIJK ERVAN AFWIJKEN.

- Deze driewieler is bestemd voor gebruik door kinderen van 1 tot 5 jaar oud
- De maximale toegelaten belasting van het product is 25 kg.
- Een overbelasting van de constructie kan een letsel van het kind tot gevolg hebben.
- De driewieler is geschikt voor slechts één kind tegelijk.
- 5.AANDACHT!** Alleen te gebruiken onder direct toezicht van een volwassene!
- Laat het kind nooit alleen in de driewieler!
- 7.Aandacht!** Het dragen van persoonlijke beschermingsmiddelen is verplicht. Niet gebruiken op de rijbaan.

8. Het toestel moet door een volwassene worden gemonteerd.
9. Zorg ervoor dat bij het uitpakken en het monteren van het product geen kleine kinderen in de buurt zijn.
- 10. Aandacht!** Het product bevat kleine onderdelen. Verstikkings- en verslikingsgevaar!
11. De verpakkingsmaterialen zijn geen speelgoed en maken geen deel uit van de driewieler. Deze moeten worden verwijderd vooraleer het product wordt gebruikt! Deponeer de verpakking op een geschikte plaats.
12. Kinderen mogen niet met het toestel spelen.
- 13. AANDACHT!** Plaats of bind aan het speelgoed geen voorwerpen of andere accessoires en aansluitingen vast die niet bij het product zijn inbegrepen! Risico op vasthaken, verstrikken en het evenwicht verliezen. Verwondingsgevaar!
14. De correcte montage van de driewieler door de nauwgezette opvolging van de handleiding is uiterst belangrijk om de veiligheid van uw kind te waarborgen!
15. Gebruik de driewieler enkel waarvoor deze bestemd is!
16. Om het veilig gebruik te waarborgen en om schade te voorkomen mag u geen aanpassingen, toevoegingen of modificaties aan de constructie van de driewieler aanbrengen. Neem indien nodig contact op met de winkel waar u het product hebt gekocht of met een erkend servicecentrum voor advies of reparatie.
17. Laat kinderen niet aan het speelgoed trekken of duwen!
18. Verwijderd houden van directe warmtebronnen - open haarden, kachels of kooktoestellen!
19. Gebruik het product alleen op een vlak terrein en veilige speelplaatsen!
20. Het toestel mag in de volgende gebieden niet worden gebruikt:
 - op schuine oppervlakken;
 - in de buurt van trappen en zwembaden;
 - achter stilstaande auto's, op of nabij drukke wegen of straten;
 - in de buurt van rivieren, heuvels, richels, roltrappen en andere gevaarlijke plaatsen.
 - op een modderig of moerassig terrein.
21. De driewieler mag enkel overdag worden gebruikt.
- 22. AANDACHT** Houd de handen, de voeten en de andere lichaamsdelen van het kind uit de buurt van de wielen of van de andere bewegende delen. Anders kan het kind gewond raken.
23. Het zelfstandig gebruiken van de driewieler door het kind vereist speciale vaardigheden! Voordat het kind alleen op de driewieler gaat rijden, zorg ervoor dat u uitlegt en dat het begrijpt hoe het op de trede moet stappen, hoe het de pedalen moet draaien en hoe het op en af moet stappen. Als het kind deze dingen niet zelfstandig kan, beheer dan het gebruik van de driewieler met de handgreep voor volwassenen.
24. Laat het kind niet op het zitje rechtstaan.
25. Laat het kind niet met blote voeten rijden!
- 26. AANDACHT** Zorg ervoor dat het kind tijdens het rijden zijn benen niet over de zijkant van de driewieler bungelt.
27. Het speelgoed is niet geschikt om ermee te rennen of skaten.
28. Let op de andere mensen en huisdieren om u heen tijdens het gebruik van het product.
29. Vermijd botsingen met andere objecten!
30. Het gebruik van de driewieler in regenachtig/vochtig weer kan leiden tot schade of roest op het product. Houd het product uit de buurt van water.

ONDERDELEN VAN DE DRIEWIELER

Voordat u begint met de montage van de driewieler, haal alles uit de verpakking en controleer of de hieronder beschreven onderdelen aanwezig zijn. Bewaar de verpakking totdat u de montage volledig hebt voltooid. ZIE **AFBEELDING PD en de tabel met de onderdelen** : **HB** – stuur + decoratieve spiegels + muziekbord; **S** – zadel; **FS** – schakelaar voor het in- en uitklappen van het frame; **RB** – achtermand; **C** – deksel voor de mand; **P** – pedalen; **FW** – voorwiel; **HL** – koplamp; **F** – frame; **RW** – achterwielen.

INSTRUCTIES VOOR MONTAGE

- 1. Stap 1 – Het frame uitklappen – Zie Afbeeldingen 1 en 2:** Druk op de knop van het vouwmechanisme om het frame van de driewieler uit te klappen.
- 2. Stap 2 – De mand monteren – Zie Afbeeldingen 3, 4, 5 en 6:** Draai de schroef aan de achterkant van het frame los en verwijder deze. Bevestig de mand aan het frame van de driewieler. Plaats de schroef terug en draai deze stevig vast. Monteer vervolgens de afdekking opnieuw – deze moet stevig op het frame van de mand vastklikken.
- 3. Stap 3 – Het voorwiel met vork monteren – Zie Afbeeldingen 7 en 8:** Druk op de veerbelaste knop op de voorvork en steek de vork in de opening aan de voorkant van het frame totdat deze op zijn plaats vastklikt.
- 4. Stap 4 – De achterwielen monteren – Zie Afbeeldingen 9, 10 en 11:** Steek de achterwielas in het overeenkomstige gat in het frame van de driewieler. Beweeg het wiel voorzichtig met de hand om te controleren of het goed is geplaatst en vrij kan draaien zonder te blokkeren. Controleer of de metalen plaat correct is uitgelijnd en draai vervolgens de schroef naast de plaat vast om het achterwiel en het hele geheel te bevestigen.
- 5. Stap 5 – De zitting monteren – Zie Afbeeldingen 12, 13, 14 en 15:** De zitting heeft twee verstelbare standen (gemarkeerd met “ONE” en “TWO”) waarmee deze kan worden aangepast aan de lengte van het kind of de gewenste lengte. Lijn de gaten in de zitting uit met de gaten in de basis en plaats de zitting op de basis. Steek de schroeven in de gaten in de zitting om deze vast te zetten. Gebruik geschikt gereedschap (schroevendraaier) om de schroeven stevig vast te draaien en de stabiliteit van de zitting te garanderen.
- 6. Stap 6 – Stuur monteren – Zie Afbeeldingen 16 en 17:** Plaats het stuur bovenop de stuurvork. Druk het stuur naar beneden en zorg ervoor dat de vergrendelknop op de vork in het daarvoor bestemde gat op het stuur past.
- 7. Stap 7 – Zie Afbeelding 18:** De driewieler is gemonteerd.

FUNCTIONIES VAN HET PRODUCT

- 1. Het frame van de driewieler inklappen – Afbeeldingen F.1 en F.2:** Houd de knop van het inklapmechanisme ingedrukt en klap vervolgens het frame van de driewieler in. Hierdoor is de driewieler gemakkelijker op te bergen en te vervoeren. De driewieler is nu compact en klaar om te worden opgeborgen of vervoerd.
- 2. Muziekbord – Afbeelding F.3:** Het bord is uitgerust met een knop om verschillende melodieën en lichten te selecteren. Gebruik 3 niet-oplaadbare 1,5 V AAA-alkalinebatterijen om de muziek-/lichtfuncties te activeren.
- 3. Batterijen plaatsen – Afbeeldingen B1, B.2, B.3:** Neem het muziekbord dat op het stuur is gemonteerd. Gebruik een schroevendraaier om de schroef uit het deksel van het batterijcompartiment te verwijderen. Plaats 3 AAA-batterijen van 1,5 V op de juiste wijze volgens de polariteit in het compartiment. Plaats het deksel terug en zet het vast met de schroef.

PLAATSEN VAN DE BATTERIJEN EN BELANGRIJKE INFORMATIE HIEROVER

1. Batterijen zijn niet inbegrepen.
2. De batterijen moeten door een volwassene worden gehanteerd. Laat kinderen niet met de batterijen spelen.
3. Verwijder lege batterijen altijd. Gooi ze niet weg met het huishoudelijk afval, maar in de daarvoor bestemde ruimtes.
4. Ze zijn recyclebaar.
5. Gebruik alleen AAA-batterijen. Alkalinebatterijen worden aanbevolen.
6. Verwijder altijd de batterijen als u het product langere tijd niet gebruikt. Vervang bij het vervangen door nieuwe batterijen altijd alle batterijen. Kinderen mogen niet aanwezig zijn bij het vervangen van de batterijen.
7. Meng geen oude batterijen met nieuwe batterijen.
8. Gebruik geen alkaline, standaard (Koolstof - Zink) of oplaadbare (Nikkel - Cadmium) batterijen door elkaar.
9. Leg batterijen niet in vuur omdat ze kunnen ontploffen of lekken.



ONDERHOUD EN REINIGING VAN HET TOESTEL

I. Reiniging:

1. Reinig met een zachte droge doek. Gebruik geen agressieve reinigingsmiddelen - op alcoholbasis, met bleekmiddel of met schurende deeltjes.
2. Maak de driewieler tijdens het spelen of het reinigen niet overvloedig nat met water of andere vloeistoffen. Zo voorkomt u het risico op beschadiging van de driewieler, de vorming van roest op de metalendelen en de verstoring van de stabiliteit van de verbindingen.
3. Reinig de wielen regelmatig van gruis of stof.
4. Houd de driewieler schoon.

II. Onderhoud en opslag:

1. Controleer voor elk gebruik van de driewieler zorgvuldig de bruikbaarheid van alle onderdelen en aansluitingen:
 - De bouten moeten goed zijn aangedraaid;
 - De wielen en het stuur moeten sterk en stevig bevestigd zijn;
 - De wielen moeten vrij kunnen draaien.
2. Gebruik driewieler niet als u ontbrekende, kapotte of beschadigde onderdelen vaststelt.
3. Het langdurige gebruik van het product kan leiden tot losse schroeven of moeren. Zorg er dus voor dat alle moeren en schroeven goed zijn vastgedraaid zodat het kind zich niet verwondt. Draai indien nodig losse schroeven en bouten vast.
4. **Aandacht!** DRAAI NIET TE VAST, anders bestaat het risico dat sommige onderdelen kapotgaan.
5. Blootstelling van het product aan rechtsreeks zonlicht kan verkleuring of kleurvervaging veroorzaken.
6. Als u de driewieler niet gebruikt, bewaar deze dan op een koele en droge plaats.
7. Bewaar het product uit de buurt van direct zonlicht en warmtebronnen - open vuur, verwarmings- of kooktoestellen.

Gemaakt voor BYOX, Fabrikant en importeur: Moni Trade BV

Adres: Dolo-straat 1, Trebich, Sofia, Bulgarije; Tel.: +359 2/ 936 07 90; Web: : www.byox.eu; www.moni.bg

HU

AJÁNLÁSOK ÉS FIGYELMEZTETÉSEK A BIZTONSÁGOS HASZNÁLATHOZ

➤ **FONTOS!** OLVASSA EL FIGYELMESEN, ÉS ŐRIZZE MEG A KÉSŐBBI HASZNÁLATHOZ! A HASZNÁLATI UTASÍTÁS FONTOS INFORMÁCIÓKAT TARTALMAZ A TERMÉK ÖSSZESZERELÉSÉRE, RENDELTETÉSÉRE ÉS KARBANTARTÁSÁRA VONATKOZÓAN. A TRICIKLI MEGFELEL AZ EN 71-1-2-3 EURÓPAI SZABVÁNY KÖVETELMÉNYÉNEK.

➤ **FIGYELEM!** A JELEN KÉZIKÖNYVBEN BIZTOSÍTOTT ÁBRÁK CSAK SZEMLE JELLEGŰEK ÉS IRÁNYMUTATÁST ADNAK, ÉS A VÁSÁRLOTT TERMÉK ELTÉRHETŐ LEHET ATTÓL.

1. Ezt a triciklit 1-5 éves gyermekek használhatják.
2. A termék maximális terhelhetősége legfeljebb 25 kg lehet.
3. A szerkezet túlterhelése a gyermek sérülését okozhatja.
4. A triciklit nem arra tervezték, hogy egynél több gyermek utazzon egyszerre.
5. **FIGYELEM!** Csak felnőtt közvetlen felügyelete mellett használható!
6. Soha ne hagyja egyedül a gyermeket a tricikliben!
7. **Figyelem!** Használat közben egyéni védőfelszerelést kell viselni. Nem használható az úttesten.
8. Felnőtt összeszerelés szükséges.

9. Ne csomagolja ki vagy szerelje össze a terméket kisgyermek jelenlétében.

10. Figyelem! Apró alkatrészek jelenléte. Fulladásveszély!

11. A csomagolóanyagok nem játékok és nem részei a triciklinek, tegye el használat előtt! A csomagolást megfelelő helyre dobja el.

12. Gyermek ne játsszanak a termék csomagolásával.

13. FIGYELEM! Ne helyezzen vagy kössön rá olyan játéktárgyakat vagy egyéb tartozékokat és csatlakozókat, amelyek nem tartoznak a termékhez! Becsapódás, összegabalyodás és egyensúlyhiány veszélye. Sérülésveszély!

14. A tricikli helyes összeszerelése, a kézikönyv gondos követése rendkívül fontos gyermeke biztonsága érdekében!

15. A triciklit csak rendeltetés szerűen használja!

16. A biztonságos használat és a sérülések megelőzése érdekében ne végezzen semmilyen változtatást, kiegészítést vagy módosítást a tricikli szerkezetén. Szükség esetén tanácsért vagy javításért forduljon ahhoz az üzlethez, ahol a terméket vásárolta, vagy egy hivatalos szervizközpontoz.

17. Ne engedje, hogy gyerekek húzzák vagy tolják a játékot!

18. Közvetlen hőforrástól – nyílt tűztől, fűtő- vagy főzőberendezésektől – távol kell tartani!

19. A terméket csak sík terepen és biztonságos területeken használja!

20. Használata tilos az alábbi területeken:

- ferde felületeken;

- lépcsők és medencék közelében;

- leállított autók mögött, forgalmas utakon vagy utcákon vagy azok közelében;

- folyók, dombok, párkányok, mozgólépcsők és más veszélyes helyek közelében.

- sáros vagy mocsaras terepen.

21. Csak nappal használható.

22. FIGYELEM! Tartsa távol a gyermek kezét, lábát vagy más testrészeit a kerekektől vagy más mozgó alkatrészekről. Ellenkező esetben a gyermek megsérülhet.

23. A tricikli gyermek általi önálló használata speciális képességeket igényel! Mielőtt elkezdene egyedül lovagolni a triciklin, feltétlenül magyarázza el, és megérti, hogyan kell a lépcsőre lépni, hogyan kell forgatni a pedálokat, hogyan kell fel- és leszállni. Ha a gyermek ezeket a dolgokat nem tudja önállóan megtenni, szülői felügyelettel kezelje.

24. Ne hagyja, hogy felálljon az ülésen.

25. Ne engedje, hogy a gyermek mezítláb vezessen!

26. FIGYELEM! A gyermek mozgás közben ne lógassa a lábát a tricikli oldalára.

27. A játék nem alkalmas futásra vagy korcsolyázásra.

28. A termék használata közben ügyeljen a körülötte lévő emberekre és háziállatokra.

29. Kerülje az ütközést más tárgyakban!

30. Meg kell tanítani a gyermeket, hogy a tricikkel mindig csak előre, a mozgás irányába közlekedjen, ne forduljon vissza mozgás közben.

TRICIKLI ALKATRÉSZEI

A tricikli összeszerelésének megkezdése előtt távolítsa el az alkatrészeket a csomagolásból, és ellenőrizze, hogy az alábbiakban leírt összes elem elérhető-e. Őrizze meg a csomagolást az összeszerelés teljes befejezéséig. **LÁSD A PD. ÁBRÁT és az alkatrésztáblázatot: HB** – kormány + dísztükrök + zenetábla; **S** – ülés; **FS** – váz összecsukása/kicsapása kapcsoló; **RB** – hátsó kosár; **C** – kosárfedél; **P** – pedálok; **FW** – első kerék; **HL** – fényoszlop; **F** – váz; **RW** – hátsó kerekek.

AZ ÖSSZESZERELÉS LÉPÉSEI

1. 1. lépés – A váz kinyitása – Lásd az 1. és 2. Ábrák: Nyomja meg a hajtogató mechanizmus gombját a tricikli vázának kinyitásához.

2. 2. lépés – A kosár felszerelése – Lásd 3., 4., 5. és 6. Ábrák: Csavarja ki és távolítsa el a csavart a váz hátuljáról. Rögzítse a kosarat a tricikli vázához. Helyezze vissza a csavart, és szorosan húzza meg. Ezután helyezze vissza a fedelet – a kosár vázára kell pattannia.

3. 3. lépés – Az első kerék és a villa felszerelése – Lásd az 7. és 8. Ábrák: Nyomja meg az első villán található rugós gombot, és illesse be a villát a váz elülső részén található lyukba, amíg a helyére nem kattant.

4. 4. lépés – A hátsó kerekek felszerelése – Lásd a 9., 10. és 11. Ábrák: Helyezze be a hátsó kerék tengelyét a háromkerékű kerékpár vázának megfelelő furatába. Óvatosan mozgassa meg a kereket kézzel, hogy megbizonyosodjon arról, hogy megfelelően van-e behelyezve, és akadálytalanul forog-e. Ellenőrizze, hogy a fémlemez megfelelően van-e beállítva, majd húzza meg a lemez melletti csavart, hogy rögzítse a hátsó kereket és az egész szerelvényt.

5. 5. lépés – Az ülésalap felszerelése – Lásd a 12., 13., 14. és 15. Ábrák: Az ülésalap két állítható pozícióval rendelkezik („ONE” és „TWO” jelöléssel), amelyek lehetővé teszik a gyermek magasságához vagy a kívánt hosszúsághoz való igazítást. Igazítsa az ülés furatait az alap furataihoz, majd helyezze az ülést az alapra. Helyezze be a csavarokat az ülés furataiba, hogy rögzítse azt. Használjon megfelelő szerszámot (csavarhúzó) a csavarok szoros meghúzásához és az ülés stabilitásának biztosításához.

6. 6. lépés – A kormány felszerelése – Lásd a 16. és 17. Ábrák: Helyezze a kormányt a kormányvillára. Nyomja le, ügyelve arra, hogy a villa reteszelő gombja illeszkedjen a kormány kijelölt furatába.

7. 7. lépés – Lásd a 18. Ábrák: A tricikli össze van szerelve.

A TERMÉK FUNKCIÓI

1. A háromkerékű kerékpár vázának összecsukása – F.1 és F.2 ábra: Tartsa lenyomva az összecsukó mechanizmus gombját, majd hajtja össze a háromkerékű kerékpár vázát. Ez megkönnyíti a tárolást és a szállítást. A háromkerékű kerékpár most már kompakt és készen áll a tárolásra vagy szállításra.

2. Zenetábla – F.3 ábra: A műszerfal egy gombbal van felszerelve a különböző dallamok és fények kiválasztásához.

Használjon 3 nem újratölthető alkáli 1,5 V-os AAA elemet a zene/fény funkciók aktiválásához.

3. Az elemek behelyezése – B1, B.2, B.3 ábrák: Vegye ki a kormánykerékre szerelt zenei táblát. Csavarhúzóval távolítsa el a csavart az elemtartó fedeléből. Helyezzen be 3 db AAA 1,5 V-os elemet a rekeszben polaritásának megfelelően. Tegye vissza a kupakot, és rögzítse a csavarral.

AKKUMULÁTOR ELEMOK TELEPÍTÉSE ÉS FONTOS INFORMÁCIÓK AZOKRA

FIGYELEM! Gyermek nem lehet jelen az elemek behelyezésekor!



1. Az elemeket a csomag nem tartalmazza.
2. Mindig távolítsa el a lemerült elemeket. Ezeket ne a háztartási hulladékkal együtt dobja ki, hanem az arra kijelölt helyekre. Ezek újrahasznosíthatóak.
3. Csak AAA méretű elemeket használjon.
4. Alkáli elemek használata javasolt.
5. Ha hosszabb ideig nem használja a terméket, mindig vegye ki az elemeket.
6. Új elemek cseréjekor mindig cserélje ki az összes elemet. Gyermek nem lehet jelen az elemcsere alatt.
7. Ne használjon együtt régi és új elemeket.
8. Ne keverjen alkáli, normál (szén-cink) vagy újratölthető (nikkel-kadmium) elemeket.
9. Ne tegye ki az elemeket tűznek, mert felrobbanhatnak vagy kifolyhatnak.

A TERMÉK KARBANTARTÁSA ÉS TISZTÍTÁSA

I. Tisztítás:

1. Tisztítsa meg puha, száraz ruhával. Ne használjon agresszív tisztítószereket – alkohol alapú, fehérítőt vagy súroló hatású részecskéket tartalmazókat.
2. Játék vagy tisztítás közben ne nedvesítse bőven vízzel vagy más folyadékkal a triciklit. Ezzel elkerülheti a tricikli sérülésének kockázatát, ezt követően a rozsda megjelenését a fém alkatrészekon és a csatlakozások stabilitásának megzavarását.
3. Rendszeresen tisztítsa meg a gumibroncsokat a szemcséktől vagy a portól.
4. Tartsa tisztán a triciklit.

II. Karbantartás és tárolás:

1. A tricikli minden egyes használata előtt gondosan ellenőrizze az összes alkatrész és csatlakozás használhatóságát:
 - A csavarokat jól meg kell húzni;
 - A kerekeknek és a kormánykeréknek erősnek és szilárdan rögzítettnek kell lennie;
 - A kerekeknek szabadon kell mozogniuk.
2. Ne használja a triciklit, ha laza, kopott vagy sérült alkatrészt talál.
3. A termék hosszan tartó használata a csavarok vagy anyák kilazulását okozhatja. Győződjön meg arról, hogy minden anya és csavar megfelelően meg van húzva, hogy megvédje a gyermeket a sérülésektől. Ha szükséges, húzza meg a meglazult csavarokat.
4. **Figyelem!** NE HÚZZA TÚL, hogy elkerülje az alkatrészek eltörését.
5. Ha a terméket közvetlen napsugárzásnak teszi ki, az elszíneződést vagy színfakulást okozhat.
6. Használaton kívül tárolja a triciklit hűvös és száraz helyen.
7. Tárolja a terméket közvetlen napfénytől és hőforrásoktól – nyílt lángtól, fűtő- vagy főzőberendezésektől – távol.

A BYOX SZÁMÁRA KÉSZÜLT; GYÁRTÓ ÉS IMPORTŐR: MONI TRADE LTD. ,

CÍM: BULGÁRIA, SZÓFIA VÁROS, TREBICH NEGYED, 1 DOLO STR., TEL.: +359 2/ 936 07 90; WEB: WWW.BYOX.EU; WWW.MONI.BG

CZ

DOPORUČENÍ A VAROVÁNÍ PRO BEZPEČNÉ POUŽÍVÁNÍ

➤ **DŮLEŽITÉ!** PŘEČTĚTE SI TO POZORNĚ A USCHOVEJTE PRO BUDOUCÍ POUŽITÍ! NÁVOD K POUŽITÍ OBSAHUJE DŮLEŽITÉ INFORMACE O MONTÁŽI, SPRÁVNÉM POUŽÍVÁNÍ A ÚDRŽBĚ VÝROBKU. TŘÍKOLKA SPLŇUJE POŽADAVKY EVROPSKÉHO STANDARDU EN 71-1-2-3.

➤ **POZOR!** DIAGRAMY A OBRÁZKY V TOMTO NÁVODU JSOU POUZE ILUSTRÁČNÍ A ORIENTAČNÍ A ZAKUPENÝ PRODUKT SE OD NICH MŮŽE LIŠIT.

1. Tato tříkolka je určena pro použití pro děti ve věku od 1 do 5 let.
2. Maximální zatížení výrobku by mělo být maximálně 25 kg.
3. Přetížení konstrukce by mohlo způsobit zranění dítěte.
4. Tříkolka není určena pro jízdu více dětí současně.
5. **POZOR!** Používejte pouze pod přímým dohledem dospělé osoby!
6. Nikdy nenechávejte dítě v tříkolce samotné bez dozoru dospělého!
7. **Pozor!** Během používání by se měly používat osobní ochranné prostředky. Nesmí se používat na vozovce, kde jezdí motorová vozidla.
8. Vyžaduje se, aby montáž provedla dospělá osoba.
9. Nerozbalujte ani nepřevádějte montáž výrobku v přítomnosti malých dětí.
10. **Pozor!** Přítomnost malých částí. Hrozí nebezpečí vniknutí cizího tělesa do dýchacích cest a udušení!
11. Obalové materiály nejsou hračky a nejsou součástí tříkolky. Sejmete je před použitím! Obal zlikvidujte na vhodném k tomu určeném místě.
12. Děti by si neměly hrát s obalem tohoto výrobku.

- 13. POZOR!** Nepokládejte ani nepřivazujte na hračky předměty nebo jiné příslušenství a šňůrky, které nejsou součástí výrobku! Hrozí nebezpečí zachycení, zamotání a zrtáčení rovnováhy. Hrozí nebezpečí zranění!
14. Správná montáž tříkolky za pečlivého dodržování návodu, je nesmírně důležité pro zajištění bezpečnosti Vašeho dítěte!
15. Tříkolku používejte pouze k účelu, ke kterému je určena.
16. Abyste zajistili bezpečné používání a zabránění poškození neprovádějte žádné změny, doplňky nebo úpravy týkající se původní konstrukce tříkolky. V případě potřeby se obraťte na příslušný obchod, kde jste výrobek zakoupili, nebo na autorizované servisní středisko a požádejte o konzultaci nebo případnou opravu.
17. Nedovolte dětem tuto hračku tahat nebo tlačit!
18. Uchovávejte mimo dosah přímých zdrojů tepla – otevřeného ohně, topných nebo kuchyňských spotřebičů!
19. Výrobek používejte pouze na rovném terénu a bezpečných plochách!
20. Použití je zakázáno v níže uvedeném prostředí:- na nakloněných plochách;
- v blízkosti schodů a bazénů;
 - za zastavenými auty, na rušných silnicích nebo ulicích nebo v jejich blízkosti;
 - v blízkosti řek, kopců, výběžek, eskalátorů a dalších nebezpečných míst.
 - v bahnitém nebo bažinatém terénu.
21. Musí se používat pouze během denního časového období.
22. **POZOR!** Udržujte ruce, nohy nebo jiné části těla dítěte v dostatečné vzdálenosti od kol nebo jiných pohyblivých částí. V opačném případě by mohlo dojít ke zranění dítěte.
- Samostatné používání tříkolky dítětem by vyžadovalo speciální dovednosti! Než dítě začne na tříkolce jezdit samostatně, ujistěte se, že jste mu vysvětlili tak, aby pochopilo, jak by mělo šlapat na stupátko, jak by mělo otáčet pedály, jak nastupovat a vystupovat. Pokud dítě není schopné dělat tyto věci samostatně, řiďte to pomocí tyče určené pro rodičovskou kontrolu.
25. Nedovolujte dítěti jezdit vzpřímeně na sedadle.
26. Nenechte dítě jezdit na boso!
27. Hračka není vhodná na běhání nebo klouzání.
28. Vyhněte se kolizím s jinými předměty!
29. Dítě byste měli naučit jezdit na tříkolce vždy pouze směrem dopředu, směrem jízdy, bez otáčení se dozadu během jízdy.
30. Nepoužívejte tříkolku venku za deštivých dnů. Používání tříkolky v deštivém/vlhkém počasí může způsobit poškození nebo rezivění produktu. Uschovávejte tento výrobek mimo dosah vody.

ČÁSTI TŘÍKOLKY

Před zahájením montáže tříkolky vyjměte díly z obalu a zkontrolujte, zda jsou přítomny všechny níže popsané díly. Obaly si uschovejte, dokud nedokončíte montáž. VIZ **OBRÁZEK PD a tabulku jednotlivých součástí: HB** – říditko + ozdobná zrcátka + hudební deska; **S** – sedadlo; **FS** – prepínač skladania/rozkladania rámu; **RB** – zadný košík; **C** – kryt košíka; **P** – pedále; **FW** – predné koleso; **HL** – predný svetlomet; **F** – rám; **RW** – zadné kolesá.

MONTÁŽNÍ KROKY SKLÁDÁNÍ

- 1. Krok 1 – Rozložení rámu – Viz Obrázky 1 a 2:** Stiskněte tlačítko skládacího mechanismu a rozložte rám tříkolky.
- 2. Krok 2 – Montáž košíku – Viz Obrázky 3, 4, 5 a 6:** Odšroubujte a vyjměte šroub ze zadní části rámu. Připevněte košík k rámu tříkolky. Vraťte šroub na místo a pevně jej utáhněte. Poté znovu připevněte kryt – měl by pevně zapadnout na místo na rámu košíku.
- 3. Krok 3 – Montáž předního kola s vidlicí – Viz Obrázky 7 a 8:** Stiskněte pružinové tlačítko na přední vidlici a zasuňte vidlici do otvoru v přední části rámu, až zapadne na místo.
- 4. Krok 4 – Montáž zadních kol – Viz Obrázky 9, 10 a 11:** Vložte osu zadního kola do odpovídajícího otvoru v rámu tříkolky. Jemně pootočte kolem rukou, abyste se ujistili, že je správně umístěno a otáčí se volně bez zadrhávání. Zkontrolujte, zda je kovová deska správně vyrovnaná, a poté utáhněte šroub vedle desky, aby bylo zadní kolo a celá sestava pevně uchycena.
- 5. Krok 5 – Montáž základny sedadla – Viz Obrázky 12, 13, 14 a 15:** Základna sedadla má dvě nastavitelné polohy (označené „ONE“ a „TWO“), které umožňují nastavení podle výšky dítěte nebo požadované délky. Srovnajte otvory v sedadle s otvory v základně a umístěte sedadlo na základnu. Vložte šrouby do otvorů v sedadle a zajistěte jej. Použijte vhodný nástroj (šroubovák) k pevnému utažení šroubů a zajištění stability sedadla.
- 6. Krok 6 – Montáž řídicích – Viz Obrázky 16 a 17:** Umístěte říditka na horní část řídicí vidlice. Stiskněte dolů a ujistěte se, že zajišťovací tlačítko na vidlici zapadá do určeného otvoru na řídicích.
- 7. Krok 7 – Viz Obrázek 18:** Tříkolka je sestavená.

FUNKCE PRODUKTU

- 1. Skládání rámu tříkolky – Obrázky F.1 a F.2:** Stiskněte a podržte tlačítko skládacího mechanismu a poté sklopte rám tříkolky. Tím se usnadní skladování a přeprava. Tříkolka je nyní kompaktní a připravená ke skladování nebo přepravě.
- 2. Hudební deska – Obrázek F.3 :** Deska je vybavena tlačítkem pro výběr různých melodií a světel. Pro aktivaci funkcí hudby/světla použijte 3 nedobíjecí alkalické 1,5 V AAA baterie.
- 3. Vložení baterií – Obrázky B1, B.2, B.3:** Použijte hudební desku, která je namontovaná na volantu. Pomocí šroubováku vyjměte šroub z krytu prostoru pro baterie. Vložte 3 baterie AAA 1,5V správně podle polarity v přihrádce. Nasadte uzávěr zpět a upevněte jej šroubem.

DŮLEŽITÉ INFORMACE O BATERIÍCH

1. S bateriemi by měl manipulovat pouze dospělá osoba.
2. Nedovolte, aby děti měli přístup k bateriím nebo si s nimi hrály.
3. Vždy používejte nové baterie.



4. Vyměte použité baterie z výrobku a zlikvidujte je na místech k tomu určených, nikoli do nádob na domovní odpad
5. Nevhazujte baterie do ohně, protože hrozí nebezpečí výbuchu nebo vytečení.
6. Používejte pouze typ baterie, který je doporučený výrobcem.
7. Nepoužívejte společně baterie různých typů.
8. Nekombinujte nové s již použitými bateriemi.
9. Baterie musí být vloženy se správnou polaritou.

POKYNY PRO ČIŠTĚNÍ A ÚDRŽBU

I. Čištění:

1. Čistěte měkkým suchým hadříkem. Nepoužívejte agresivní čisticí prostředky - na bázi alkoholu, bělidla nebo prostředky obsahující abrazivní částice.
2. Během hry ani při čištění tříkolky důkladně nenamácejte vodou ani jinými tekutinami. Předejdete tak riziku poškození tříkolky, následnému zrezivění kovových částí a narušení stability spojů.
3. Pravidelně čistěte pneumatiky od písku nebo prachu.
4. Udržujte tříkolku v čistotě.

II. Údržba a skladování:

1. Před každým použitím tříkolky pečlivě zkontrolujte stav všech dílů a spojů:
 - Šrouby musí být dobře dotažené;
 - Kola a řídítka musí být pevná a bezpečně upevněná;
 - Kola se musí volně pohybovat.
2. Tříkolku byste neměli používat, pokud zjistíte, že jsou na ní uvolněné, opotřebované nebo poškozené díly.
3. Dlouhodobé používání výrobku může způsobit uvolnění šroubů nebo matic. Ujistěte se, že jsou všechny matice a šrouby pevně utaženy, abyste dítě ochránili před zraněním. Uvolněné šrouby a vruty v případě potřeby dotáhněte.
4. **Pozor!** NEPŘEHÁNĚJTE, aby nedošlo k poškození dílů.
5. Vystavení přímému slunečnímu záření může způsobit změnu barvy nebo vyblednutí barvy.
6. Pokud tříkolku nepoužíváte, skladujte ji na chladném a suchém místě.
7. Výrobek skladujte mimo dosah přímého slunečního záření a zdrojů tepla - otevřeného ohně, topných nebo varných zařízení.

Vyrobeno pro BYOX v České republice; Výrobce a dovozce: Moni Trade s.r.o.

Adresa: Bulharská republika, Sofie, čtvrť Trebich, ulice Dolo 1,

Telefonní číslo: 02/ 936 07 90, webová stránka: : www.byox.eu; www.moni.bg

SK

ODPORÚČANIA A VAROVANIE PRE BEZPEČNÉ POUŽÍVANIE

➤ **DÔLEŽITÉ!** PREČÍTAJTE SI TO POZORNE A USCHOVAJTE NA BUDÚCE POUŽITIE! NÁVOD NA POUŽITIE OBSAHUJE DÔLEŽITÉ INFORMÁCIE O MONTÁŽI, SPRÁVNOM POUŽÍVANÍ A ÚDRŽBE VÝROBKU. TROJKOLIA SPLŇUJE POŽIADAVKY EURÓPSKEHO ŠTANDARDU EN 71-1-2-3.

➤ **POZOR!** DIAGRAMY A OBRÁZKY V TOMTO NÁVODE SÚ ILLUSTRÁČNÝ A ORIENTAČNÝ A ZAKUPENÝ PRODUKT SA OD NICH MÔŽE LÍŠIŤ.

1. Táto trojkolka je určená na použitie pre deti vo veku od 1 do 5 rokov.
2. Maximálne zaťaženie výrobku by malo byť maximálne 25 kg.
3. Preťaženie konštrukcie by mohlo spôsobiť zranenie dieťaťa.
4. Trojkolka nie je určená na jazdu viacerých detí súčasne.
5. **POZOR!** Používajte iba pod priamym dohľadom dospelých osôb!
6. Nikdy nenechávajte dieťa v trojkolke samotnej bez dozoru dospelého!
7. **Pozor!** Počas používania by sa mali používať osobné ochranné prostriedky. Nesmú sa používať na vozovke, kde jazdia motorové vozidlá.
8. Vyžaduje sa, aby montáž vykonala dospelá osoba.
9. Nerozbaľujte ani neprevádzajte montáž výrobku v prítomnosti malých detí.
10. **Pozor!** Prítomnosť malých častí. Hrozí nebezpečenstvo vniknutia cudzieho telesa do dýchacích ciest a udusenía!
11. Obalové materiály nie sú hračky a nie sú súčasťou trojkolky. Zložte ich pred použitím! Obal zlikvidujte na vhodnom na to určenom mieste.
12. Deti by sa nemali hrať s obalom tohto výrobku.
13. **POZOR!** Nekladte ani nepriväzujte na hračky predmety alebo iné príslušenstvo a šnúrky, ktoré nie sú súčasťou výrobku! Hrozí nebezpečenstvo zachytenia, zamotania a zrtácania rovnováhy. Hrozí nebezpečenstvo zranenia!
14. Správna montáž trojkolky za starostlivého dodržiavania návodu, je nesmierne dôležitá pre zaistenie bezpečnosti Vášho dieťaťa!
15. Trojkolku používajte iba na účel, na ktorý je určená!
16. Aby ste zaistili bezpečné používanie a zabránenie poškodeniu nevykonávajte žiadne zmeny, doplnky alebo úpravy týkajúce sa pôvodnej konštrukcie trojkolky. V prípade potreby sa obráťte na príslušný obchod, kde ste výrobok zakúpili, alebo na autorizované servisné stredisko a požiadajte o konzultáciu alebo prípadnú opravu.
17. Nedovoľte deťom túto hračku ťahať alebo tlačiť!
18. Uchovávajte mimo dosahu priamych zdrojov tepla – otvoreného ohňa, vykurovacích alebo kuchynských spotrebičov!
19. Výrobok používajte iba na rovnom teréne a bezpečných plochách!
20. Použitie je zakázané v nižšie uvedenom prostredí:

- na naklonených plochách;
- v blízkosti schodov a bazénov;
- za zastavanými autami, na rušných cestách alebo uliciach alebo v ich blízkosti;
- v blízkosti riek, kopcov, výbežok, eskalátorov a ďalších nebezpečných miest.
- v blatistom alebo močaristom teréne.

21. Musí sa používať iba počas denného časového obdobia.

22. POZOR! Udržujte ruky, nohy alebo iné časti tela dieťaťa v dostatočnej vzdialenosti od kolies alebo iných pohyblivých častí. V opačnom prípade by mohlo dôjsť k zraneniu dieťaťa.

23. Samostatné používanie trojkolky dieťaťom by vyžadovalo špeciálne zručnosti! Než dieťa začne na trojkolke jazdiť samostatne, uistite sa, že ste mu vysvetlili tak, aby pochopilo, ako by malo šliapať na stúpadlo, ako by malo otáčať pedále, ako nastupovať a vystupovať. Pokiaľ dieťa nie je schopné robiť tieto veci samostatne, redte to pomocou tyče určenej pre rodičovskú kontrolu.

24. Nedovoľujte dieťaťu jazdiť vzpriamene na sedadle.

25. Nenechajte dieťa jazdiť naboso!

26. POZOR! Dieťa by nemalo visieť nohami cez bok trojkolky počas jazdy.

27. Hračka nie je vhodná na behanie alebo kĺzanie.

28. Dieťa by ste mali naučiť jazdiť na trojkolke vždy iba smerom dopredu, smerom jazdy, bez otáčania sa dozadu počas jazdy.

29. Nepoužívajte trojkolku vonku za daždivých dní. Používanie trojkolky v daždivom/vlhkom počasí môže spôsobiť poškodenie alebo hrdzavenie produktu. Uschovávajte tento výrobok mimo dosahu vody.

ČASTI TROJKOLKY

Pred začatím montáže trojkolky vyberte diely z obalu a skontrolujte, či sú prítomné všetky diely opísané nižšie. Obaly si uschovajte až do úplného dokončenia montáže. **POZRI OBRÁZOK PD a tabuľku jednotlivých súčastí:**

POZRI OBRÁZOK PD: HB – riadidlo + ozdobné zrkadlá + hudobná doska; **S** – sedadlo; **FS** – prepínač skladania/rozkladania rámu; **RB** – zadný košík; **C** – kryt košíka; **P** – pedále; **FW** – predné koleso; **HL** – predný svetlomet; **F** – rám; **RW** – zadné kolesá.

MONTÁŽNE KROKY SKLADANIA

1. Krok 1 – Rozloženie rámu – Pozri Obrázky 1 a 2: Stlačte tlačidlo skladacieho mechanizmu, aby sa rozložil rám trojkolky.

2. Krok 2 – Montáž košíka – Pozri Obrázky 3, 4, 5 a 6: Odskrutkujte a vyberte skrutku z zadnej časti rámu. Pripevnite košík k rámu trojkolky. Nasadte skrutku späť a pevne ju utiahnite. Potom znovu nasadte kryt – mal by pevne zapadnúť na miesto na ráme košíka.

3. Krok 3 – Montáž predného kolesa s vidlicou – Pozri Obrázky 7 a 8: Stlačte tlačidlo s pružinou na prednej vidlici a vložte vidlicu do otvoru v prednej časti rámu, kým nezapadne na miesto.

4. Krok 4 – Inštalácia zadných kolies – Pozri Obrázky 9, 10 a 11: Vložte os zadného kolesa do príslušného otvoru v ráme trojkolky. Jemne pohnite kolesom rukou, aby ste sa uistili, že je správne umiestnené a otáča sa voľne bez zasekávania. Skontrolujte, či je kovová doska správne vyrovnaná, a potom utiahnite skrutku vedľa dosky, aby ste zaistili zadné koleso a celú zostavu.

5. Krok 5 – Montáž základne sedadla – Pozri Obrázky 12, 13, 14 a 15: Základňa sedadla má dve nastaviteľné polohy (označené „ONE“ a „TWO“), ktoré umožňujú nastavenie podľa výšky dieťaťa alebo požadovanej dĺžky. Zarovnajte otvory v sedadle s otvormi v základni a umiestnite sedadlo na základňu. Vložte skrutky do otvorov v sedadle, aby ste ho zaistili. Použite vhodný nástroj (skrutkovač) na pevne utiahnutie skrutiek a zaistenie stability sedadla.

6. Krok 6 – Montáž riadidiel – Pozri Obrázky 16 a 17: Umiestnite riadidlá na vrch riadiacej vidlice. Stlačte ich a uistite sa, že poistné tlačidlo na vidlici zapadá do určeného otvoru na riadidlách.

7. Krok 8 – Pozri Obrázok 18: Trojkolka je zostavená.

FUNKCIE PRODUKTU

1. Sklopenie rámu trojkolky – Obrázky F.1 a F.2: Stlačte a podržte tlačidlo sklopného mechanizmu a potom sklopte rám trojkolky. Tým sa uľahčí skladovanie a preprava. Trojkolka je teraz kompaktná a pripravená na skladovanie alebo prepravu.

2. Hudobná doska – Obrázok F.3: Doska je vybavená tlačidlom pre výber rôznych melódií a svetiel. Pre aktiváciu funkcií hudby/svetla použite 3 nedobíjacie alkalické 1,5 V AAA batérie.

3. Vloženie batérií – Obrázky B.1, B.2, B.3: Použite hudobnú dosku, ktorá je namontovaná na volante. Pomocou skrutkovača vyberte skrutku z krytu priestoru pre batérie. Vložte 3 batérie AAA 1,5V správne podľa polarít v priehradke. Nasadte uzáver späť a upevnite ho skrutkou.

DÔLEŽITÉ INFORMÁCIE O BATÉRIÁCH

1. S batériami by mal manipulovať iba dospelá osoba.
2. Nedovoľte, aby deti mali prístup k batériám alebo sa s nimi hrali.
3. Vždy používajte nové batérie.
4. Vyberte použité batérie z výrobku a zlikvidujte ich na miestach na to určených, nie do nádob na domový odpad.
5. Nevhadzujte batérie do ohňa, pretože hrozí nebezpečenstvo výbuchu alebo vytečenia.
6. Používajte iba typ batérie, ktorý je odporúčaný výrobcom.
7. Nepoužívajte spoločne batérie rôznych typov.
8. Nekombinujte nové s už použitými batériami.
9. Batérie musia byť vložené so správnou polaritou.



I. Čistenie:

1. Čistite mäkkou suchou handričkou. Nepoužívajte agresívne čistiace prostriedky - na báze alkoholu, bielidla alebo prostriedky obsahujúce abrazívne častice.
2. Počas hry alebo pri čistení trojkolku dôkladne nenamáčajte vodou ani inými tekutinami. Predídete tak riziku poškodenia trojkolky, následnému vzniku hrdze na kovových častiach a narušeniu stability spojov.
3. Pneumatiky pravidelne čistite od štrku alebo prachu.
4. Trojkolku udržiavajte v čistote.

II. Údržba a skladovanie :

1. Pred každým použitím trojkolky starostlivo skontrolujte stav všetkých častí a spojov:
 - Skrutky musia byť dobre utiahnuté;
 - Kolesá a riadidlá musia byť pevné a pevne pripevnené
 - Kolesá sa musia voľne pohybovať.
2. Trojkolku by ste nemali používať, ak zistíte, že sú na nej uvoľnené, opotrebované alebo poškodené časti.
3. Dlhodobé používanie výrobku môže spôsobiť uvoľnenie skrutiek alebo matic. Uistite sa, že sú všetky matice a skrutky pevne dotiahnuté, aby ste ochránili dieťa pred zranením. V prípade potreby dotiahnite uvoľnené skrutky a skrutky.
4. Pozor! **NEPREHÁŇAJTE**, aby nedošlo k poškodeniu dielov.
5. Vystavenie priamemu slnečnému žiareniu môže spôsobiť zmenu farby alebo vyblednutie farby.
6. Ak trojkolku nepoužívate, skladujte ju na chladnom a suchom mieste.
7. Výrobok skladujte mimo dosahu priameho slnečného svetla a zdrojov tepla - otvoreného ohňa, vykurovacích alebo varných zariadení.

Vyrobené pre BYOX v Čínskej ľudovej republike; Výrobca a dovozca: Moni Trade s.r.o.

Adresa: Bulharská republika, Sofia, štvrť Trebich, ulica Dolo 1,

Telefónne číslo: 02/ 936 07 90, webová stránka: : www.byoX.eu; www.moni.bg

PT

AVISOS DE SEGURANÇA E RECOMENDAÇÕES DE USO

IMPORTANTE! LEIA ATENTAMENTE E GUARDE ESTE MANUAL PARA REFERÊNCIA FUTURA.

•**MANUAL DO UTILIZADOR CONTÉM INFORMAÇÕES ESSENCIAIS SOBRE A MONTAGEM, UTILIZAÇÃO CORRETA E MANUTENÇÃO DO PRODUTO. TRICICLO ESTÁ EM CONFORMIDADE COM OS REQUISITOS DA NORMA EUROPEIA EN 71-1-2-3.**

•**AVISO! OS ESQUEMAS E FIGURAS PRESENTES NESTE MANUAL TÊM APENAS FINS ILUSTRATIVOS. O PRODUTO ADQUIRIDO PODE DIFERIR LIGEIRAMENTE DAS ILUSTRAÇÕES APRESENTADAS.**

1. Este triciclo destina-se a crianças dos 1 aos 5 anos de idade.
2. A carga máxima — incluindo a criança e eventuais brinquedos ou objetos transportados no cesto — não deve exceder 25 kg.
3. A sobrecarga da estrutura pode provocar ferimentos à criança.
4. O triciclo não deve ser utilizado por mais de uma criança em simultâneo.
5. **AVISO!** Deve ser utilizado sob a supervisão direta de um adulto.
6. Nunca deixe a criança sozinha no triciclo.
7. **Atenção!** Durante a utilização, deve ser usado equipamento de proteção. O triciclo não deve ser utilizado no trânsito.
8. É necessária a montagem por um adulto.
9. Não desembale nem monte o produto na presença de crianças pequenas.
10. **Atenção!** Contém peças pequenas – risco de asfixia ou sufocamento.
11. Os materiais de embalagem não são brinquedos e não fazem parte do triciclo. Remova-os antes de utilizar o produto e elimine as embalagens em local apropriado.
12. As crianças não devem brincar com as embalagens do produto.
13. **AVISO!** Não coloque nem amarre objetos, acessórios ou cordões que não façam parte do produto ao brinquedo. Existe perigo de o utilizador se prender, enrolar ou perder o equilíbrio, podendo resultar em ferimentos.
14. A montagem correta do triciclo, seguindo cuidadosamente as instruções deste manual, é fundamental para garantir a segurança da criança.
15. Utilize o triciclo apenas para o fim a que se destina.
16. Para garantir uma utilização segura e evitar danos, não efetue quaisquer alterações, adições ou modificações na estrutura do triciclo. Se necessário, contacte o estabelecimento onde adquiriu o produto ou um serviço de assistência autorizado para obter aconselhamento ou reparação.
17. Não permita que as crianças puxem ou empurrem o brinquedo.
18. Mantenha o produto afastado de fontes diretas de calor, como lareiras, aparelhos de aquecimento ou equipamentos de cozinha.
19. Utilize o produto apenas em superfícies planas e em áreas seguras.
20. É proibido o uso do produto nas seguintes áreas:

- em superfícies inclinadas;
- perto de escadas ou piscinas;
- atrás de veículos estacionados, em estradas ou em locais com tráfego intenso;
- junto a rios, colinas, saliências, escadas em terrenos lamacentos ou pantanosos;
- rolantes ou outros locais perigosos.

21.O produto deve ser utilizado apenas durante o dia.

22.AVISO! As mãos, os pés e outras partes do corpo da criança devem manter-se afastados das rodas e de outras peças móveis.Caso contrário, a criança pode sofrer ferimentos.

23.A utilização autónoma do triciclo pela criança requer determinadas habilidades. Antes de permitir que ande sozinha, certifique-se de que explicou e que a criança compreendeu como: pisar nos pedais, girá-los corretamente, subir e descer do triciclo em segurança.

24.Não permita que a criança se levante do assento.

25.Não permita que a criança ande descalça.

26.AVISO! A criança não deve deixar os pés pendurados nas laterais do triciclo enquanto este estiver em movimento.

27.Tenha cuidado com as pessoas e com os animais de estimação ao seu redor durante a utilização do produto.

28.Evite colisões com outros objetos.

29.A criança não deve saltar com o triciclo de lancis ou de outros locais elevados, nem colidir com eles.

30.A utilização do triciclo em condições de chuva ou humidade pode provocar danos ou ferrugem no produto. Mantenha o triciclo afastado da água.

PEÇAS DO TRICICLO

Antes de iniciar a montagem do triciclo, retire todas as peças da embalagem e verifique se estão presentes todas as peças descritas abaixo. Guarde as embalagens até à conclusão completa da montagem. CONSULTE a **Figura PD** e a **tabela de peças: HB** – guiador + espelhos decorativos + painel de música; **S** – assento; **FS** – interruptor para dobrar/desdobrar o quadro; **RB** – cesto traseiro; **C** – tampa do cesto; **P** – pedais; **FW** – roda dianteira; **HL** – farol; **F** – quadro; **RW** – rodas traseiras.

ETAPAS DE MONTAGEM

1.Passo 1 – Desdobrar a estrutura – Veja as Figuras 1 e 2: Pressione o botão do mecanismo dobrável para desdobrar a estrutura do triciclo.

2.Passo 2 – Montar o cesto – Veja as Figuras 3, 4, 5 e 6: Desaparafuse e remova o parafuso da parte de trás da estrutura. Prenda o cesto à estrutura do triciclo. Recoloque o parafuso e aperte-o bem. Em seguida, recoloque a tampa — ela deve encaixar firmemente na estrutura do cesto.

3.Passo 3 – Montagem da roda dianteira com o garfo – Veja as Figuras 7 e 8: Pressione o botão com mola no garfo dianteiro e insira o garfo no orifício na parte dianteira da estrutura até que ele encaixe no lugar.

4.Passo 4 – Instalação das rodas traseiras – Veja as Figuras 9, 10 e 11: Insira o eixo da roda traseira no orifício correspondente no quadro do triciclo. Mova suavemente a roda com a mão para garantir que está posicionada corretamente e gira livremente sem encravar. Verifique se a placa de metal está corretamente alinhada e, em seguida, aperte o parafuso ao lado da placa para fixar a roda traseira e todo o conjunto.

5.Passo 5 – Montagem da base do assento – Veja as Figuras 12, 13, 14 e 15: A base do assento tem duas posições ajustáveis (marcadas com «ONE» e «TWO») que permitem o ajuste de acordo com a altura da criança ou o comprimento desejado. Alinhe os orifícios do assento com os orifícios da base e coloque o assento na base. Insira os parafusos nos orifícios do assento para fixá-lo. Use uma ferramenta adequada (chave de fendas) para apertar os parafusos com firmeza e garantir a estabilidade do assento.

6.Passo 6 – Instalação do guiador - Veja as Figuras 16 e 17: Coloque o guiador em cima do garfo de direção. Pressione para baixo, garantindo que o botão de bloqueio no garfo se encaixa no orifício designado no guiador.

7.Passo 7 – Veja a Figura 18: O triciclo está montado.

FUNÇÕES DO PRODUTO

1.Dobrar o quadro do triciclo – Figuras F.1 e F.2: Pressione e mantenha pressionado o botão do mecanismo de dobragem e, em seguida, dobre o quadro do triciclo. Isso facilita o armazenamento e o transporte. O triciclo agora está compacto e pronto para ser armazenado ou transportado.

2.Painel musical – Figura F.3: O painel musical é fornecido com um botão para várias melodias e um botão para luzes. Use 3 pilhas alcalinas não recarregáveis 1.5 VAAA não recarregáveis para ativar as funções de música/luz.

3. Inserir as pilhas – Figuras B.1, B.2, B.3: Pegue na placa de música que está montada no guiador. Com uma chave de fendas, remova o parafuso da tampa do compartimento das pilhas. Coloque 3 pilhas AAA de 1,5 V corretamente, de acordo com a polaridade, no compartimento. Coloque a tampa de volta e fixe-a com um parafuso.

INFORMAÇÕES IMPORTANTES SOBRE AS BATERIAS

1.ATENÇÃO! Ao colocar as pilhas, as crianças não devem estar presentes!

2.As pilhas não estão incluídas no conjunto.

3.As pilhas devem ser manuseadas apenas por um adulto.

4.Não permita que as crianças brinquem com as pilhas.

5.Remova sempre as pilhas descarregadas e não as deite fora com o lixo doméstico, utilize os locais designados para esse fim.

6.Elas são recicláveis.Utilize apenas pilhas AAA.

7.Recomenda-se o uso de pilhas alcalinas.

8.Remova sempre as pilhas se não for utilizar o produto por um longo período de tempo.Quando substituir as pilhas, substitua-as

sempre por novas e substitua sempre todas as pilhas.

9.As crianças não devem estar presentes enquanto substitui as pilhas. Não misture pilhas velhas com novas.Não misture pilhas alcalinas, padrão (carbono-zinco) ou recarregáveis (níquel-cádmio).Não deite as pilhas no fogo, pois podem explodir ou vazar.

MANUTENÇÃO E LIMPEZA DO PRODUTO

1. Limpeza:

- Limpe o triciclo com um pano macio e seco. Não utilize produtos de limpeza agressivos, como os à base de álcool, com lixívia ou que contenham partículas abrasivas.
- Não molhe o triciclo com água ou outros líquidos durante a utilização ou a limpeza. Isto evita danos no produto, o aparecimento de ferrugem nas peças metálicas e a perda de estabilidade nas ligações.
- Limpe regularmente os pneus de areia ou pó.
- Mantenha o triciclo sempre limpo e seco após cada utilização.

2. Manutenção e Armazenamento

- Antes de cada utilização do triciclo, verifique cuidadosamente o bom estado de todas as peças e ligações:
- Os parafusos devem estar bem apertados;
- As rodas e o guidador devem estar em bom estado e fixados de forma estável;
- As rodas devem rodar livremente.
- Não utilize o triciclo se existirem peças soltas, gastas ou danificadas.
- A utilização prolongada pode provocar o afrouxamento de parafusos ou porcas. Certifique-se regularmente de que todas as fixações estão bem apertadas para evitar o risco de ferimentos à criança. Se necessário, aperte cuidadosamente quaisquer parafusos ou porcas soltos.
- **Atenção! NÃO APERTE EM EXCESSO**, para evitar danos ou rutura das peças.
- A exposição prolongada à luz solar direta pode causar descoloração ou desbotamento das peças.
- Guarde o triciclo num local fresco, seco e ventilado quando não estiver a ser utilizado.
- Mantenha o produto afastado da luz solar direta e de fontes de calor, como fogo aberto, aparelhos de aquecimento ou equipamentos de cozinha.

FABRICADO PARA A MARCA BYOX; FABRICANTE E IMPORTADOR: MONI TRADE OOD

ENDEREÇO: Bulgária, cidade de Sófia, bairro Trebich, Rua Dolo 1; **TEL.:** +359 2 936 07 90, **WEB: WWW.BYOX.EU**

BG ГАРАНЦИЯ: Продуктът има гаранция срещу всякаква липса на съответствие при нормални условия на използване, според предвиденото в инструкциите за употреба. Гаранцията не е валидна в случай на щети, причинени от неправилна употреба, износване или непредвидени обстоятелства. За срока на гаранцията, относно липсата на съответствие, моля вижте специалните разпоредби на местното законодателство, приложимо в държавата на закупуване, когато е предвидено. За повече информация относно правото на reklamacия на потребителя по смисъла на Закона за предоставяне на цифрово съдържание и цифрови услуги и за продажба на стоки и Закона за защита на потребителите, направете справка в уеб сайтовете на компанията: www.moni.bg; www.cangaroo-bg.com; www.byox.eu. Телефон за контакт: +359 02 936 079 Email: office@moni.bg

EN WARRANTY: The product is guaranteed against any conformity defect in normal conditions of use as provided for by the instructions. The warranty shall not apply in the case of damage caused by improper use, wear or accidental events. For the duration of the warranty on conformity defects please refer to the specific provisions of applicable national standards in the country of purchase, where provided.

DE GARANTIE: Für das Produkt gilt eine Garantie gegen etwaige Konformitätsmängel unter normalen Nutzungsbedingungen, wie in der Gebrauchsanweisung angegeben. Die Garantie erlischt bei Schäden, die durch unsachgemäßen Gebrauch, Abnutzung oder unvorhergesehene Umstände verursacht wurden. Für die Dauer der Garantie hinsichtlich von Konformitätsmängel, beachten Sie bitte die besonderen Bestimmungen des im Staat des Erwerbs geltenden örtlichen Rechts, sofern vorgesehen.

FR GARANTIE: Le produit est garanti contre tout défaut de conformité dans les conditions normales d'utilisation telles que prévues dans la notice d'utilisation. La garantie n'est pas valable en cas de dommages causés par la mauvaise utilisation, l'usure ou des circonstances imprévues. Pour la période de la garantie, concernant le défaut de conformité, veuillez consulter les dispositions particulières de la législation locale applicable dans le pays d'achat, le cas échéant.

IT GARANZIA: Il prodotto è garantito contro qualsiasi mancanza di conformità nelle normali condizioni d'uso previste nelle istruzioni per l'uso. La garanzia non sarà valida in caso di danni causati da uso improprio, usura o circostanze impreviste. Per tutta la durata della garanzia, in merito ai difetti di conformità, si rinvia alle particolari disposizioni della legge locale applicabile nel paese di acquisto, ove previste.

ES GARANTÍA: El producto está garantizado contra cualquier falta de conformidad en condiciones normales de uso, tal como se indica en las instrucciones de uso. La garantía no será válida en caso de daños causados por uso indebido, desgaste o circunstancias imprevistas. Para la duración de la garantía, en caso de no conformidad, consulte las disposiciones específicas de la legislación local aplicable en el país de compra, si procede.

RO GARANTIE: Produsul are garantie împotriva oricaror neconformitati în condiții normale de utilizare, conform celor prevăzute în instrucțiunile de utilizare. Garanția nu va fi valabilă în caz de daune cauzate de utilizarea necorespunzătoare,

uzura sau circumstante neprevazute. Pe durata garantiei, in ceea ce priveste lipsa de conformitate, va rugam sa consultati prevederile speciale ale legislatiei locale aplicabile in tara de achizitie, atunci cand sunt prevazute.

EL ΕΓΓΥΗΣΗ: Το προϊόν έχει εγγύηση για τυχόν έλλειψη συμμόρφωσης υπό κανονικές συνθήκες χρήσης, όπως προβλέπεται στις οδηγίες χρήσης. Η εγγύηση δεν θα ισχύει σε περίπτωση ζημιών που προκλήθηκαν από ακατάλληλη χρήση, φθορά ή απρόβλεπτες συνθήκες. Για τη διάρκεια της εγγύησης, σχετικά με την έλλειψη συμμόρφωσης, ανατρέξτε στις ειδικές διατάξεις της τοπικής νομοθεσίας που ισχύει στη χώρα αγοράς, όπως προβλέπεται.

RU ГАРАНТИЯ: Изделие гарантировано от любого несоответствия при нормальных условиях использования, как указано в инструкциях по эксплуатации. Гарантия не будет действовать в случае повреждения, вызванного неправильным использованием, износом или непредвиденными обстоятельствами. В отношении гарантийного срока, касающегося несоответствия, обратитесь к специальным положениям местного законодательства, применимого в стране покупки, где это предусмотрено.

SR/MNE/BIH GARANCIJA: Za proizvod se daje garancija protiv bilo kakve neusaglašenosti pod normalnim uslovima upotrebe kao što je navedeno u uputstvima za upotrebu. Garancija neće važiti u slučaju oštećenja uzrokovanih nepravilnom upotrebom, habanjem ili nepredviđenim okolnostima. Za vreme trajanja garancije, u vezi sa neusaglašenošću, molimo pogledajte posebne odredbe lokalnog zakona koji se primenjuje u zemlji kupovine, kada je to predviđeno.

NL GARANTIE: Het product heeft een garantie tegen elk gebrek aan conformiteit onder normale gebruiksomstandigheden, zoals bepaald in de gebruiksaanwijzing. De garantie dekt geen schade veroorzaakt door oneigenlijk gebruik, slijtage of onvoorziene omstandigheden. Met betrekking tot het gebrek aan conformiteit gedurende de garantieperiode verwijzen we naar de bijzondere bepalingen van de lokale wetgeving die van toepassing is in het land van aankoop, indien aanwezig.

HU GARANCIA: A termékre garanciát vállalunk a használati utasításban leírt normál használati feltételek mellett a megfelelőség hiányára. A jótállás nem érvényes a nem rendeltetésszerű használatból, kopásból vagy előre nem látható körülményekből eredő károk esetén. A jótállás időtartamára vonatkozóan a megfelelőség hiányával kapcsolatban kérjük, olvassa el a vásárlás országában érvényes helyi törvények speciális rendelkezéseit, ha vannak ilyenek.

CZ GARANTI: Produktens garanti gäller för alla fabrikationsfel vid normal användning av produkten enligt vad som förutses i bruksanvisningen. Garantin gäller således inte vid skada som orsakats av felaktig användning, slitage eller olycka. För giltighetsperioden för garanti mot fabrikationsfel hänvisas till de särskilda bestämmelserna i nationella lagar som gäller i inköpslandet, i förekommande fall.

SK GARANTI: Produktens garanti gäller för alla fabrikationsfel vid normal användning av produkten enligt vad som förutses i bruksanvisningen. Garantin gäller således inte vid skada som orsakats av felaktig användning, slitage eller olycka. För giltighetsperioden för garanti mot fabrikationsfel hänvisas till de särskilda bestämmelserna i nationella lagar som gäller i inköpslandet, i förekommande fall.

PT GARANTIA: O produto está coberto por garantia contra qualquer falta de conformidade em condições normais de utilização, conforme indicado nas instruções de uso. A garantia não é válida em caso de danos resultantes de uso incorreto, desgaste natural ou circunstâncias imprevistas. Quanto à duração da garantia e, em caso de não conformidade, consulte as disposições específicas da legislação local aplicável no país de compra, se for o caso.