



ИНСТРУКЦИЯ ЗА УПОТРЕБА НА ДЕТСКА ТРОТИНЕТКА

INSTRUCTIONS FOR USE OF KIDS' SCOOTER

50
KG

Min
96-140
cm



DREAM

ES: INSTRUCCIONES DE USO DE PATINETE

GR: ΟΔΗΓΙΕΣ ΧΡΗΣΗΣ ΠΑΤΙΝΙΟΥ

RO: INSTRUCTIUNI DE UTILIZARE TROTINETA

IT: ISTRUZIONI PER L'USO DI MONOPATTINO

SR/MNE/BIH: UPUTSTVO ZA UPOTREBU TROTINETE

HU: JÁTÉK ROBOGÓ HASZNÁLATI UTASÍTÁS

NL: INSTRUCTIES VOOR GEBRUIK STEP

DE: GEBRAUCHSANLEITUNG FÜR DEN TRETROLLER

CZ: NÁVOD K POUŽITÍ DĚTSKÉ KOLOBĚŽKY

SK: NÁVOD NA POUŽITIE DETSKEJ KOLOBEŽKY

FR: INSTRUCTIONS D'UTILISATION D'UNE TROTINETTE

RU: ИНСТРУКЦИЯ ПО ИСПОЛЬЗОВАНИЮ ТРОТИНЕТКУ

PT: INSTRUÇÕES DE USO DO PATINETE

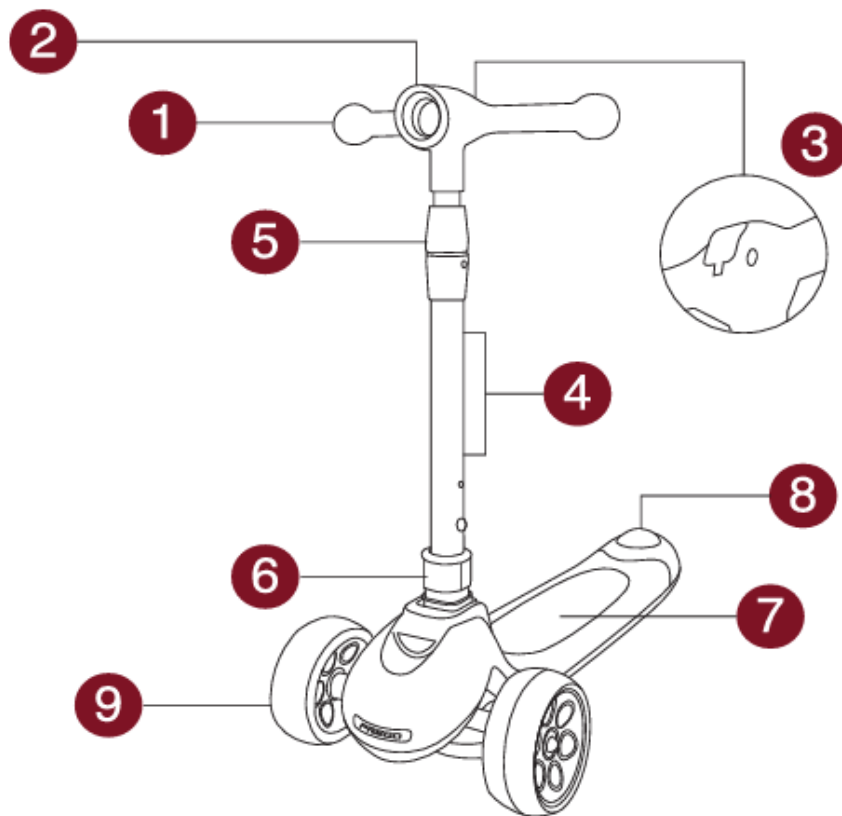

BG: 1. Кормило; 2. Предна светлина (фар); 3. Бутон за включване и изключване на предния фар; 4. Кормилна колона; 5. Заклучващ механизъм (пластмасова скоба) за регулиране височината на кормилото; 6. Механизъм за сгъване/разгъване на тротинетката/кормилната тръба; 7. Платформа/Основа на тротинетката; 8. Спирачка; 9. Полиуретанови (PU) светещи колела. **EN:** 1. Handlebar; 2. Headlight; 3. ON/OFF Headlight button; 4. Handlebar stem; 5. Locking mechanism (plastic tightening bracket) for adjusting handlebar height; 6. Handlebar folding/unfolding mechanism; 7. Deck of the scooter; 8. Stopping device/Brake; 9. Polyurethane (PU) light-up wheels. **ES:** 1. Manillar; 2. Faro delantero; 3. Botón de encendido/apagado del faro; 4. Tubo del manillar; 5. Mecanismo de bloqueo (abrazadera de plástico) para ajustar la altura del manillar; 6. Mecanismo para plegar/desplegar el trotinette/ tubo del manillar; 7. Plataforma/Base del trotinette; 8. Freno; 9. Ruedas luminosas de poliuretano (PU). **EL:** 1. Τιμόνι; 2. Μπροστινό φως; 3. Κουμπί ενεργοποίησης/απενεργοποίησης φωτός; 4. Σωλήνας τιμονιού; 5. Μηχανισμός ασφάλισης (πλαστικός σφιγκτήρας) για τη ρύθμιση του ύψους του τιμονιού; 6. Μηχανισμός αναδίπλωσης/ ξεδίπλωσης του πατινιού; 7. Πλατφόρμα /Βάση πατινιού; 8. Φρένο; 9. Φωτιζόμενοι τροχοί από πολυουρεθάνη (PU). **RO:** 1. Ghidon; 2. Far; 3. Buton de pornire/oprire a farului; 4. Teava ghidon; 5. Mecanism de blocare (colier din plastic) pentru reglarea inaltimii ghidonului; 6. Mecanism pentru plierea/deplierea trotinetei/ghidon; 7. Platforma/Baza trotineta; 8. Frana; 9. Roți luminoase din poliuretan (PU). **IT:** 1. Sterzo; 2. Faro anteriore; 3. Pulsante di accensione/spengimento del faro; 4. Tubo dello sterzo; 5. Meccanismo di bloccaggio (morsetto in plastica) per la regolazione dell'altezza del manubrio; 6. Meccanismo di ripiegamento/dispiegamento; 7. Piattaforma/base del monopattino; 8. Freno; 9. Ruote luminose in poliuretano (PU). **SR/MNE/BIH:** 1. Upravljač; 2. Prednje svjetlo; 3. Tipka za uključivanje/isključivanje svjetla; 4. Cev upravljača; 5. Mehanizam za zaključavanje (plastična kvačica) za podešavanje visine upravljača; 6. Mehanizam za sklapanje/rasklapanje trotinete; 7. Platforma/Osnova trotinete; 8. Kočnica; 9. Svijetleći poliuretanski (PU) kotači. **HU:** 1. Kormánycső; 2. Első lámpa; 3. Lámpa be-/kikapcsoló gomb; 4. Kormánycső; 5. Reteszelt mechanizmus (műanyag bilincs) a kormány magasságának beállításához; 6. A kormány összecuskható/kihajtható mechanizmusa; 7. Platform/Robogóalap; 8. Fék; 9. Világító poliuretán (PU) kerekek. **NL:** 1. Stuur; 2. Koplamp; 3. Aan/uit-knop voor de koplamp; 4. Stuurbuis; 5. Vergrendelingsmechanisme (kunststofbeugel) voor het verstellen van het stuur in hoogte; 6. Inklap-/uitklapmechanisme van het stuur; 7. Platform/Basis van de step; 8. Rem; 9. Lichtgevende polyurethaan (PU) wielen. **CZ:** 1. Řídítko; 2. Přední světlo; 3. Tlačítko zapnutí/vypnutí světla; 4. Sloupek řídítka; 5. Aretační mechanismus (svorka) pro nastavení výšky řídítka; 6. Mechanismus pro sklopení/rozložení koloběžky/řídící trubky; 7. Základna/ plošina koloběžky; 8. Brzda; 9. Svítící polyuretanová (PU) kolečka. **SK:** 1. Riadidlo; 2. Predné svetlo; 3. Tlačidlo zapnutia/vypnutia svetla; 4. Stĺpik riadítka; 5. Aretačný mechanizmus (svorka) pre nastavenie výšky riadidla; 6. Mechanizmus pre sklopenie/rozloženie kolobežky/riadiacej rúrky; 7. Základňa/ plošina kolobežky; 8. Brzda; 9. Svetiace polyuretánové (PU) kolieska. **DE:** 1. Lenker; 2. Frontscheinwerfer; 3. Ein-/Aus-Schalter für den Scheinwerfer; 4. Lenkrohr; 5. Verriegelungsmechanismus (Kunststoffklemme) zur Einstellung der Lenkerhöhe; 6. Knopf zum Einklappen/Ausklappen; 7. Plattform/Boden des Rollers; 8. Bremse; 9. Leuchtende Polyurethan-(PU)-Räder. **FR:** 1. Guidon; 2. Phare avant; 3. Bouton marche/arrêt du phare; 4. Tube de direction; 5. Mécanisme de verrouillage (clip en plastique) pour régler la hauteur du guidon; 6. Mécanisme de pliage / dépliage de la trotinette; 7. Plateforme / Base de la trotinette; 8. Freins; 9. Roues lumineuses en polyuréthane (PU). **RU:** 1. Руль; 2. Фара; 3. Кнопка включения/выключения фары; 4. Рулевая трубка; 5. Фиксирующий механизм (пластиковый зажим) для регулировки высоты руля; 6. Механизм складывания/раскладывания самоката; 7. Платформа/основание

самоката; 8. Тормоз; 9. Светящи полиуретанови (PU) колѐса. **PT:** 1. Guidão; 2. Farol; 3. Botão Ligar/Desligar do farol; 4. Coluna do guidão; 5. Mecanismo de travamento (braçadeira plástica de aperto) para ajuste da altura do guidão; 6. Mecanismo de dobrar/desdobrar o guidão; 7. Plataforma do patinete; 8. Dispositivo de frenagem / Freio; 9. Rodas de poliuretano (PU) com luz LED.

СГЛОБЯВАНЕ/ ASSEMBLY/ ΣΥΝΑΡΜΟΛΟΓΗΣΗ ΘΗΛΑΣΤΡΟΥ/ ASAMBLARE/ MONTAGESCHRITTE/ MONTAJE/ ASSEMBLAGGIO/ СБОРКА/ SKLAPANJE/ ÖSSZESZERELÉSE/ MONTAGE/ ASSEMBLAGE/ SESTAVENÍ / ZOSTAVA / MONTAGEM /

1.

РАЗГЪВАНЕ И СГЪВАНЕ НА ТРОТИНЕТКАТА UNFOLDING AND FOLDING THE SCOOTER

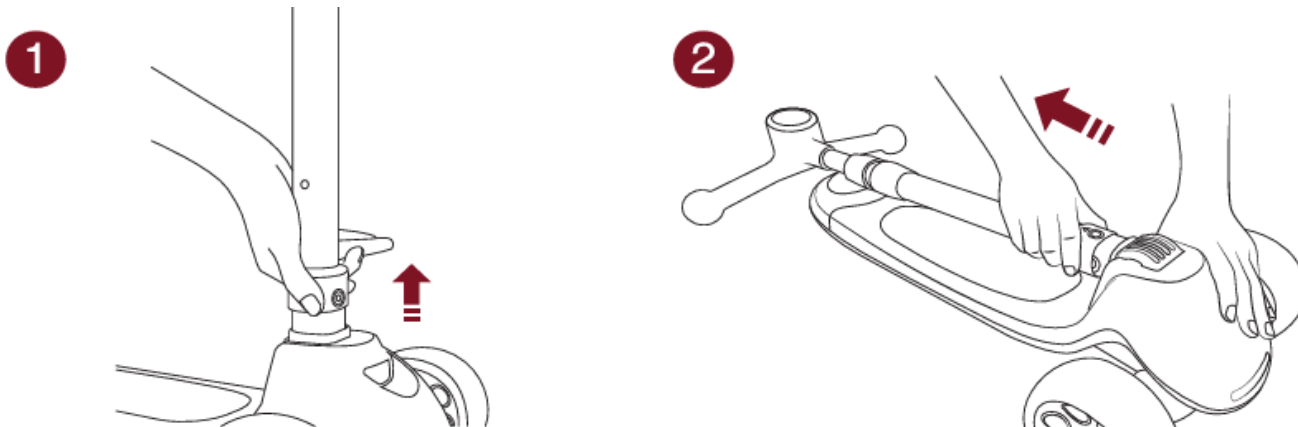

BG: РАЗГЪВАНЕ: Задръжете стабилно кормилната колона и натиснете заключващия механизъм за сгъване/разгъване. Издърпайте кормилната колона нагоре до пълното ѝ изправяне във вертикално положение, докато чуете отчетливо „щрак“, което показва, че заключващият механизъм е активиран. Освободете механизма. Преди употреба се уверете, че кормилната колона е сигурно заключена. **СГЪВАНЕ:** Повдигнете заключващия механизъм за сгъване/разгъване и едновременно с това натиснете кормилната колона надолу по посока на платформата за стъпване, докато чуете отчетливо „щрак“. Тротинетката е сгъната и фиксирана за пренасяне или съхранение.

EN: UNFOLDING: Hold the handlebar stem securely and press the folding locking button. Pull the handlebar stem upwards until it reaches the fully upright position and an audible “click” is heard, indicating that the locking mechanism is engaged. Release the locking button. Ensure the handlebar stem is firmly locked before use. **FOLDING:** Lift the folding locking mechanism and simultaneously push the handlebar stem downwards towards the deck until an audible “click” is heard. The scooter is now folded and secured for carrying or storage. **ES: Despliegue el marco del patinete:** Empuje el mecanismo de plegado hasta colocarlo en posición hasta que el marco esté completamente extendido. **EL: Ανοίξτε το πλαίσιο του πατινιού:** πιέστε τον μηχανισμό αναδίπλωσης στη θέση του μέχρι το πλαίσιο να είναι πλήρως εκτεταμένο. **RO: Desfaceți cadrul trotinetei:** Împingeți mecanismul de pliere în poziție până când cadrul este complet extins. **IT: Aprire il telaio del monopattino:** Spingere il meccanismo di chiusura nella posizione fino a quando il telaio non è completamente esteso. **SR/MNE/BIH: Raširite okvir trotineta:** gurnite mehanizam za sklapanje u položaj dok se okvir potpuno ne raširi. **HU: Nyissa ki a roller vázát:** Nyomja a hajtogató mechanizmust a helyére, amíg a váz teljesen ki nem nyílik. **NL: Klap het stepframe uit:** Duw het vouwmechanisme op zijn plaats totdat het frame volledig is uitgevouwen. **CZ: Rozložte rám koloběžky:** Zatlačte skládací mechanismus do polohy, dokud není rám zcela rozložen. **SK: Rozložte rám kolobežky:** Zatlačte sklápací mechanismus do polohy, kým nie je rám úplne rozložený. **DE: Klappen Sie den Scooter-Rahmen aus:** Drücken Sie den Faltmechanismus in Position, bis der Rahmen vollständig ausgeklappt ist. **FR: Dépliez le cadre de la trottinette :** Poussez le mécanisme de pliage en position jusqu'à ce que le cadre soit complètement déployé. **RU: Разложите раму самоката:** Нажмите на механизм складывания, пока рама полностью не раскроется. **PT: Desdobre a estrutura da trotinete:** Empurre o mecanismo de dobragem para a posição até que a estrutura esteja totalmente estendida.

2.

РЕГУЛИРАНЕ ВИСОЧИНАТА НА КОРМИЛОТО HANDLEBAR HEIGHT ADJUSTMENT

BG: Освободете стягащата скоба като я завъртите по посока обратно на часовниковата стрелка. Натиснете пружинния бутон, който се показва през отворите отпред. Така освобождавате кормилото, което може да се движи нагоре или надолу, според височината, която искате. След като чуете “кликване” се уверете, че бутонът е видим през съответния отвор на височината, която сте избрали. Затегнете обратно стягащата скоба. Тротинетката има четири (4) позиции на височина. **EN:** Release the plastic tightening bracket by turning it in a counterclockwise direction. Then, press the spring button, which can be seen through the holes in the front. This way you release the handlebar, which can move up or down, according to the height you want. After hearing “click”, make sure that the button is visible through the corresponding opening at the height you have selected. Re-tighten the bracket. The scooter has four (4) height positions. **ES: AJUSTE DE LA ALTURA DEL MANILLAR:** Para ajustar la altura del timón, primero suelte la abrazadera ruotandola in senso antiorario. Luego, presione el botón de resorte que aparece a través de los orificios en el frente. De ese modo se libera el timón, que puede moverse hacia arriba o hacia abajo, según la altura que desee. Después de oírse un “clic”, asegúrese de que el botón sea visible a través del orificio correspondiente a la altura que seleccionó. Apriete de nuevo la abrazadera. El trotinette tiene cuatro (4) posiciones de altura. **EL: ΡΥΘΜΙΣΗ ΤΟΥ ΥΨΟΥΣ ΤΙΜΟΝΙΟΥ:** Για να ρυθμίσετε το ύψος του τιμονιού, πρώτα απελευθερώστε τον σφιγκτήρα

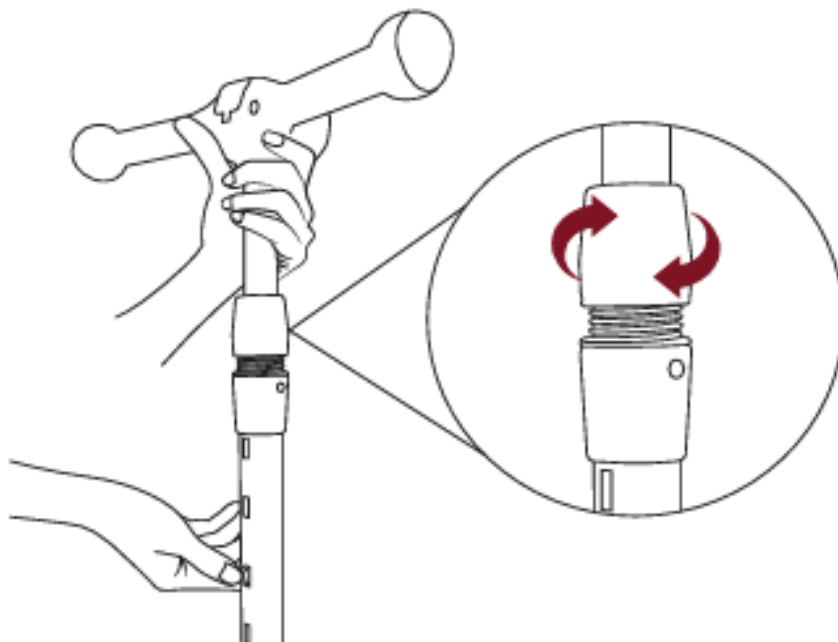

στρέφοντάς το προς τη φορά των δεικτών του ρολογιού. Στη συνέχεια, πατήστε το κουμπί ελατηρίου που εμφανίζεται μέσα από τις οπές στο μπροστινό μέρος. Αυτό απελευθερώνει το τιμόνι, το οποίο μπορεί να κινηθεί προς τα πάνω ή προς τα κάτω, ανάλογα με το ύψος που θέλετε. Αφού ακούσετε ένα «κλικ», βεβαιωθείτε ότι το κουμπί είναι ορατό από την αντίστοιχη οπή στο ύψος που επιλέξατε. Σφίξτε ανάποδα τον σφιγκτήρα. Το πατίνι έχει τέσσερις (4) θέσεις ύψους. **RO: REGLAREA INALTIMII GHIDONULUI – FIGURĂ 2:** Pentru a regla înălțimea ghidonului, eliberați în primul rans clema de fixare prin rotirea acestuia în sens antiorar. Apoi, apăsați butonul cu arc care își face apariția printre orificiile aflate în fata. În acest fel se eliberează ghidonul, care se poate deplasa în sus sau în jos, în funcție de înălțimea dorită. După ce veți auzi sunetul „clic”, asigurați-vă ca butonul este vizibil prin orificiul corespunzător la înălțimea care ați selectat. Strângeți înapoi clema de fixare. Trotineta are patru (4) poziții de înălțime. **IT: REGOLAZIONE DELL'ALTEZZA DEL MANUBRIO:** Per regolare l'altezza del manubrio, sganciare prima il morsetto ruotandola in senso antiorario. Quindi, premere la manopola a molla che appare attraverso i fori nella parte anteriore. In questo modo si sblocca il manubrio, che può essere alzato o abbassato a seconda dell'altezza desiderata. Una volta sentito il "clic", accertarsi che la manopola sia visibile attraverso il foro appropriato all'altezza selezionata. Serrare di nuovo la staffa di fissaggio. Il monopattino ha quattro (4) posizioni in altezza. **SR/MNE/BIH: PODEŠAVANJE VISINE UPRAVLJAČA:** Da biste podesili visinu upravljača prvo oslobodite stezaljku okrećući ga u smjeru suprotnom od kazaljke na satu. Zatim pritisnite opružni taster koji viri kroz rupe na prednjoj strani. Tako ćete osloboditi upravljač, koji se može pomerati gore ili dole, u zavisnosti od visine koju želite. Nakon što čujete „klik“ uverite se da je taster vidljiv kroz rupu za odabranu visinu. Ponovo zategnite stezaljku. Trotineta ima četiri (4) položaja visine. **HU: KORMÁNY MAGASSÁG BEÁLLÍTÁSA :** A kormány magasságának beállításához először engedje el a bilincset. Ezután nyomja meg az elülső lyukakon keresztül megjelenő rugós gombot. Ez felszabadítja a kormányt, amely felfelé vagy lefelé mozoghat a kívánt magasságnak megfelelően. Miután hall egy "kattanást", győződjön meg arról, hogy a gomb látható a megfelelő lyukon keresztül a kiválasztott magasságban. Húzza meg újra a bilincset. **NL: HET STUUR IN HOOGTE VERSTELLEN :** Om het stuur in hoogte te verstellen, moet u eerst de klem losmaken los door deze linksom te draaien. Druk vervolgens op de veerknop die door de openingen aan de voorkant uitsteekt. Zo maakt u het stuur los en u kunt u het naar omhoog of naar omlaag verplaatsen totdat u de gewenste hoogte bereikt. Als u een klikgeluid hoort, controleer of de knop zichtbaar is door de bijbehorende opening op de door u geselecteerde hoogte. Draai de klem weer vast. De step heeft vier (4) hoogtestanden. **DE: EINSTELLEN DER HÖHE DES LENKERS :** Zur Einstellung der Höhe des Lenkrades lösen Sie zunächst die Klemmschelle, indem Sie ihn gegen den Uhrzeigersinn drehen. Drücken Sie danach den Druckknopf, der durch die Öffnungen vorn ragt. Dadurch wird das Lenkrad entriegelt und kann sich nach oben und nach unten bewegen - je nach der gewünschten Höhe. Vergewissern Sie sich, nachdem Sie ein „Klickgeräusch“ gehört haben, dass der Knopf durch die jeweilige Öffnung der gewählten Höhe sichtbar ist. Ziehen Sie die Klemmschelle wieder an. Der Roller hat vier (4) Höhenpositionen. **CZ: NASTAVENÍ VÝŠKY ŘÍDÍTKA :** Abyste dokázali nastavit výšku řídítek, nejprve uvolněte utahovací svorku otáčením proti směru hodinových ručiček. Poté stiskněte pružinové tlačítko, které je vidět skrz otvory na přední straně. Tím se uvolní řídítka, která se mohou pohybovat nahoru nebo dolů podle požadované výšky. Jakmile uslyšíte zvuk „cvaknutí“, ujistěte se, že je tlačítko viditelné přes odpovídající otvor ve vámi zvolené výšce. Znovu utáhněte svorku. Koloběžka má čtyři (4) polohy výšky. **SK: NASTAVENIE VÝŠKY RIADIDLA:** Aby ste dokázali nastaviť výšku riadidiel, najskôr uvoľnite uťahovaciu svorku otáčaním proti smeru hodinových ručičiek. Potom stlačte pružinové tlačidlo, ktoré je vidieť cez otvory na prednej strane. Tým sa uvoľní riadidlá, ktoré sa môžu pohybovať nahor alebo nadol podľa požadovanej výšky. Akonáhle budete počuť zvuk „cvaknutia“, uistite sa, že je tlačidlo viditeľné cez zodpovedajúci otvor vo vami zvolenej výške. Znovu utiahnite svorku. Kolobežka má štyri (4) polohy výšky. **FR: RÉGLER LA HAUTEUR DU GUIDON :** Pour régler la hauteur du guidon, desserrez d'abord le collier en le tournant dans le sens inverse des aiguilles d'une montre. Appuyez ensuite sur le bouton à ressort qui apparaît à travers les trous à l'avant. Cela libère le guidon qui peut se déplacer vers le haut ou vers le bas, selon la hauteur souhaitée. Après avoir entendu un « clic », assurez-vous que le bouton est visible à travers le trou correspondant à la hauteur que vous avez sélectionnée. Serrez le collier. La trotinette a 4 positions de hauteur. **RU: РЕГУЛИРОВКА ВЫСОТЫ РУЛЯ :** Чтобы отрегулировать высоту руля, сначала отпустите зажим повернув его против часовой стрелки. Затем нажмите пружинную кнопку, которая появляется через отверстия спереди. Это освобождает руль, который может двигаться вверх или вниз, в зависимости от желаемой высоты. Услышав «щелчок», убедитесь, что кнопка видна через соответствующее отверстие на выбранной вами высоте. Затяните зажим еще раз. Самокат имеет четыре положения по высоте.

PT: AJUSTE DA ALTURA DO GUIDÃO: Para ajustar a altura do guidão, primeiro solte o suporte de aperto de plástico girando-o no sentido anti-horário. Em seguida, pressione o botão de mola, que pode ser visto através dos orifícios na parte frontal. Dessa forma, você solta o guidão, que pode ser movido para cima ou para baixo, de acordo com a altura desejada. Depois de ouvir um «clique», certifique-se de que o botão está visível através da abertura correspondente na altura que selecionou. Volte a apertar o suporte. A trotineta tem quatro posições de altura.

3.

АКТИВИРАНЕ НА СВЕТЛИННИ ЕФЕКТИ - 3 броя 1,5 V тип ААА (не са влючени) LIGHT EFFECTS ACTIVATION - 3 pcs 1.5 V type AAA alkaline batteries (not included)

BG: ФУНКЦИЯ СВЕТЛИНИ: В долната част на основата на тротинетката се намира бутон за активиране на светлинните функции на тротинетката. Намерете капака на отделението с батерии, който се намира в долната страна тротинетката. С помощта на отвертка развийте винтовете на капачето. Свалете го. Поставете 3 броя 1,5 V тип ААА алкални батерии (не са включени в комплекта), спазвайки поляритета, означен на дъното на отделението. Сложете обратно капачето на отделението за батерии и затегнете винтовете с отвертка. Не затягвайте прекомерно. За да отстраните батериите, повторете стъпките. **EN: LIGHTS:** At the bottom of the scooter base is located a button to activate the scooter's light functions. Find the battery compartment cover, which is located on the underside of the scooter. Use a screwdriver to loosen the cap screws. Take it off. Insert 3 *1.5 V type AAA alkaline batteries (not included), observing the polarity marked on the bottom of the compartment. Put the battery cover back on and tighten the screws with a screwdriver. Do not overtighten. To remove the batteries, repeat the steps. **DE: LICHTEFFEKTE AKTIVIEREN:** Unten an der Basis des Rollers befindet sich der Schalter für die Aktivierung der Lichtfunktionen des Rollers. Suchen Sie den Batteriefachdeckel und lösen Sie die Deckelschrauben mit einem Schraubendreher. Entfernen Sie den Deckel. Legen Sie 3 Alkalibatterien 1,5 V Typ AA (nicht im Lieferumfang enthalten) ein und beachten Sie dabei die Polarität, die auf der Unterseite des Fachs angegeben ist. Bringen Sie die Batterieabdeckung wieder an und ziehen Sie die Schrauben mit einem Schraubendreher fest. Nicht zu fest anziehen. Um die Batterien zu entfernen, wiederholen Sie die Schritte. **EL: ΕΝΕΡΓΟΠΟΙΗΣΗ ΦΩΤΙΣΤΙΚΩΝ ΕΦΕ:** Στο κάτω μέρος της βάσης του πατινιού υπάρχει ένα κουμπί για να ενεργοποιήσετε τις λειτουργίες φωτισμού του σκούτερ. Βρείτε το καπάκι της θήκης μπαταριών. Χρησιμοποιώντας κατσαβίδι ξεβιδώστε τις βίδες στο καπάκι. Αφαιρέστε το. Τοποθετήστε 3 τεμ. 1,5 V τύπου ААА алкаλικές μπαταρίες (δεν περιλαμβάνονται στο σετ), όπως τηρείτε την πολικότητα, σημειωμένη στο κάτω μέρος της θήκης. Τοποθετήστε στην θέση του το καπάκι της θήκης μπαταριών και σφίξτε τις βίδες με κατσαβίδι. Μην σφίγγετε υπερβολικά. Για να αφαιρέσετε τις μπαταρίες, επαναλάβετε τα βήματα. **RO: ACTIVAREA EFECTELOR LUMINOASE:** In partea de jos a bazei trotinetei se afla un buton pentru activarea functiilor luminoase ale trotinetei. Gasiti capacul compartimentului pentru baterii. Prin intermediul unei surubelnite desfaceti suruburile capacului. Indepartati capacul. Introduceti 3 baterii alcaline de tip ААА de 1,5 V (nu sunt incluse in set), respectand polaritatea marcata in partea de jos a compartimentului. Puneti la loc capacul compartimentului pentru baterii si strangeti suruburile cu o surubelnita. Nu strangeti in exces. Pentru a indeparta bateriile, repetati pasii. **IT: ATTIVAZIONE DEGLI EFFETTI LUMINOSI:** Nella parte inferiore della base del monopattino si trova un pulsante che attiva le funzioni luce. Individuare il coperchio del vano batterie. Utilizzare un cacciavite per svitare le viti del coperchio. Togliere il coperchio. Inserire 3 batterie alcaline da 1,5 V tipo ААА (non incluse nel set), rispettando la polarità indicata sul fondo del vano. Riposizionare il coperchio della batteria e serrare le viti con un cacciavite. Non stringere troppo. Per rimuovere le batterie, ripetere i passaggi. **ES: ACTIVACIÓN DE LOS EFECTOS LUMINOSOS:** En la parte inferior de la base del patinete se encuentra un botón para activar las funciones de luz del patinete. Identifique donde está la tapa del compartimiento. Con la ayuda de un destornillador destornille los tornillos de la tapa. Quitarla. Ponga 3 pilas alcalinas del tipo 1,5 V ААА (no están incluidas en el kit), observando la polaridad que está indicada en el fondo del compartimiento. Vuelva a colocar la tapa del compartimiento de pilas y apriete los tornillos con un destornillador. No apriete demasiado. Repite los pasos para quitar las pilas. **FR : ACTIVATION DES EFFETS LUMINEUX :** Au bas de la base de la trottinette se trouve le bouton pour activer les fonctions lumières de la trottinette. Repérez le couvercle du compartiment des piles. Utilisez un tournevis pour desserrer les vis du couvercle. Enlevez-le. Insérez 3 piles alcalines 1,5 V type ААА (non fournies), en respectant la polarité indiquée au fond du compartiment. Remplacez le couvercle des piles et serrez les vis à l'aide d'un tournevis. Il ne faut pas trop serrer. Pour retirer les piles, répétez les étapes. **RU: АКТИВАЦИЯ СВЕТОВЫХ ЭФФЕКТОВ :** В нижней части основания самоката находится кнопка для активации световых функций самоката. Найдите крышку батарейного отсека и отверткой ослабьте винты крышки. Снимите. Вставьте 3 шт. батареи 1,5 V типа ААА (не входят в комплекте), соблюдая полярность, указанную на дне отсека. Установите на место крышку отсека батареев и затяните винты отверткой. Не перетягивайте. Чтобы извлечь батареи, повторите шаги. **SR/MNE/BIH: AKTIVIRANJE SVETLOSNIH EFEKATA:** Na dnu osnove trotinete nalazi se taster za aktiviranje svetlosnih funkcija. Pronađite poklopac odeljka za baterije. Pomoću odvijača odvrnite vijke poklopca. Uklonite ga. Umetnite 3 komada alkalnih baterija 1,5 V tipa ААА (nisu uključeni u set), pratite polaritet koji je obelježen na dnu odeljka. Vratite poklopac na njegovom mestu i zavrnite vijke odvijačem. Ne stežite previše. Da biste izvadili baterije ponovite iste korake. **NL: DE LICHTEFFECTEN ACTIVEREN :** Aan de onderkant van de voet van de step bevindt zich een knop om de lichtfuncties van de step te activeren. Vind het deksel van het batterijcompartiment. Gebruik een schroevendraaier om de schroeven van het deksel los te draaien. Doe het deksel af. Plaats 3 x 1,5 V type ААА alkalinebatterijen (niet meegeleverd). Let bij het plaatsen van de batterijen op de polariteit die op de onderkant van het compartiment is aangegeven. Plaats het batterijdeksel terug en draai de schroeven met behulp een schroevendraaier vast. Draai niet te vast. Herhaal dezelfde stappen om de batterijen te verwijderen. **HU: FÉNYHATÁSOK AKTIVÁLÁSA:** A robogó talpának alján található egy gomb a robogó fény funkcióinak aktiválásához. Keresse meg az elemtartó rekesz fedelét. Csavarhúzóval csavarja ki a zárócsavarokat. Vegye le. Helyezzen be 3 db 1,5 V-os ААА típusú alkáli elemet (nem tartozék), ügyelve a rekesz alján jelzett polarításra. Helyezze vissza az elemtartó fedelét, és csavarhúzóval húzza meg a csavarokat. Ne húzza túl. Az elemek eltávolításához ismételje meg a lépéseket. **CZ: AKTIVOVÁNÍ SVĚTELNCH EFEKTŮ:** Ve spodní části základny koloběžky je umístěno tlačítko pro aktivaci světelných funkcí koloběžky. Pro aktivaci funkcí světla použijte 3 nedobíjecí alkalické ААА 1.5 V baterie. Najděte kryt bateriového prostoru, který se nachází na spodní straně koloběžky. Pomocí šroubováku povolte šrouby krytu. Sejměte jej. Vložte baterie a dodržujte polaritu vyznačenou na spodní straně přihrádky. Nasad'te zpět kryt baterií a utáhněte šrouby šroubovákem. Neu-tahujte příliš. Chcete-li baterie vyjmout, opakujte tyto kroky.

SK: AKTIVÁCIA SVETELNÝCH EFEKTOV: Na spodnej strane základne kolobežky sa nachádza tlačidlo na aktiváciu svetelných funkcií kolobežky. Na aktiváciu svetelných funkcií použite 3 nenabíjateľné alkalické batérie AAA 1,5 V. Vyhľadajte kryt priestoru pre batérie na spodnej strane kolobežky. Pomocou skrutkovača uvoľnite skrutky krytu. Odstráňte kryt. Vložte batérie, pričom dodržte polaritu označenú na spodnej strane priestoru. Nasadzte kryt batérií a utiahnite skrutky skrutkovačom. Neutiahnite príliš. Ak chcete batérie vybrať, zopakujte tieto kroky. **PT: ATIVAR OS EFEITOS DE LUZ:** Há um botão na parte inferior da base da scooter para ativar as funções de luz da scooter. Use 3 pilhas alcalinas AAA de 1,5 V não recarregáveis para ativar as funções de luz. Localize a tampa do compartimento das pilhas na parte inferior da scooter. Use uma chave de fendas para soltar os parafusos da tampa. Remova a tampa. Insira as pilhas, observando a polaridade marcada na parte inferior do compartimento. Recoloque a tampa do compartimento das pilhas e aperte os parafusos com uma chave de fendas. Não aperte demais. Para remover as pilhas, repita estes passos.



ПРЕДУПРЕЖДЕНИЯ ЗА РАБОТА С БАТЕРИИ WARNINGS FOR WORKING WITH BATTERIES



⚠ ВНИМАНИЕ!

- Винаги дръжте батериите далеч от деца.
- С батериите трябва да борави възрастен.
- Батериите трябва да се поставят с правилната полярност.
- Всяка батерия може да изтече, ако се смеси с различен тип батерия, ако се постави неправилно или ако не се заменят или презаредят всички батерии едновременно.
- Всяка батерия може да изтече или да избухне, ако се изхвърли неправилно или ако се опита да се зарежда батерия, която не е предназначена за презареждане.
- Извадете батериите при продължителни периоди на неизползване.
- Изхвърляйте батериите правилно съгласно местните разпоредби.
- Използвайте батерии само AAA размер. Препоръчват се алкални батерии.
- Когато смените с нови батерии, винаги сменяйте всички батерии. Не смесвайте стари с нови батерии.
- Не смесвайте алкални, стандартни (Въглерод - Цинкови), или презаредими (Никел – Кадмиеви) батерии.
- Не слагайте батериите в огън, тъй като те може да избухнат или да протекат.

⚠ WARNING!

- Always keep batteries away from children.
- The batteries should be handled by an adult only.
- Insert batteries in the correct polarity position.
- Any battery may leak if mixed with a different battery type, installed incorrectly or if all batteries are not replaced or recharged at the same time.
- Do not mix old and new batteries.
- Do not mix battery types such as alkaline, standard (carbon-zinc) or rechargeable (nickel cadmium).
- Any battery may leak or explode if discarded improperly or if an attempt is made to charge a battery not intended to be recharged.
- Do not charge non-rechargeable batteries.
- Discard batteries properly according to local regulations.
- Use AAA batteries only. Alkaline batteries are recommended.
- Always remove the batteries, if you will not use the product for a long period of time.
- Do not throw the batteries in fire, because they may blow up or leak.

СПИРАНЕ С ТРОТИНЕТКА/ STOPPING WITH THE SCOOTER / FRENADO CON EL PATINETE / ΑΚΙΝΗΤΟΠΟΙΗΣΗ ΤΟΥ ΠΑΤΙΝΙΟΥ / OPRIRE CU TROTINETA / FRENATA DEL MONOPATTINO / A ROBOGÓ FÉKEZÉSI UTASÍTÁSOK / INSTRUCTIES VOOR HET REMMEN MET DE STEP / ZASTAVOVÁNÍ KOLOBĚŽKOU / ZASTAVENIE S KOLOBEŽKOU / BREMSSEN / ARRÊT DE LA TROTINETTE/ ОСТАНОВКЕ САМОКАТА/ TRAVAGEM COM A TROTINETE

A

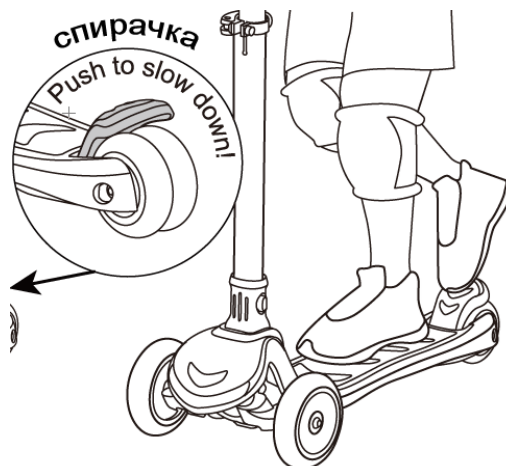

ΚΑΡΑΝΕ НА ТРОТИНЕТКАТА HOW TO USE THE SCOOTER

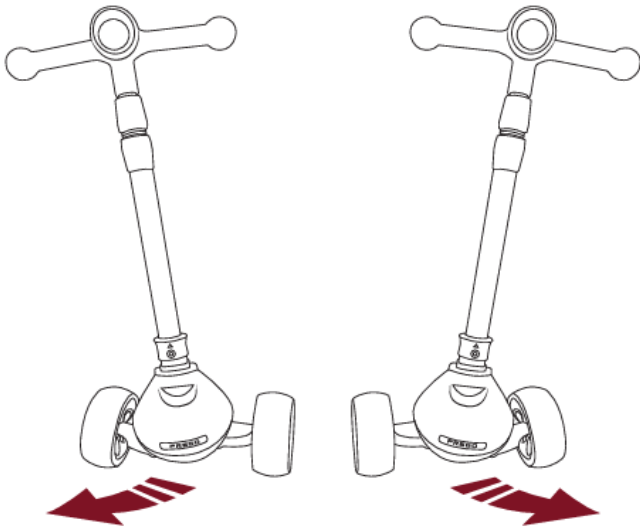

BG: ΚΑΡΑΝΕ НА ТРОТИНЕТКАТА: Тротинетката е оборудвана със система за управление Lean-To-Steer, която реагира на наклона на тялото. Когато детето се наклони надясно, скутерът завива надясно. Когато детето се наклони наляво, скутерът завива наляво. Завиването се извършва без завъртане на кормилото.

EN: HOW TO USE THE SCOOTER: The scooter is equipped with a Lean-To-Steer steering system that responds to body movement. When the child leans to the right, the scooter turns right. When the child leans to the left, the scooter turns left. Turning is achieved without rotating the handlebar.

ES: CÓMO UTILIZAR EL PATINETE: El patinete está equipado con un sistema de dirección Lean-To-Steer que responde al movimiento del cuerpo. Cuando el niño se inclina hacia la derecha, el patinete gira a la derecha. Cuando el niño se inclina hacia la izquierda, el patinete gira a la izquierda. El giro se realiza sin girar el manillar.

EL: ΠΩΣ ΝΑ ΧΡΗΣΙΜΟΠΟΙΗΣΕΤΕ ΤΟ ΠΑΤΙΝΙ: Το πατίνι είναι εξοπλισμένο με σύστημα διεύθυνσης Lean-To-Steer, το οποίο ανταποκρίνεται στην κίνηση του σώματος. Όταν το παιδί γέρνει προς τα δεξιά, το πατίνι στρίβει δεξιά. Όταν το παιδί γέρνει προς τα αριστερά, το πατίνι στρίβει αριστερά. Η στροφή γίνεται χωρίς περιστροφή του τιμονιού.

RO: CUM SE UTILIZEAZĂ TROTINETA: Trotineta este echipată cu un sistem de direcție Lean-To-Steer care răspunde la mișcarea corpului. Când copilul se apleacă spre dreapta, trotineta virează la dreapta. Când copilul se apleacă spre stânga, trotineta virează la stânga. Virarea se face fără rotirea ghidonului.

IT: COME UTILIZZARE IL MONOPATTINO: Il monopattino è dotato di un sistema di sterzo Lean-To-Steer che risponde al movimento del corpo. Quando il bambino si inclina a destra, il monopattino gira a destra. Quando il bambino si inclina a sinistra, il monopattino gira a sinistra. La sterzata avviene senza ruotare il manubrio.

SR/MNE/BIH: KAKO KORISTITI TROTINET: Trotinet je opremljen sistemom upravljanja Lean-To-Steer koji reagira na pokrete tijela. Kada se dijete nagne udesno, trotinet skreće udesno. Kada se dijete nagne ulijevo, trotinet skreće ulijevo. Skretanje se vrši bez okretanja upravljača.

HU: A ROLLER HASZNÁLATA: A roller Lean-To-Steer kormányzási rendszerrel van felszerelve, amely a test mozgására reagál. Amikor a gyermek jobbra dől, a roller jobbra fordul. Amikor a gyermek balra dől, a roller balra fordul. A kanyarodás a kormány elfordítása nélkül történik.

NL: HOE DE STEP TE GEBRUIKEN: De step is uitgerust met een Lean-To-Steer stuursysteem dat reageert op lichaamsbeweging. Wanneer het kind naar rechts leunt, draait de step naar rechts. Wanneer het kind naar links leunt, draait de step naar links. Het sturen gebeurt zonder het stuur te draaien.

DE: SO VERWENDEN SIE DEN SCOOTER: Der Scooter ist mit einem Lean-To-Steer-Lenksystem ausgestattet, das auf Körperbewegungen reagiert. Wenn sich das Kind nach rechts lehnt, fährt der Scooter nach rechts. Wenn sich das Kind nach links lehnt, fährt der Scooter nach links. Das Lenken erfolgt ohne Drehen des Lenkers.

CZ: JAK POUŽÍVAT KOLOBĚŽKU: Koloběžka je vybavena systémem řízení Lean-To-Steer, který reaguje na pohyb těla. Když se dítě nakloní doprava, koloběžka zatočí doprava. Když se dítě nakloní doleva, koloběžka zatočí doleva. Zatáčení probíhá bez otáčení řídítek.

SK: AKO POUŽÍVAŤ KOLOBEŽKU: Kolobežka je vybavená systémom riadenia Lean-To-Steer, ktorý reaguje na pohyb tela. Keď sa dieťa nakloní doprava, kolobežka zabočí doprava. Keď sa dieťa nakloní doľava, kolobežka zabočí doľava. Zatáčanie prebieha bez otáčania riadidiel.

FR: COMMENT UTILISER LA TROTTINETTE: La trottinette est équipée d'un système de direction Lean-To-Steer qui réagit aux mouvements du corps. Lorsque l'enfant se penche vers la droite, la trottinette tourne à droite. Lorsque l'enfant se penche vers la gauche, la trottinette tourne à gauche. Le virage s'effectue sans tourner le guidon.

RU: КАК ПОЛЬЗОВАТЬСЯ САМОКАТОМ: Самокат оснащён системой управления Lean-To-Steer, которая реагирует на движение тела. Когда ребёнок наклоняется вправо, самокат поворачивает вправо. Когда ребёнок наклоняется влево, самокат поворачивает влево. Поворот осуществляется без поворота руля.

PT: COMO UTILIZAR A TROTINETE: A trotinete está equipada com um sistema de direção Lean-To-Steer que responde ao movimento do corpo. Quando a criança se inclina para a direita, a trotinete vira para a direita. Quando a criança se inclina para a esquerda, a trotinete vira para a esquerda. A viragem é feita sem rodar o guidador.



ВАЖНО! ПРОЧЕТЕТЕ ВНИМАТЕЛНО И ЗАПАЗЕТЕ ЗА БЪДЕЩИ СПРАВКИ!

ПРЕДВИДЕНА УПОТРЕБА

Детската тротинетка е предназначена за деца на възраст над 36 месеца с телесно тегло до 50 кг. Товароносимостта на основата е до 50 кг. Продуктът е проектиран за забавление и употреба в домашни условия. Предназначен е за ползване само от едно дете. Детето, което ще използва тротинетката, трябва да може да стои стабилно на краката си и да се придвижва самостоятелно. Този продукт съдържа електронни компоненти и не трябва да се използва във влажна среда или под вода.



ПРЕДУПРЕЖДЕНИЯ И ИНСТРУКЦИИ ЗА БЕЗОПАСНОСТ

•**ВНИМАНИЕ!** При употреба следва да се носят лични предпазни средства. Уверете се, че детето винаги носи пълна защитна екипировка, включваща най-малко: каска, наколенки, налакътници и наикитници. Уверете се, че детето е с плътни обувки, които не се пързалат и покриват пръстите на краката.

•**ВНИМАНИЕ!** Да не се използва по платното за движение на превозни средства. •**ВНИМАНИЕ!** Тротинетката е проектирана да се кара от малки деца на равна и гладка настилка. Не използвайте продукта върху меки повърхности като трева, почва или пясък. Да се използва само на добре осветени и обезопасени пространства и площадки за игра. Да не се използва на мокри и хлъзгави настилки. Никога не позволявайте на детето да кара в близост до басейни и стълби. Никога не използвайте тротинетката в дъждовно време или вечер. •**ВНИМАНИЕ!** Продуктът трябва да се използва с повишено внимание! Необходими са определени умения, за да се избегнат евентуални падания или сблъсъци, които да причинят наранявания на детето. Преди да използвате тротинетката, запознайте детето с начина на употреба. Уверете се, че детето разбира как функционира и може свободно да маневрира тротинетката в обезопасена среда и под наблюдение.

•**ВАЖНО:** Не променяйте нищо по дизайна на тротинетката, което може да доведе до намаляване на безопасността на продукта! Не поставяйте и не връзвайте по нея предмети или други аксесоари и връзки. Това може да предизвика закъчане, омотаване и нарушаване на равновесието, в следствие на което детето може да се нарани. Не махайте системата за спиране.

СПИРАНЕ С ТРОТИНЕКАТА – ИЗОБРАЖЕНИЕ А

ВАЖНО! Тротинетката няма устройство за стартиране. Устройството за спиране не се задейства автоматично. Спирането е важно умение и трябва да се усвои навреме. Скоростта следва да бъде съобразена с усвоените умения и способности на детето. Никога не вдигайте ръцете си от кормилото.

1. Уверете се, че държите здраво кормилото с две ръце и се движите в права линия. Плъзнете единият крак назад към задното колело на тротинетката. 2. С петата на този крак постепенно упражнете натиск върху спирачния механизъм. Това ще намали скоростта и ще доведе до спиране на тротинетката.

ВНИМАНИЕ! Спирачния механизъм може силно да се нагрее при употреба. НЕ пипайте спирачката след спиране! При използване на спирачката никога не докосвайте нея или колелата – при продължително използване за намаляване на скоростта и при спиране се повишава тяхната температура и може да изгорите ръцете си!

УПОТРЕБА

Преди всяко използване на тротинетката се уверете, че:

• Тротинетката е правилно сглобена и кормилото е правилно регулирано. • Всички блокиращи устройства и самозаклучващи се приспособления са включени и са в пълна изправност. • Колелата са затегнати в осите си и се въртят добре. Ако има каквото и да е триене или колелото се клити, трябва веднага да се преустанови употребата на продукта. • Ръкохватките не са прекалено изтъркани в краищата си. • Всички компоненти са добре закрепени, не са счупени и нямат признаци на необичайно износване. **ВНИМАНИЕ!** Самозаклучващите гайки и крепежи могат да загубят ефективността си – проверявайте и подменяйте. Необходимо е да се проверява преди употреба очакването, закрепването и фиксирането на съставните части и на заключващите елементи, тъй като те могат да загубят своята ефективност с течение на времето.

Произведено за BYOX в КНР, Производител и Вносител:

Мони Трейд ООД, Адрес: България, гр. София, кв. Требич, ул. Доло 1, Тел. номер: 02/ 936 07 90, Уеб сайт: www.byox.eu



IMPORTANT! READ CAREFULLY AND KEEP FOR FUTURE REFERENCE!

INTENDED USE

The children's scooter is designed for use by children over 36 months of age and maximum weight of the child up to 50 kg. The maximum permitted weight for the deck of the scooter is up to 50 kg. The product is designed for play and home use. It is intended for use by one child only. The child who will use the scooter must be able to stand steady on their feet and move on their own. This product contains electronic components and should not be used in water or humid environments.



SAFETY INSTRUCTIONS AND WARNINGS

•**WARNING!** Protective equipment should be worn. Make sure your child always wears full protective equipment that includes at least: helmet, knee pads, elbow protectors and wrist protectors. Make sure your child wears sturdy, non-slip shoes, covering his toes, because of danger of feet injury while using the scooter. •**WARNING!** Not to be used in traffic. •**WARNING!** The scooter has been designed to be ridden by young children on flat and smooth surfaces. Do not use the product on soft surfaces such as grass, soil, or sand. To be used only in well-lit and safe playgrounds and secure areas. Do not use on wet or slippery surfaces. Never allow child to ride near pools and stairs. Do not use in rainy weather or in the evening. •**WARNING!** The product needs to be used with caution, since skill is required to avoid falls or collisions causing injury to the user or third parties. Before the first use teach your child how correctly to ride the scooter. Make sure the child understands how the scooter works and can use it correctly and safely in a safe and supervised environment. •**IMPORTANT:** Do not make any modifications to the product! Do not change any part of the design of the scooter, because it might result in reducing of the safety of the product! Do not place or tie any objects or other accessories and strings to it. This may cause hooking, entanglement, and loss of balance, resulting in injury to the child. Do not remove the braking system.

STOPPING WITH THE SCOOTER – IMAGE A

The scooter does not have a starting device. It has a stopping device, which does not activate automatically. Stopping is an important skill and must be acquired in time. Never lift your hands - hold the handlebar firmly.

1. Make sure that you hold the handlebar firmly with both hands and move in a straight line. Slide one foot back towards the rear wheel of the scooter. 2. With the heel of this foot gradually apply pressure on the brake mechanism. This will reduce the speed and will finally lead to stopping of the scooter.

WARNING! The breaking mechanism can get heated during use. DO NOT touch the brake after stopping! While using the brake never touch it or the wheels – during continuous use for reduction of the speed and during stopping their temperature rises and you may burn your hands!

INSTRUCTIONS FOR USE

Before each use, make sure that:

• The scooter is correctly assembled, and handlebar is correctly adjusted. • All locking devices and self-locking attachments are switched on and in full working order. • The wheels are tightened at the axles and rotate well. If there is any friction or the wheels totters, you must immediately stop using the product. • The hand grips are not torn at their ends. • All the bolts and other components are well fixed and show no signs of abnormal wear.

WARNING! Self-locking nuts and fixing elements can lose their effectiveness over time. It is necessary to check the suspension before use, fastening and fixing of the components and locking elements.

Manufactured for BYOX in PRC

Manufacturer and Importer: Moni Trade Ltd.

Address: Bulgaria, Sofia, Trebich, 1 Dolo Str.,

Phone number: 003592/936 07 90

Website: www.byox.eu



¡IMPORTANTE! LEA ATENTAMENTE Y CONSÉRVELO PARA FUTURA REFERENCIA!

USO ADECUADO

El patinete de niños es apto para niños de al menos 36 meses de edad y un peso máx. del niño de 50 kg. La capacidad de carga del scooter es de hasta 50 kg. El producto está diseñado para entretenimiento y uso en casa. Está pensado para uso por un solo niño. El niño que va a usar el patinete necesita poder quedarse de pie establemente y moverse independientemente. Este producto contiene componentes electrónicos y no debe utilizarse en entornos húmedos o bajo el agua.



INSTRUCCIONES DE SEGURIDAD Y ADVERTENCIAS

• **¡ADVERTENCIA!** Conviene utilizar equipo de protección. Asegúrese de que el niño siempre tenga puesto un equipo de protección completo que incluya al menos: casco, rodilleras, coderas y muñequeras. Asegúrese de que el niño esté con unos zapatos cerrados, que cubran los dedos de las piernas, porque existe el riesgo de frotamiento o lesiones durante el uso del patinete. • **¡ADVERTENCIA!** No utilizar en lugares con tráfico. • **¡ADVERTENCIA!** El patinete está diseñado para que los niños pequeños la monten en superficies planas y lisas. No utilizar el producto sobre superficies blandas como son el césped, la tierra o la arena. Usarla solo en áreas bien iluminadas y seguras. No usar en superficies mojadas y resbaladizas. Nunca permitir que el niño conduzca cerca de piscinas y escaleras. Nunca usar el patinete en tiempo lluvioso o por la noche. • **¡ADVERTENCIA!** El producto debe usarse con precaución! Se requieren ciertas habilidades para evitar posibles caídas o colisiones que puedan causar lesiones al usuario o a terceras personas. Antes de usar el patinete, explicar al niño el método de uso. Asegurarse de que el niño comprenda el funcionamiento y puede maniobrar libremente con el patinete en un entorno seguro y bajo supervisión. • **¡IMPORTANTE!** ¡No cambiar el diseño del patinete porque esto puede contribuir a la reducción de la seguridad del producto! No colocar ni atar objetos u otros accesorios o conexiones sobre el mismo. Esto puede causar apego, envoltura y desequilibrio, lo que puede provocar lesiones al niño. No quitar el sistema de frenado.

INSTRUCCIONES DE FRENADO CON EL PATINETE – IMAGEN A

¡IMPORTANTE! El patinete no tiene un mecanismo de arranque. El mecanismo de frenado no se activa automáticamente. Poder frenar es una habilidad importante y debe aprenderse a tiempo. La velocidad debe estar de acuerdo con las habilidades obtenidas y la capacidad del niño. Nunca soltar el manillar.

1. Asegurarse de que haya agarrado bien el manillar con las dos manos y se vaya en línea recta. Deslizar su pie hacia atrás, hacia la rueda trasera del patinete. 2. Con su talón, gradualmente, ejercer presión sobre el mecanismo de frenado. De tal manera la velocidad va a bajarse y el patinete va a parar.

• **¡ADVERTENCIA!** El mecanismo de frenado puede calentarse demasiado durante el uso. ¡NO tocar el freno al frenar! Cuando utiliza el freno, nunca tocarlo y tampoco tocar las ruedas – debido a su uso prolongado para bajar la velocidad y frenar, su temperatura va incrementando y incluso puede quemar sus manos!

INSTRUCCIONES DE USO

Antes de cada uso de patinete, asegúrese de que:

- El patinete está armado correctamente y el manillar está correctamente ajustado.
- Todos los dispositivos de bloqueo y mecanismos de autobloqueo están activados y funcionan sin fallo.
- Las ruedas están apretadas en los ejes y giran bien. En caso de fricción o de una rueda que tiembla (aflojada), debe de inmediato dejar de usar el producto.
- Los bordes de las asas no estén demasiado desgastados.
- Todos los elementos están bien fijados, no están rotos y no hay rasgos de desgaste que no sea habitual.

• **¡ADVERTENCIA!** Es necesario verificar la suspensión, sujeción y fijación de los componentes y elementos de bloqueo antes del uso, porque los últimos pueden perder su efectividad con el tiempo.

Hecho para BYOX en la RPC,
Fabricante e Importador: Moni Trade Ltd.
Dirección: Bulgaria, Sofia, Trebich, 1 Dolo Str.,
Número de teléfono: 02/936 07 90
Sitio web: www.byox.eu



ΣΗΜΑΝΤΙΚΌ! ΔΙΑΒΑΣΤΕ ΠΡΟΣΕΚΤΙΚΆ ΚΑΙ ΦΥΛΑΞΤΕ ΓΙΑ ΜΕΛΛΟΝΤΙΚΉ ΑΝΑΦΟΡΆ!

ΠΡΟΒΛΕΠΟΜΕΝΗ ΧΡΗΣΗ

Το παιχνίδι είναι κατάλληλο για παιδιά ηλικίας άνω των 36 μηνών και μέγιστο βάρος του παιδιού έως 50 κιλά. Η χωρητικότητα φορτίου του σκούτερ είναι έως 50 κιλά. Το προϊόν σχεδιάστηκε με σκοπό την διασκέδαση και την χρήση σε οικιακές συνθήκες. Προορίζεται για χρήση μόνο από ένα παιδί. Το παιδί, το οποίο θα χρησιμοποιεί το παιχνίδι, πρέπει να μπορεί να κάθεται σταθερά στα πόδια του και να μετακινείται αυτόνομα. Αυτό το προϊόν περιέχει ηλεκτρονικά εξαρτήματα και δεν πρέπει να χρησιμοποιείται σε υγρό περιβάλλον ή κάτω από το νερό.



ΣΥΜΒΟΥΛΕΣ ΑΣΦΑΛΕΙΑΣ

• **ΠΡΟΣΟΧΗ!** Να χρησιμοποιείται με εξοπλισμό προστασίας. Βεβαιωθείτε, ότι το παιδί φοράει πλήρη ενδύματα προστασίας, που περιλαμβάνουν τουλάχιστον: κράνος, επιγονατίδες, προστατευτικά αγκώνα και καρπού. Βεβαιωθείτε ότι το παιδί έχει χοντρά παπούτσια που καλύπτουν τα δάχτυλα των ποδιών λόγω του κινδύνου υπερβολικού τριψίματος ή τραυματισμού κατά τη χρήση του σκούτερ. • **ΠΡΟΣΟΧΗ!** Να μην χρησιμοποιείται σε δημόσιο οδικό δίκτυο. • **ΠΡΟΣΟΧΗ!** Σχεδιάστηκε για οδήγηση από μικρά παιδιά σε επίπεδη και λεία επιφάνεια. Να χρησιμοποιείται μόνο σε καλά φωτισμένους και ασφαλείς χώρους. Να μην χρησιμοποιείται σε υγρές και ολισθηρές επιφάνειες. Ποτέ μην αφήνετε το παιδί να οδηγήσει κοντά σε πισίνες και σκαλοπάτια. Ποτέ μην χρησιμοποιείτε το πατίνι σε βροχερές ημέρες ή το βράδυ. • **ΠΡΟΣΟΧΗ!** Το προϊόν πρέπει να χρησιμοποιείται με αυξημένη προσοχή! Είναι απαραίτητες ορισμένες δεξιότητες, για να αποφευχθούν ενδεχόμενες πτώσεις και συγκρούσεις, οι οποίες θα μπορούσαν να προκαλέσουν τραυματισμούς του χρήστη ή τρίτων προσώπων. Μάθετε τις σωστές τεχνικές οδήγησης και φρεναρίσματος. Προετοιμαστείτε ώστε να αποφύγετε ανατροπή ή αγέννηση. • **ΣΗΜΑΝΤΙΚΟ:** Μην αλλάζετε τίποτα στη σχεδίαση του πατινιού, κάτι που μπορεί να μειώσει την ασφάλεια του προϊόντος! Μην τοποθετείτε και μην δένετε πάνω του αντικείμενα ή άλλα αξεσουάρ ή δεσμούς. Αυτό μπορεί να προκαλέσει προσκόλληση, τύλιγμα και ανισορροπία, με αποτέλεσμα να τραυματιστεί το παιδί. Μην αφαιρείτε το σύστημα πέδησης.

• **ΑΚΙΝΗΤΟΠΟΙΗΣΗ ΤΟΥ ΠΑΤΙΝΙΟΥ – ΕΙΚΟΝΑ Α: ΠΡΟΣΟΧΗ!** Το πατίνι δεν διαθέτει μηχανισμό εκκίνησης. Ο μηχανισμός φρεναρίσματος δεν ενεργοποιείται αυτόματα. Το φρενάρισμα είναι σημαντική δεξιότητα και το παιδί πρέπει να εκπαιδευτεί να φρενάρει εγκαίρως. Η ταχύτητα πρέπει να είναι ανάλογη των δεξιοτήτων που αποκτήθηκαν και των ικανοτήτων του παιδιού. Ποτέ μην σηκώνετε τα χέρια σας από το τιμόνι.

1. Βεβαιωθείτε, ότι κρατάτε γερά το τιμόνι με τα δύο χέρια και ότι κινήστε σε ίσια γραμμή. Ολισθαίνετε το ένα πόδι προς τα πίσω προς την πίσω ρόδα του πατινιού. 2. Με την φτέρνα αυτού του ποδιού σταδιακά πιέστε το μηχανισμό ακινητοποίησης. Αυτό θα μειώσει την ταχύτητα και ενδεχομένως θα οδηγήσει σε ακινητοποίηση του πατινιού. • **ΠΡΟΣΟΧΗ!** Ο μηχανισμός ακινητοποίησης μπορεί να ζεσταθεί κατά την διάρκεια της χρήσης. ΜΗ αγγίζετε τα φρένα μετά την ακινητοποίηση. Όταν χρησιμοποιείτε τα φρένα ποτέ μη αγγίζετε τα φρένα ή τις ρόδες επειδή σε περίπτωση διαρκούς χρήσης με σκοπό μείωση της ταχύτητας και ακινητοποίηση, αυξάνεται η θερμοκρασία τους και μπορείτε προκαλέσετε εγκαύματα στα χέρια σας. • **ΟΔΗΓΙΕΣ ΧΡΗΣΗΣ**

Πριν από κάθε χρήση του σκούτερ, βεβαιωθείτε ότι: • Το πατίνι συναρμολογήθηκε σωστά και το τιμόνι ρυθμίστηκε σωστά. • Όλοι οι μηχανισμοί ασφαλείας και εξαρτήματα αυτασφάλειας περιλαμβάνονται και βρίσκονται σε κατάσταση πλήρους τεχνικής επάρκειας. • Οι ρόδες είναι σφιγμένες στους άξονες τους και περιστρέφονται καλά. Σε περίπτωση που υπάρχει οποιαδήποτε τριβή ή η ρόδα ταλαντεύεται, πρέπει αμέσως να διακόψετε την χρήση του προϊόντος. • Οι χειρολαβές δεν είναι υπερβολικά φθαρμένες στις άκρες τους. • Όλα τα στοιχεία στηρίχθηκαν καλά, δεν είναι κομμένα και δεν υπάρχουν ενδείξεις ασυνήθιστους φθοράς. • **ΠΡΟΕΙΔΟΠΟΙΗΣΗ!** Τα βαξιάδια αυτοασφάλισης και άλλα αυτοασφαλιζόμενα εξαρτήματα στερέωσης μπορεί να χάσουν την αποτελεσματικότητά τους με την πάροδο του χρόνου. Είναι απαραίτητο να ελέγχεται κατά περιόδους η ανάρτηση, η στήριξη και η σταθεροποίηση των συστατικών μερών, προκειμένου να μειωθεί ο κίνδυνος από πτώση ή ανατροπή. Κατασκευάστηκε για BYOX στη ΛΔΚ, Κατασκευαστής και Εισαγωγέας: Moni Trade Ltd., Διεύθυνση: Βουλγαρία, Σόφια, Trebich, οδός Dolo 1, Ιστοσελίδα: www.byox.eu



IMPORTANT! CITIȚI CU ATENȚIE ȘI PĂSTRAȚI PENTRU CONSULTĂRI VIITOARE!

UTILIZARE PREVAZUTA

Trotineta pentru copii este destinată pentru copii în vârstă de peste 36 luni cu o greutate de până la 50 kg. Capacitatea de încărcare a scuterului este de până la 50 kg. Produsul este proiectat pentru divertisment și pentru uz casnic. Destinat pentru utilizare de către un singur copil. Copilul care va folosi trotineta trebuie să poată sta ferm pe picioare și să se deplaseze în mod independent. Acest produs conține componente electronice și nu trebuie utilizat în medii umede sau sub apă.



INSTRUCȚIUNI DE SIGURANȚA ȘI AVERTISMENTE

•**AVERTISMENT!** A se purta echipament individual de protecție în caz de utilizare. Asigurați-vă că copilul poartă întotdeauna echipament complet de protecție, care cuprinde cel puțin: casca, genunchiere, cotiere și protecție pentru încheietura mâinii. Asigurați-vă că copilul poartă încălțăminte închisă care acoperă degetele de la picioare, datorită riscului de abraziune sau ranire în timpul utilizării trotinetei scuter. •**AVERTISMENT!** A nu se utiliza în trafic. •**AVERTISMENT!** Trotineta este concepută pentru a fi condusă de către copii mici pe suprafețe plane și netede. Nu utilizați produsul pe teren moale, cum ar fi iarba, pamant sau nisip. A se utiliza numai în zone bine iluminate și sigure. A nu se utiliza pe suprafețe umede și alunecoase. Nu permiteți niciodată copilului să conducă în apropierea piscinelor și a scarilor. Nu utilizați niciodată trotineta scuter pe vreme ploioasă sau seară. •**AVERTISMENT!** Produsul trebuie utilizat cu o deosebită precauție! Sunt necesare anumite abilități, pentru a evita eventualele căderi sau coliziuni, care ar putea provoca leziuni utilizatorului sau terților. Înainte de a utiliza trotineta scuter, familiarizați copilul cu modalitatea de utilizare. Asigurați-vă că copilul a luat la cunoștință cum funcționează și poate manevra liber cu trotineta scuter într-un mediu sigur și sub supraveghere. •**IMPORTANT:** Nu modificați nimic pe designul trotinetei scuter, ceea ce poate duce la o reducere a siguranței produsului! Nu atașați și nu legați obiecte sau alte accesorii sau conexiuni pe aceasta. Acest lucru poate provoca prinderi, infasurări și dezechilibrare, în urma căreia copilul poate fi ranit. Nu îndepărtați sistemul de frânare.

OPRIRE CU TROTINETA – FIGURA A

IMPORTANT! Trotineta scuter nu are dispozitiv de pornire. Dispozitivul de oprire nu se acționează în mod automat. Oprirea este o abilitate importantă și trebuie învățată la timp. Viteza trebuie să fie în concordanță cu abilitățile și capacitățile învățate ale copilului. Nu ridicați niciodată mâinile de pe ghidon.

1. Asigurați-vă că țineți strâns ghidonul cu ambele mâini și deplasați-vă în linie dreaptă. Glisați un picior înapoi pe roata din spate a trotului. 2. Cu piciorul aplicați treptat presiune asupra mecanismului de frânare, ceea ce va reduce viteza și, eventual, va face ca căruciorul să se oprească.

ATENȚIE! Mecanismul de frânare poate deveni fierbinte în folosire. Nu atinge frâna după oprirea. Când utilizați frâna niciodată sau roți atinge - cu decelerare prelungită și de frânare crește temperatura și poate arde mâinile tale!

INSTRUCȚIUNI DE UTILIZARE

Înainte de fiecare utilizare a trotinetei, asigurați-vă ca:

- Trotineta scuter este asamblată corespunzător și ghidonul este reglat în mod corect. •Toate dispozitivele de blocare și dispozitivele de autoblocare sunt conectate și se află în stare completă de funcționare. •Rotile sunt fixate și strânse în axele lor și se rotesc bine. Dacă există oricare ar fi frecare sau roata se clatina, utilizarea produsului trebuie oprită imediat. •Manerile nu sunt prea uzate la margini. •Toate componentele sunt bine fixate, nu sunt rupte și nu prezintă semne de uzură neobișnuită.

AVERTISMENT! Piulițele cu autoblocare și și alte elemente de fixare cu autoblocare își pot pierde eficiența în timp. Este necesar să se verifice suspensia, fixarea și fixarea componentelor într-o anumită perioadă, pentru a reduce riscul de cădere sau răsturnare.

Făcut pentru BYOX în RPC

Producător și Importator: Moni Trade Ltd.

Adresa: Bulgaria, Sofia, Trebich, str. Dolo nr. 1,

Numar de telefon: 02/936 07 90; Site: www.byox.eu



IMPORTANTE! LEGGERE ATTENTAMENTE E CONSERVARE PER FUTURO RIFERIMENTO!

USO PREVISTO

Il triciclo per bambini è destinato ai bambini di età superiore ai mesi, con un peso massimo entro i 50 chili. La capacità di carico della paletta è fino a 50 kg. Il prodotto è progettato per l'uso da parte di un solo bambino. Il bambino che utilizzerà il monopattino dovrà essere in grado di stare stabilmente in piedi e di muoversi autonomamente. Questo prodotto contiene componenti elettronici e non deve essere utilizzato in ambienti umidi o sotto l'acqua.



ISTRUZIONI DI SICUREZZA E AVVERTENZE

•**AVVERTENZA!** Si raccomanda di indossare dispositivi di protezione individuale. Assicurarsi che il bambino indossi sempre un equipaggiamento protettivo completo, che comprenda almeno: casco, ginocchiere, gomitiere e protezione per i polsi. Assicurarsi che il bambino indossi scarpe strette che coprano le dita dei piedi a causa del rischio di abrasione o lesione durante l'uso del monopattino. •**AVVERTENZA!** Non usare nel traffico. •**AVVERTENZA!** Il monopattino è progettato per essere guidato da bambini piccoli su una superficie piana e liscia. Non utilizzare il prodotto su superfici morbide come erba, terra o sabbia. Utilizzare solo in luoghi ben illuminati e protetti. Non utilizzare su superfici bagnate e scivolose. Non permettere mai al bambino di guidare vicino a piscine e scale. Non utilizzare mai il monopattino in caso di pioggia o la sera. •**ATTENZIONE!** Il prodotto deve essere utilizzato con cautela! Sono necessarie alcune abilità per evitare possibili cadute o collisioni che potrebbero causare lesioni all'utente o a terzi. Prima di utilizzare il monopattino, il bambino deve familiarizzare con il suo utilizzo. Assicurarsi che il bambino capisca il funzionamento e possa manovrare liberamente il monopattino in un ambiente sicuro e sorvegliato. •**IMPORTANT:** Non modificare nulla del design del monopattino che possa ridurre la sicurezza del prodotto! Non collocare né legare oggetti o altri accessori e lacci addosso. Ciò può causare impigliamento, aggrovigliamento e sbilanciamento, con il rischio che il bambino si ferisca. Non rimuovere l'impianto frenante.

ISTRUZIONI PER LA FRENATA DEL MONOPATTINO - IMMAGINE A

IMPORTANT! Il monopattino non è dotato di un dispositivo di avviamento. Il dispositivo di frenata non si attiva automaticamente. Fermarsi è un'abilità importante e deve essere imparata tempestivamente. La velocità deve essere adeguata alle competenze e alle capacità acquisite dal bambino. Non togliere mai le mani dal manubrio. 1. Assicuratevi di tenere il manubrio con entrambe le mani e di muovervi in linea retta. Far slittare un piede indietro verso la ruota posteriore del monopattino. 2. Con il tallone di questo piede, esercitare gradualmente una pressione sul meccanismo del freno. In questo modo si riduce la velocità e il monopattino si ferma.

ATTENZIONE! Il meccanismo del freno può surriscaldarsi molto durante l'uso. NON toccare il freno dopo la frenata! Quando si usa il freno, non toccarlo mai e nemmeno le ruote: l'uso prolungato per rallentare e per frenare ne aumenta la temperatura e può bruciare le mani!

ISTRUZIONI PER L'USO

Prima di ogni utilizzo del monopattino, assicurarsi che:

- Il monopattino sia assemblato correttamente e il manubrio sia regolato correttamente. •Tutti i dispositivi di chiusura e autobloccanti siano accesi e perfettamente funzionanti. •Le ruote siano ben serrate nei loro assi e girino bene. In caso di qualsiasi sfregamento o di oscillazione della ruota, è necessario interrompere immediatamente l'uso del prodotto. •Le maniglie non sono troppo usurate ai bordi. •Tutti i componenti siano ben fissati, non rotti e non presentino segni di usura anomala.

ATTENZIONE! È necessario prima dell'uso verificare la sospensione, il fissaggio dei componenti e gli elementi di chiusura, poiché questi possono perdere la loro efficacia nel tempo.

Prodotto per BYOX nella RPC

Produttore e Importatore: Moni Trade Ltd.

Indirizzo: Bulgaria, Sofia, Trebich, 1 Dolo Str.,

Numero di telefono: 02/936 07 90, Sito Web: www.byox.eu



VAŽNO! PAŽLJIVO PROČITAJTE I SAČUVAJTE ZA BUDUĆU UPOTREBU!

NAMENA

Dečija trotineta je pogodna za decu stariju od 36 meseci sa maksimalnom težinom deteta do 50 kg. Trotineta se može voziti u uspravnom položaju (za decu stariju od 3 godine i težine do 50 kg). Proizvod je dizajniran za zabavu i upotrebu kod kuće. Namenejen je za korišćenje od samo jednog deteta. Dete koje će koristiti trotineta treba da može da čvrsto stoji na nogama i da se kreće samostalno. Ovaj proizvod sadrži elektronske komponente i ne bi trebalo da se koristi u vlažnom okruženju ili pod vodom.



BEZBEDNOSNA UPUTSTVA I UPOZORENJA

• **PAŽNJA!** Tokom upotrebe treba nositi ličnu zaštitnu opremu. Uverite se da dete uvek nosi punu zaštitnu opremu, uključujući najmanje: kacigu, štitnike za kolena, laktove i narukvice. Uverite se da je kaciga pravilno postavljena u skladu sa uputstvima proizvođača. Uverite se da dete nosi odgovarajuće cipele, koje pokrivaju prste nogu zbog rizika od abrazije ili ozlede za vreme vožnje trotinete. • **PAŽNJA!** Nemojte koristiti u saobraćaju. • **PAŽNJA!** Trotineta je dizajnirana da je koriste deca na ravnim asfaltnim površinama koje omogućavaju da zadnja kočnica radi pravilno. Nemojte koristiti proizvod na mekim površinama kao što su trava, zemlja ili pesak. Nemojte koristiti na prometnim ulicama, glavnim putevima, brdovitim predelima, neravnim, mokrim i zaleđenim površinama, oko bazena i stepenica. Koristite samo u dobro osvetljenim mestima. Nikada ne koristite trotinetu po kišnom vremenu ili uveče. • **PAŽNJA!** Proizvod treba koristiti sa oprezom! Potrebne su određene veštine da bi se izbegli mogući padovi ili sudari koji bi mogli da povrede korisnika ili treća lica. Pre upotrebe trotinete upoznajte dete sa načinom korišćenja. Uverite se da dete razume kako trotineta funkcioniše i da može slobodno da manevriše sa njom u bezbednom okruženju i pod nadzorom. • **VAŽNO:** Ne pravite nikakve promene na dizajn trotinete, koje mogu umanjiti bezbednost proizvoda! Ne postavljajte i ne vežite predmete ili druge dodatke ili priključke na njega. Ovo može izazvati vezivanje, omotavanje i neravnotežu, što može dovesti do povrede deteta. Ne uklanjajte kočioni sistem.

INSTRUCCIONES DE FRENADO CON EL PATINETE- SLIKU A

VAŽNO! Skuter nema uređaj za pokretanje. Uređaj za zaustavljanje/kočioni uređaj se ne aktivira automatski. Zaustavljanje je važna veština i mora se naučiti na vreme. Brzina treba da bude u skladu sa stečenim veštinama i sposobnostima deteta. Nikada ne držite ruke sa upravljajućim

1. Uverite se da držite upravljajuću čvrsto sa obe ruke i da se krećete pravolinijski. Gurnite jednu nogu nazad prema zadnjem točku trotinete. 2. Petom ove noge postepeno pritiskajte kočioni mehanizam. Ovo će smanjiti brzinu i dovesti do zaustavljanja trotinete.

PAŽNJA! Mehanizam kočnice se može veoma zagrejati tokom upotrebe. **NEMOJTE** dodirivati kočnicu nakon kočenja! Kada koristite kočnicu, nikada ne dodirujte ni nju ni točkove – kada se koriste duže vreme za smanjenje brzine i pri kočenju, njihova temperatura raste i možete da opečete ruke!

UPUTSTVA ZA UPOTREBU

Pre svake upotrebe trotinete uverite se da:

• Trotineta je pravilno sastavljena i upravljajuća je dobro podešena. • Svi uređaji za zaključavanje i uređaji za samozaključavanje su uključeni u punom radnom stanju. • Točkovi su zategnuti u svojim osovinama i dobro se okreću. Ako dođe do trenja ili se točak tresne, upotrebu proizvoda treba odmah prekinuti. • Ručke nisu previše izlizane na ivicama. • Sve komponente su dobro pričvršćene, nisu polomljene i ne pokazuju znakove neuobičajenog habanja.

UPOZORENJE! Neophodno je pre upotrebe proveriti vešanje, pričvršćivanje i fiksiranje komponenti i elemenata za zaključavanje, jer vremenom mogu izgubiti svoju efikasnost.

Proizvedeno za BYOX u NRK
Proizvođač i uvoznik: Moni Trade doo,
Adresa: Bugarska, Sofija, Trebič, ul. Dolo 1,
Broj telefona: 02/936 07 90
Sajt: www.byox.eu



FONTOS! OLVASSA EL FIGYELMESEN, ÉS ŐRIZZE MEG KÉSŐBBI HIVATKOZÁSHOZ!

RENDELTETTÉSSZERŰ HASZNÁLATHA

A gyerekbogó 36 hónaposnál idősebb, legfeljebb 50 kg testtömegű gyermekek számára készült. Az alap teherbírása 50 kg. A terméket szórakoztatásra és otthoni használatra tervezték. Csak egy gyermek általi használatra készült. A robogót használó gyermeknek szilárdan a lábán kell állnia, és önállóan kell mozognia. Ez a termék elektronikus alkatrészeket tartalmaz, ezért nem szabad nedves környezetben vagy víz alatt használni.



BIZTONSÁGI UTASÍTÁSOK ÉS FIGYELMEZTETÉSEK

• **FIGYELEM!** Használat közben egyéni védőfelszerelést kell viselni. Ügyeljen arra, hogy a gyermek mindig teljes védőfelszerelést viseljen, beleértve legalább a sisakot, a térdvédőt, a könyökvédőt és a lábszárvédőt. Ügyeljen arra, hogy a gyermek erős cipőt viseljen, amely nem csúszik, és eltakarja a lábujjait, mivel a robogó használata közben megsérülhet. • **FIGYELEM!** Nem használható az úttesten. • **FIGYELEM!** A robogót úgy tervezték, hogy kisgyermeknek csak a sík és sima felületeken közlekedjenek. Ne használja a terméket puha felületeken, mint például fű, talaj vagy homok. Csak jól megvilágított és biztonságos helyeken és játszótéren használható. Ne használja nedves és csúszós felületeken. Soha ne engedje, hogy a gyermek medencék és lépcsők közelében lovagoljon. Soha ne használja a robogót esős időben vagy éjszaka. • **FIGYELEM!** A terméket óvatosan kell használni! Bizonyos készségekre van szükség az esetleges esések vagy ütközések elkerülésére érdekében, amelyek sérülést okozhatnak a gyermeknek. A robogó használata előtt ismertesse meg a gyermekkel a használatát. Győződjön meg arról, hogy a gyermek megérti, hogyan működik, és szabadon tudja manőverezni a robogóval biztonságos környezetben és felügyelet mellett. • **FONTOS:** Ne változtasson semmit a robogó kialakításán, ami csökkentheti a termék biztonságát! Ne helyezzen vagy kössön rá tárgyakat vagy egyéb tartozékokat és nyakkendőket. Ez összegabalyodást és egyensúlyvesztést okozhat, ami a gyermek sérüléséhez vezethet. Ne távolítsa el a fékrendszerét.

A ROBOGÓ FÉKEZÉSI UTASÍTÁSOK- A. ÁBRA

FONTOS! A robogón nincs indítóeszköz. A fékberendezés nem kapcsol be automatikusan. A megállás fontos készség, és időben meg kell tanulni. A sebességet a gyermek megszerzett készségeihez és képességeihez kell igazítani. Soha ne vegye le a kezét a kormányról. 1. Győződjön meg arról, hogy mindkét kezével erősen fogja a kormányt, és egyenes vonalban mozog. Csúsztassa vissza az egyik lábát a robogó hátsó kerekére felé. 2. A láb sarkával fokozatosan gyakoroljon nyomást a fékszerkezetre. Ez lelassul, és a robogó leáll.

FIGYELEM! A fékmechanizmus használat közben nagyon felforrósodhat. Megállás után NE érintse meg a féket!

A fék használata közben soha ne érintse meg azt vagy a kerekeket – a sebesség csökkentésére és a fékezésre való hosszan tartó használat növeli a hőmérsékletüket, és megégetheti a kezét!

HASZNÁLATI ÚTMUTATÓ

A robogó minden egyes használata előtt győződjön meg arról, hogy:

• A robogó megfelelően össze van szerelve, és a kormány megfelelően van beállítva. • Minden reteszelő és önzáró szerkezet megtalálható, és teljesen működőképes. • A kerekek szorosan vannak a tengelyükön és jól forognak. Ha bármilyen súrlódás vagy a kerék inog, a terméket azonnal le kell állítani. • A markolat nem kopott túlzottan a széleken. • Minden alkatrész jól rögzítve van, nem törött és nem mutat rendellenes kopás jeleit.

FIGYELEM! Használat előtt ellenőrizni kell az alkatrészek felfüggesztését, rögzítését, valamint a reteszelő elemeket, mert idővel elveszíthetik hatékonyságukat.

BYOX számára készült Kínában
Gyártó és importőr: Moni Trade OOD
Cím: Bulgária, Szófia, Trebich negyed, Dolo utca 1.
Telefonszám: 02/ 936 07 90
Weboldal: www.byox.eu



BELANGRIJK! LEES AANDACHTIG EN BEWAAR VOOR TOEKOMSTIG GEBRUIK!

BEOOGD GEBRUIK

Kinderstep is geschikt voor kinderen vanaf 36 maanden en een maximaal kindergewicht tot 50 kg. Het laadvermogen van de scooter is maximaal 50 kg. Het product is niet geschikt voor springen, water-vallen of acrobatische sporten. Het product is geschikt voor gebruik door slechts één kind. Dit product bevat elektronische componenten en mag niet worden gebruikt in natte omgevingen of onder water.



VEILIGHEIDSINSTRUCTIES EN WAARSCHUWINGEN

•**AANDACHT!** Het gebruik van persoonlijke beschermingsmiddelen tijdens het besturen van de step is verplicht. Zorg ervoor dat het kind altijd alle vereiste beschermingsmiddelen draagt. Deze omvatten in ieder geval een helm, kniebeschermers, elleboogbeschermers en polsbandjes. Zorg ervoor dat het kind strakke schoenen draagt die niet wegglijden en de tenen bedekken. Het besturen van de step kan namelijk een risico op letsel vormen.

•**AANDACHT!** Niet op de rijbaan gebruiken. •**AANDACHT!** De step is ontworpen om door kinderen te worden gebruikt op vlakke asfaltoppervlakken, die de goede werking van de achterrem toelaten. Gebruik het product niet op zachte oppervlakken zoals gras, aarde of zand. Alleen op goed verlichte plekken gebruiken. Gebruik de step nooit bij regenachtig weer of 's avonds. •**AANDACHT!** Het product moet voorzichtig worden gebruikt! Er zijn bepaalde vaardigheden vereist om mogelijke valpartijen of botsingen te voorkomen die tot verwondingen aan de gebruiker of aan derden kunnen leiden. Maak het kind vertrouwd met de manier van gebruik voordat u het de step laat gebruiken. Zorg ervoor dat het kind begrijpt hoe het toestel functioneert en het in een veilige omgeving en onder toezicht vrij met de step kan manoeuvreren. •**BELANGRIJK!** Verander het ontwerp van de step niet, dit kan leiden tot verminderde veiligheid! Plaats of bind er geen voorwerpen of andere accessoires of banden op. Dit kan aanhechting, omwikkeling en onevenwicht veroorzaken, wat kan leiden tot letsel bij het kind. Verwijder het remsysteem niet.

INSTRUCTIES VOOR HET REMMEN MET DE STEP - AFBEELDING A

BELANGRIJK! De step heeft geen startuitrusting. De stopuitrusting wordt niet automatisch geactiveerd. Leren remmen is een belangrijke vaardigheid en het kind moet dat tijdig leren. De snelheid moet overeenkomen met de vaardigheden en de capaciteiten van het kind. Uw handen moeten altijd op het stuur blijven.

1. Zorg ervoor dat u het stuur met beide handen stevig vasthoudt en in een rechte lijn beweegt. Schuif een voet terug naar het achterwiel van de step. 2. Oefen met de hiel van deze voet geleidelijk druk uit op het remmechanisme. Dit zal de snelheid verminderen en de step zal stoppen.

AANDACHT! Het remmechanisme kan tijdens gebruik erg heet worden. Raak de rem NIET aan na het remmen! Wanneer u de rem gebruikt, mag u het mechanisme zelf of de wielen nooit aanraken. Bij langdurig gebruik om de snelheid te verminderen en bij het remmen stijgt de temperatuur en kunt u uw handen verbranden!

INSTRUCTIES VOOR GEBRUIK

Zorg er voor elk gebruik van de step voor dat:

- De step goed is gemonteerd en het stuur goed is afgesteld. •Alle vergrendelingen en zelfsluitende mechanismen actief en operationeel werkend zijn. •De wielen op hun assen zijn gespannen en goed draaien. Als u een wrijving of een trilling van de wielen vaststelt, moet het gebruik van het product onmiddellijk worden stopgezet.
- De randen van de handvatten niet te versleten zijn. •Alle componenten goed zijn vastgezet, niet gebroken zijn en geen tekenen van ongebruikelijke slijtage vertonen.

WAARSCHUWING! Controleer voor gebruik de ophanging en bevestiging van de componenten en de vergrendelings-elementen. Deze kunnen namelijk na verloop van tijd hun effectiviteit verliezen.

Gemaakt voor BYOX in de VRC
Fabrikant en Importeur: Moni Trade Ltd.
Adres: Bulgarije, Sofia, Trebich, 1 Dolo Str.,
Telefoonnummer: 02/936 07 90
Website: www.byox.eu



WICHTIG! SORGFÄLTIG DURCHLESEN UND FÜR ZUKÜNFTIGE INFORMATION AUFBEWAHREN!

VORGESEHENER VERWENDUNGSZWECK

Der Kinder Tretroller ist für Kinder ab 36 Monaten mit einem Gewicht von bis zu 50 kg ausgelegt. Die Tragfähigkeit des Scooters beträgt bis zu 50 kg. Das Produkt ist für Unterhaltungszwecke und den Heimgebrauch konzipiert. Es ist nur für die Verwendung durch ein Kind vorgesehen. Das Kind, das den Scooter benutzen wird, muss sicher sein und sich unabhängig bewegen können. Dieses Produkt enthält elektronische Komponenten und sollte nicht in einer feuchten Umgebung oder unter Wasser verwendet werden.



SICHERHEITSHINWEISE UND WARNUNGEN

•**ACHTUNG!** Mit Schutzausrüstung zu benutzen. Stellen Sie sicher, dass das Kind immer eine vollständige Schutzausrüstung trägt, darunter mindestens: Helm, Kniebeschützer, Ellbogenschützer und Armbänder. Stellen Sie sicher, dass das Kind dichtes Schuhwerk trägt, das die Zehen bedecken, da bei der Verwendung des Laufrads Abschrüfungs- oder Verletzungsgefahr besteht. •**ACHTUNG!** Nicht im Straßenverkehr zu verwenden. •**ACHTUNG!** Das Scooter ist so konzipiert, dass es von kleinen Kindern auf einer ebenen und glatten Oberfläche gefahren werden kann. Verwenden Sie das Produkt nicht auf weichen Oberflächen wie Gras, Erde oder Sand. Nur in gut beleuchteten und sicheren Bereichen verwenden. Nicht auf nassen und rutschigen Oberflächen verwenden. Lassen Sie niemals ein Kind in der Nähe von Schwimmbädern und Treppen fahren. Verwenden Sie den Tretroller niemals bei Regenwetter oder abends. •**ACHTUNG!** Das Produkt sollte mit Vorsicht verwendet werden! Es sind bestimmte Fähigkeiten erforderlich, um mögliche Stürze oder Kollisionen zu vermeiden, die den Benutzer oder Dritte verletzen könnten. Machen Sie das Kind vor der Benutzung des Tretrollers mit der Benutzungsweise vertraut. Stellen Sie sicher, dass das Kind versteht, wie er funktioniert und mit dem Tretroller in einer sicheren Umgebung und unter Aufsicht frei manövrieren kann. •**WICHTIG:** Verändern Sie nicht das Design des Tretrollers, da dies die Sicherheit des Produkts beeinträchtigen kann! Stellen oder binden Sie keine Gegenstände oder andere Zubehörteile oder Kabelbinder darauf. Dies kann zum Einhängen, Umwicklung und Ungleichgewicht führen, was eine Verletzung des Kindes verursachen kann. Entfernen Sie nicht das Bremssystem.

BREMSEN - ABBILDUNG A

WICHTIG! Das Laufrad hat keine Startvorrichtung. Die Stoppvorrichtung löst nicht automatisch aus. Das Anhalten ist eine wichtige Fähigkeit und muss rechtzeitig erlernt werden. Die Geschwindigkeit sollte den erworbenen Fähigkeiten und Fertigkeiten des Kindes entsprechen. Heben Sie niemals Ihre Hände vom Lenker.

1. Achten Sie darauf, den Lenker mit beiden Händen fest zu halten und sich in einer geraden Linie zu bewegen. Schieben Sie einen Fuß zurück zum Hinterrad des Trolleys. 2. Mit dem Fuß allmählich Druck auf den Bremsmechanismus ausüben, dies wird die Geschwindigkeit reduzieren und schließlich dazu führen, dass der Trolley anhält.

ACHTUNG! Der Bremsmechanismus kann während des Betriebs erwärmt werden, NIEMALS die Bremse nach dem Bremsen berühren! Wenn Sie die Bremse benutzen, berühren Sie die nie und nicht die Räder - bei längerem Gebrauch, um die Geschwindigkeit zu reduzieren und beim Bremsen, erhöhen Sie die Temperatur und können sich die Hände verbrennen!

BEDIEUNGSANLEITUNG

Vergewissern Sie sich vor jeder Benutzung des Scooters, dass:

- Der Tretroller ist richtig montiert und der Lenker richtig eingestellt.
- Alle Schließvorrichtungen und Selbstverriegelungen sind eingeschaltet und voll funktionsfähig. •Die Räder sind in ihren Achsen festgezogen und drehen sich gut. Wenn es Reibung gibt oder das Rad pendelt, sollte die Verwendung des Produkts sofort eingestellt werden. •Die Griffe an den Enden nicht zu stark abgenutzt sind. •Alle Komponenten sind gut gesichert, nicht gebrochen und weisen keine ungewöhnlichen Verschleißerscheinungen auf.

WARNUNG! Die Aufhängung und die Befestigung der Komponenten sollen regelmäßig überprüft werden, um Unfälle zu vermeiden.

Hergestellt für BYOX in der KNR;
Hersteller und Importeur: Moni Trade Ltd.
Adresse: Bulgarien, Sofia, Trebich, 1 Dolo Str.,
Telefonnummer: 02/936 07 90; Website: www.byox.eu



DŮLEŽITÉ! PŘEŠTĚTE TO POZORNĚ A USCHOVEJTE PRO PŘÍPADY BUDOUCÍHO POUŽITÍ!

URČENÉ POUŽITÍ

Tato dětská koloběžka je určena pro děti ve věku od 36 měsíců s tělesnou hmotností maximálně 50 kg. Nosnost základny je maximálně 50 kg. Výrobek je určen pro zábavu a domácí použití. Je určen pro použití pouze jedním dítětem. Dítě, které bude koloběžku používat, by mělo umět stát pevně na nohou a samostatně se pohybovat. Tento produkt obsahuje elektronické součástky a by neměl být používán ve vlhkém prostředí nebo pod vodou.

BEZPEČNOSTNÍ POKYNY A VAROVÁNÍ

• **POZOR!** Během používání by se měly nosit osobní ochranné prostředky. Ujistěte se, že dítě vždy nosí kompletní ochranné vybavení, včetně alespoň: helmy, chráničů kolen, loktů a chráničů zápěstí. Ujistěte se, že dítě nosí pevnou obuv, která neklouže a nezakrývá prsty nohou, kvůli případnému riziku zranění při používání koloběžky. • **POZOR!** Nesmí se používat na vozovkách určených pro jízdu motorových vozidel. • **POZOR!** Koloběžka je určena pro jízdu malými dětmi na rovném a hladkém povrchu. Výrobek nepoužívejte na měkkých površích, jako je tráva, půda nebo písek. Vhodné k použití pouze v dobře osvětlených a zabezpečených prostorách a dětských hřištích. Nepoužívejte na mokré a klzké povrchy. Nikdy nenechávejte dítě jezdit v blízkosti bazénů a schodů. Nikdy nepoužívejte koloběžky za deštivého počasí nebo večer. • **POZOR!** Výrobek by měl být používán za věnování zvýšené pozornosti! Aby se zabránilo možným pádům nebo srážkám, které by mohly dítěti způsobit zranění, jsou potřené určité dovednosti. Před použitím koloběžky seznáme dítě s tím, jak ji by mělo používat. Ujistěte se, že dítě rozumí tomu, jak výrobek funguje, a je schopno s koloběžkou volně manévrovat v bezpečném prostředí a pod dohledem. • **DŮLEŽITÉ:** Na konstrukci koloběžky neměňte nic, co by mohlo snížit bezpečnost výrobku! Nepokládejte na něj ani neuvazujte předměty nebo jiné příslušenství a úvazy. To by mohlo způsobit zavesení, zamotání a ztrátu rovnováhy, což by mohlo mít za následek zranění dítěte. Nedemontujte brzdový systém.

ZASTAVOVÁNÍ KOLOBEŽKOU - OBRÁZEK A

DŮLEŽITÉ! Koloběžka není opatřena žádným startovacím zařízením. Brzdové zařízení se nezapíná automaticky. Zastavování je důležitou dovedností a musí se zvládnout včas. Rychlost by měla být odpovídající příslušným dosud získaným dovednostem a schopnostem dítěte. Nikdy nezvedejte ruce z říditka.

1. Ujistěte se, že říditko pevně držíte oběma rukama a že se pohybujete přímo dopředu. Posuňte jednu nohu zpět směrem k zadnímu kolu koloběžky. 2. Patou této nohy postupně vyvíjejte tlak na brzdový mechanismus. Tím se zpomalí a koloběžku se zastaví

POZOR! Brzdový mechanismus se může během používání velmi zahřát. Po zastavení se NEDOTÝKEJTE brzdy! Při používání brzdy se nikdy nedotýkejte brzdy ani kol – delší používání za účelem snížení rychlosti a zabrzdění zvýší jejich teplotu a je možné si popálit ruce!

POKYNY K POUŽITÍ

Před každým použitím koloběžky se přesvědčte, že:

- Koloběžka je správně sestavena a říditko je správně nastaveno.
- Všechna aretační zařízení a samosvorná zařízení jsou součástí dodávky a jsou plně funkční.
- Kola jsou pevně usazena na svých nápravách a dobře se otáčejí. Pokud dojde k jakémukoli tření nebo se kolo chvěje, použití výrobku by mělo být okamžitě zastaveno.
- Gripy nejsou na okrajích příliš roztřepené.
- Všechny součásti jsou dobře zajištěny, nejsou rozbité a nevykazují známky netypického opotřebení.

POZOR! Samojistné matice a upevňovací prvky mohou časem ztratit svou účinnost. Před použitím je nutné zkontrolovat zavesení, upevnění a fixaci součástí a zajišťovacích prvků.

Vyrobeno pro BYOX v České lidové republice

Výrobce a dovozce: Moni Trade s.r.o.

Adresa: Bulharsko, Sofie, čtvrť Trebich, ulice Dolo 1,
Telefon: 02/ 936 07 90; webové stránky: www.byox.eu



DŮLEŽITÉ! PREŠTĚTE TO POZORNE A USCHOVAJTE PRE PŘÍPADY BUDÚCEHO POUŽITIA!

URČENÉ POUŽITIE

Táto detská kolobežka je určená pre deti vo veku od 36 mesiacov s telesnou hmotnosťou maximálne 50 kg. Nosnosť základne je maximálne 50 kg. Výrobok je určený na zábavu a domáce použitie. Je určený na použitie iba jedným dieťaťom. Dieťa, ktoré bude kolobežku používať, by malo vedieť stáť pevne na nohách a samostatne sa pohybovať. Tento produkt obsahuje elektronické súčiastky a by nemal byť používaný vo vlhkom prostredí alebo pod vodou.

BEZPEČNOSTNÉ POKYNY A VAROVANIE

• **POZOR!** Počas používania by sa mali nosiť osobné ochranné prostriedky. Uistite sa, že dieťa vždy nosí kompletné ochranné vybavenie, vrátane aspoň: helmy, chráničov kolien, lakťov a chráničov zápästia. Uistite sa, že dieťa nosí pevnú obuv, ktorá sa nesmyka a nezakrýva prstami nôh, kvôli prípadnému riziku zranenia pri používaní kolobežky. • **POZOR!** Nesmie sa používať na vozovkách určených na jazdu motorových vozidiel. • **POZOR!** Kolobežka je určená na jazdu malými deťmi na rovnom a hladkom povrchu. Výrobok nepoužívajte na mäkkých povrchoch, ako je tráva, pôda alebo piesok. Vhodné na použitie iba v dobre osvetlených a zabezpečených priestoroch a detských ihriskách. Nepoužívajte na mokré a klzké povrchy. Nikdy nenechávajte dieťa jazdiť v blízkosti bazénov a schodov. Nikdy nepoužívajte kolobežky za daždivého počasia alebo večer. • **POZOR!** Výrobok by mal byť používaný za venovanie zvýšenej pozornosti! Aby sa zabránilo možným pádom alebo zrážkam, ktoré by mohli dieťaťu spôsobiť zranenie, sú potrebné určité zručnosti. Pred použitím kolobežky zoznámte dieťa s tým, ako ju by malo používať. Uistite sa, že dieťa rozumie tomu, ako výrobok funguje, a je schopné s kolobežkou voľne manévrovať v bezpečnom prostredí a pod dohľadom. • **DŮLEŽITÉ:** Na konštrukciu kolobežky nemeňte nič, čo by mohlo znížiť bezpečnosť výrobku! Nekladte naň ani neuvazujte predmety alebo iné príslušenstvo a úvazy. To by mohlo spôsobiť zavesenie, zamotanie a stratu rovnováhy, čo by mohlo mať za následok zranenie dieťaťa. Nedemontujte brzdový systém.

ZASTAVENIE S KOLOBEŽKOU- OBRÁZOK A

DŮLEŽITÉ! Kolobežka nie je vybavená žiadnym štartovacím zariadením. Brzdové zariadenie sa nezapína automaticky. Zastavovanie je dôležitou zručnosťou a musí sa zvládnuť včas. Rychlosť by mala byť zodpovedajúca príslušným doteraz získaným zručnostiam a schopnostiam dieťaťa. Nikdy nedvíhajte ruky z riadidla.

1. Uistite sa, že riaditko pevne držíte oboma rukami a že sa pohybujete priamo dopredu. Posuňte jednu nohu späť smerom k zadnému kolesu kolobežky. 2. Päťou tejto nohy postupne vyvíjajte tlak na brzdový mechanismus. Tým sa zpomalí a kolobežku sa zastaví.

POZOR! Brzdový mechanismus sa môže počas používania veľmi zahriať. Po zastavení sa NEDOTÝKAJTE brzdy! Pri používaní brzdy sa nikdy nedotýkajte brzdy ani kolies – dlhšie používanie za účelom zníženia rýchlosti a zabrzdzenia zvýši ich teplotu a je možné si popáliť ruky!

POKYNY NA POUŽITIE

Pred každým použitím kolobežky sa presvedčte, že:

- Kolobežka je správně zostavená a riadidlo je správně nastavené.
- Všetky aretačné zariadenia a samosvorné zariadenia sú súčasťou dodávky a sú plne funkčné.
- Kolesá sú pevne usadené na svojich nápravách a dobre sa otáčajú. Pokiaľ dôjde k akémukoľvek treniu alebo sa koleso chveje, použitie výrobku by malo byť okamžite zastavené.
- Gripy nie sú na okrajoch príliš rozstrapkané.
- Všetky súčasti sú dobre zaistené, nie sú rozbité a nevykazujú známky netypického opotrebovania.

POZOR! Samojistiace matice a spojovacie prvky môžu časom stratiť svoju účinnosť. Pred použitím skontrolujte zavesenie, upevnenie a fixáciu komponentov a zabezpečovacích prvkov.

Vyrobené pre BYOX v Českej ľudovej republice

Výrobca a dovozca: Moni Trade s.r.o.

Adresa: Bulharsko, Sofia, štvrť Trebich, ulica Dolo 1,
Telefón: 02/ 936 07 90; webové stránky: www.byox.eu



IMPORTANT ! LISEZ ATTENTIVEMENT LA NOTICE D'UTILISATION ET CONSERVEZ-LA POUR RÉFÉRENCE ULTÉRIEURE!

USAGE PRÉVU

La trottinette est conçue pour être utilisée par des enfants de plus de 36 mois et avec un poids maximum de 50 kg. La capacité de charge du scooter est jusqu'à 50 kg. Le produit est conçu pour le divertissement et pour l'usage domestique. Il est prévu pour être utilisé par un seul enfant à la fois. L'enfant qui va utiliser la trottinette doit être en état de se tenir debout de manière stable et de se déplacer de façon autonome. Ce produit contient des composants électroniques et ne doit pas être utilisé dans des environnements humides ou sous l'eau.



INSTRUCTIONS DE SÉCURITÉ ET AVERTISSEMENTS

•**ATTENTION !** À utiliser avec équipement de protection. Assurez-vous que l'enfant porte toujours un équipement de protection complet, comprenant au moins : un casque, des genouillères, des coudières et des bracelets. Assurez-vous que l'enfant porte des chaussures fermées couvrant les orteils, à cause du risque d'abrasion ou de blessures lors de l'utilisation de la trottinette. •**ATTENTION !** Ne pas utiliser sur la voie publique. •**ATTENTION !** La trottinette est conçue pour être utilisée par des petits enfants sur un revêtement de sol lisse et plan. N'utilisez pas le produit sur des surfaces molles telles que l'herbe, le sol ou le sable. N'utiliser que dans des endroits bien éclairés et sécurisés. Ne pas utiliser sur des sols mouillés et glissants. Ne permettez jamais à l'enfant de rouler à proximité d'escaliers et de piscines. N'utilisez jamais la trottinette quand il pleut ou le soir. •**ATTENTION !** Le produit doit être utilisé avec prudence ! Certaines compétences sont requises pour éviter d'éventuelles chutes ou collisions qui pourraient blesser l'utilisateur ou tiers. Avant d'utiliser la trottinette, faites l'enfant connaître la façon d'utilisation. Apprenez les techniques correctes de conduite et de freinage. Assurez-vous que l'enfant comprend son fonctionnement et peut manœuvrer librement avec la trottinette dans un environnement sûr et sous surveillance. •**IMPORTANT :** Ne modifiez pas quelque chose de la conception de la trottinette, qui pourrait réduire la sécurité du produit ! Ne placez pas ou n'attachez pas d'objets ou d'autres accessoires ou connexions à son dessus. Cela peut provoquer un attachement, un enveloppement et un déséquilibre, ce qui peut entraîner des blessures pour l'enfant. Ne démontez pas le système de freinage.

INSTRUCTIONS D'ARRÊT DE LA TROTTINETTE- IMAGE A

IMPORTANT ! La trottinette n'a pas de dispositif de démarrage. Le dispositif d'arrêt ne s'actionne pas automatiquement. L'arrêt est une compétence importante et doit être appris à temps. La vitesse doit être conforme aux compétences et capacités acquises de l'enfant. Ne levez jamais les mains du guidon.

1. Assurez-vous de tenir fermement le guidon à deux mains et de vous déplacer en ligne droite. Faites glisser un pied vers la roue arrière de la trottinette. 2. Avec le talon de ce pied, appliquez progressivement une pression sur le mécanisme de freinage. Cela réduira la vitesse et fera la trottinette s'arrêter.

ATTENTION ! Le mécanisme de freinage peut devenir très chaud pendant l'utilisation. Ne touchez pas le frein après l'arrêt ! Lors de l'utilisation du frein, ne touchez jamais celui-ci ou les roues - lorsqu'elles sont utilisées pendant une longue période pour réduire la vitesse et lors du freinage, leur température augmente et vous pouvez vous brûler les mains !

NOTICE D'UTILISATION

Avant chaque utilisation du produit, assurez-vous que :

- La trottinette est correctement assemblée et le guidon est correctement réglé.
- Tous les dispositifs de verrouillage et autobloquants marchent et sont en parfait état de fonctionnement.
- Les roues sont serrées dans leurs axes et tournent bien. En cas de frottement ou de tremblement de la roue, l'utilisation du produit doit être arrêtée immédiatement.
- Les poignées ne sont pas trop usées sur les bords.
- Tous les composants sont bien fixés, non cassés et ne montrent aucun signe d'usure inhabituelle.

ATTENTION ! Avant d'utiliser, il est nécessaire de vérifier la suspension, le verrouillage et la fixation des composants et des éléments de verrouillage, car ils peuvent perdre leur efficacité avec le temps.

Fabriqué pour BYOX en RPC,

Fabricant et Importateur : Moni Trade Ltd.

Adresse : Bulgarie, Sofia, Trebich, 1 Dolo Str., Téléphone : 02/936 07 90, Site Web : www.byox.eu



ВАЖНО! ВНИМАТЕЛЬНО ПРОЧИТАЙТЕ И СОХРАНИТЕ ДЛЯ ДАЛЬНЕЙШЕГО ИСПОЛЬЗОВАНИЯ!

ЦЕЛЕВОЕ ИСПОЛЬЗОВАНИЕ

Детский самокат подходит для детей от 36 месяцев и максимального веса ребенка до 50 кг. Грузоподъемность тележки составляет до 50 кг. Изделие предназначено для развлечений и использования дома. Оно предназначено для использования только одним ребенком. Ребенок, который будет пользоваться тrottинеткой, должен уметь твердо стоять на ногах и самостоятельно передвигаться. Этот продукт содержит электронные компоненты, поэтому его нельзя использовать во влажной среде или под водой.



ИНСТРУКЦИИ ЗА БЕЗОПАСНОСТЬ И ПРЕДУПРЕЖДЕНИЯ

•**ВНИМАНИЕ!** При использовании следует носить средства индивидуальной защиты. Следите за тем, чтобы ребенок всегда носил полное защитное снаряжение, в том числе, по крайней мере: шлем, наколенники, налокотники и браслеты. Убедитесь, что у ребенка закрытая обувь, закрывающая пальцы ног из-за опасности износа или травмы во время использования тrottинетки. •**ВНИМАНИЕ!** Не использовать на проезжей части. •**ВНИМАНИЕ!** Самокат предназначен для использования детьми на ровных асфальтовых покрытиях, которые обеспечивают правильную работу заднего тормоза. Не используйте продукт на мягких поверхностях, таких как трава, почва или песок. Используйте только в хорошо освещенных пространствах. Никогда не используйте тrottинетку в дождливую погоду или вечером. •**ВНИМАНИЕ!** Продукт следует использовать с осторожностью! Определенные навыки необходимы, чтобы избежать возможных падений или столкновений, которые наносят травмы пользователю или третьим лицам. Перед использованием самоката, ознакомьте ребенка со способом применения. Убедитесь, что ребенок понимает, как нужно кататься на самокате, и может свободно ездить на нем в безопасной обстановке и под присмотром. •**ВАЖНО:** Не меняйте конструкцию самоката, что может снизить безопасность изделия! Не кладите и не привязывайте к нему предметы или другие аксессуары или веревки. Это может привести к зацеплению, заворачиванию и дисбалансу, что может привести к травме ребенка. Не снимайте тормозную систему.

ИНСТРУКЦИИ ПО ОСТАНОВКЕ САМОКАТА- ИЗОБРАЖЕНИЕ А

ВАЖНО! Самокат не имеет пускового устройства. Тормозное устройство не срабатывает автоматически. Остановка — важный навык, и его нужно осваивать вовремя. Скорость должна быть в соответствии с приобретенными навыками и способностями ребенка. Никогда не отрывайте руки от руля. 1. Убедитесь, что вы крепко держите руль обеими руками и двигаетесь по прямой линии. Сдвиньте одну ногу назад к заднему колесу самоката. 2. Пяткой этой ноги постепенно оказывайте давление на тормозной механизм. Это снизит скорость и заставит самокат остановиться. **ВНИМАНИЕ!** Тормозной механизм может сильно нагреваться во время использования. НЕ прикасайтесь к тормозу после торможения! При использовании тормоза ни в коем случае не прикасайтесь ни к нему, ни к колесам - при длительном использовании для снижения скорости и при торможении повышается их температура и можно обжечь руки!

ИНСТРУКЦИИ ПО ЭКСПЛУАТАЦИИ

Перед каждым использованием убедитесь, что:

- Самокат правильно собран, руль правильно отрегулирован.
- Все запорные устройства и самоблокирующиеся устройства включены и полностью в рабочем состоянии.
- Колеса плотно сидят в осях и хорошо вращаются. Если есть какое-либо трение или тряска колеса, употребление продукта должно немедленно прекратиться.
- Ручки не слишком потрепаны на своих концах.
- Все компоненты хорошо закреплены, не сломаны и не имеют признаков необычного износа.

ВНИМАНИЕ! Перед использованием необходимо проверить подвеску, крепление и фиксацию компонентов и запирающих элементов, так как со временем они могут потерять свою эффективность.

Сделано для BYOX в КНР, Производитель и Импортер: Мони Трейд ООО, Адрес: Болгария, г. София, Требич, ул. Доло 1, Веб-сайт: www.byox.eu



IMPORTANTE! LEIA ATENTAMENTE E GUARDE PARA REFERÊNCIA FUTURA!

UTILIZAÇÃO PREVISTA

A trotinete infantil foi concebida para ser utilizada por crianças com idade superior a 36 meses e com um peso máximo até 50 kg. O peso máximo permitido na plataforma da trotinete é de até 50 kg. O produto foi concebido para brincadeira e uso doméstico. Destina-se à utilização por apenas uma criança de cada vez. A criança que utilizar a trotinete deve ser capaz de se manter em pé com estabilidade e de se deslocar de forma autónoma. Este produto contém componentes eletrónicos e não deve ser utilizado na água nem em ambientes húmidos.



AVISOS E INSTRUÇÕES DE SEGURANÇA

•**AVISO!** Deve ser utilizado equipamento de proteção. Certifique-se de que a criança usa sempre equipamento de proteção completo que inclua pelo menos: capacete, joelheiras, cotoveleiras e proteções para os pulsos. Certifique-se de que a criança calça sapatos resistentes, antiderrapantes e que cubram os dedos dos pés, devido ao perigo de lesões nos pés durante a utilização da trotinete. •**AVISO!** Não deve ser utilizada no trânsito. •**AVISO!** A trotinete foi concebida para ser utilizada por crianças em superfícies planas e lisas de asfalto, que permitam a ação correta do travão traseiro. Não utilize o produto em superfícies macias como relva, terra ou areia. Não utilize em ruas movimentadas, com trânsito, estradas principais, colinas irregulares, superfícies irregulares, molhadas ou geladas, perto de piscinas e escadas. Deve ser utilizada apenas em áreas bem iluminadas. Não utilize em tempo chuvoso ou à noite. •**AVISO!** O produto deve ser utilizado com precaução, uma vez que são necessárias competências para evitar quedas ou colisões que causem lesões ao utilizador ou a terceiros. Antes da primeira utilização, ensine à criança como andar corretamente na trotinete. Certifique-se de que a criança compreende como a trotinete funciona e consegue utilizá-la correta e seguramente num ambiente seguro e supervisionado. Aprenda as técnicas corretas de condução e travagem. Prepare-se cuidadosamente para evitar tombamentos ou entalamentos. •As crianças devem respeitar as regras de trânsito e ter cuidado com os peões. •**IMPORTANTE:** Não faça quaisquer modificações no produto! Não altere qualquer parte do design da trotinete, pois isso pode resultar na redução da segurança do produto! Não coloque nem amarre quaisquer objetos ou outros acessórios e cordas à mesma. Isto pode causar engate, enredamento e perda de equilíbrio, resultando em lesões na criança. Não remova o sistema de travagem. **TRAVAGEM COM A TROTINETE – IMAGEM A**

A trotinete não tem dispositivo de arranque. Tem um dispositivo de travagem que não se ativa automaticamente. A travagem é uma competência importante e deve ser adquirida atempadamente. Nunca levante as mãos - segure o guiador firmemente.

1. Certifique-se de que segura o guiador firmemente com ambas as mãos e se move em linha reta. Deslize um pé para trás em direção à roda traseira da trotinete. 2. Com o calcanhar deste pé, aplique gradualmente pressão sobre o mecanismo de travagem. Isto reduzirá a velocidade e levará finalmente à paragem da trotinete.

AVISO! O mecanismo de travagem pode aquecer durante a utilização. NÃO toque no travão após parar! Ao utilizar o travão, nunca toque nele ou nas rodas – durante a utilização contínua para redução da velocidade e durante a travagem, a sua temperatura aumenta e pode queimar as mãos!

INSTRUÇÕES DE UTILIZAÇÃO

Antes de cada utilização, certifique-se de que:

- A trotinete está corretamente montada e o guiador está corretamente ajustado. •Todos os dispositivos de bloqueio e acessórios autoblocantes estão ligados e em pleno funcionamento.
- As rodas estão apertadas nos eixos e rodam bem. Se houver qualquer atrito ou as rodas oscilarem, deve parar imediatamente de usar o produto. •Os punhos não estão rasgados nas extremidades.
- Todos os parafusos e outros componentes estão bem fixos e não apresentam sinais de desgaste anormal.

AVISO! As porcas autoblocantes e elementos de fixação podem perder a sua eficácia ao longo do tempo. É necessário verificar antes da utilização a suspensão, fixação e aperto dos componentes e elementos de bloqueio.

Fabricado para BYOX na RPC, Fabricante e Importador: Moni Trade Ltd.

Morada: Bulgária, Sófia, Trebich, Rua Dolo 1

Telefone: 003592/936 07 90, Website: www.byox.eu



BG ЗАБЕЛЕЖКА: Изображенията в инструкцията са създадени единствено с цел да онагледят конструкцията и начина на сглобяване на играчката. Възможно е да не съответстват напълно на реалния продукт. МОНИ ТРЕЙД си запазва правото да извършва промени в конструкцията и дизайна на продукта с цел подобряване на неговото качество.

EN NOTE: The images in the manual have been elaborated solely to illustrate the construction and the assembly mode of the toy. They may not correspond completely to the actual product. MONI TRADE reserves the right to make changes to the construction and design of the product in order to improve its quality.

DE HINWEIS: Die Abbildungen in der Anleitung dienen ausschließlich der Anschaulichkeit des Aufbaus und Zusammenbaus des Spielzeugs. Sie entsprechen möglicherweise nicht genau dem tatsächlichen Produkt. MONI TRADE behält sich das Recht vor, Konstruktions- und Designänderungen am Produkt vorzunehmen, um dessen Qualität zu verbessern.

FR ANNOTATION: Les images dans l'instruction sont créées dans le but unique de visualiser la construction et la modalité de montage du jouet. Il est possible qu'elles ne correspondent pas complètement au produit réel. MONI TRADE se réserve le droit d'apporter des modifications à la construction et le design du produit dans le but de l'amélioration de sa qualité.

IT NOTA: Le immagini nelle istruzioni sono create esclusivamente per illustrare la struttura e il montaggio del giocattolo. Potrebbero non corrispondere esattamente al prodotto reale. MONI TRADE si riserva il diritto di apportare modifiche alla struttura e al design del prodotto al fine di migliorarne la qualità.

ES NOTA: Las imágenes en el manual están creadas con el único fin de mostrar la estructura y la manera de montaje del juguete. Es posible que no se correspondan por completo con el producto real. MONI TRADE se reserva el derecho de aplicar cambios en la estructura y el diseño del producto con el fin de mejorar su calidad.

RO NOTĂ: Imaginile din instructiune sunt create numai in scopul de a ilustra constructia si modul de asamblare al jucariei. Este posibil ca acestea sa nu corespunda in totalitate cu produsul real. MONI TRADE isi rezerva dreptul de a face modificari in constructia si designul produsului in scopul imbunatatirii calitatii.

EL ΠΑΡΑΤΗΡΗΣΗ: Οι εικόνες στις οδηγίες δημιουργήθηκαν μόνο με σκοπό την απεικόνιση των οδηγιών και του τρόπου συναρμολόγησης του παιχνιδιού. Υπάρχει πιθανότητα διαφορές με το πραγματικό προϊόν. Η MONI ΤΡΕΙΝΤ διατηρεί το δικαίωμά της να πραγματοποιεί αλλαγές στην κατασκευή και στο σχέδιο του προϊόντος με σκοπό την βελτίωση της ποιότητάς του.

RU ЗАМЕТКА: Изображения в инструкции созданы исключительно для иллюстрации конструкции и способа сборки игрушки. Они могут не полностью соответствовать фактическому продукту. МОНИ ТРЕЙД оставляет за собой право вносить изменения в конструкцию и дизайн продукта с целью улучшения его качества.

SR/MNE/BIH NAPOMENA: Slike u uputstvima su napravljene isključivo da ilustruju konstrukciju i montažu igračke. Možda ne odgovaraju tačno stvarnom proizvodu. MONI TRADE zadržava pravo izmene u konstrukciji i dizajnu proizvoda u cilju poboljšanja njegovog kvaliteta.

NL OPMERKING: De afbeeldingen in de instructies zijn uitsluitend bedoeld om de constructie en de montage van het speelgoed weer te geven. Ze kunnen mogelijk afwijken van het echte product. MONI TRADE behoudt zich het recht voor om wijzigingen in de constructie en het ontwerp van het product aan te brengen met het oog op kwaliteitsverbetering.

HU MEGJEGYZÉS: Az útmutatóban szereplő képek kizárólag a játék felépítésének és összeszerelésének illusztrálására készültek. Előfordulhat, hogy nem pontosan egyeznek a tényleges termékkel. A MONI TRADE fenntartja a jogot, hogy a termék felépítésében és kialakításában a minőség javítása érdekében.

CZ POZNÁMKA: Obrázky v návodu jsou vytvořeny výhradně za účelem ilustrace konstrukce a způsobu použití. Nemusí přesně odpovídat skutečnému produktu. MONI TRADE si vyhrazuje právo provádět změny v konstrukci a designu produktu za účelem zlepšení jeho kvality.

SK POZNÁMKA: Obrázky v návode sú vytvorené výhradne za účelom ilustrácie konštrukcie a spôsobu použitia. Nemusí presne zodpovedať skutočnému produktu. MONI TRADE si vyhrazuje právo vykonávať zmeny v konštrukcii a dizajne produktu za účelom zlepšenia jeho kvality.

PT NOTA: As imagens no manual foram elaboradas unicamente para ilustrar a construção e o modo de montagem do brinquedo. Elas podem não corresponder totalmente ao produto real. A MONI TRADE reserva-se o direito de fazer alterações na construção e no design do produto a fim de melhorar a sua qualidade.



BG: ПОЧИСТВАНЕ И ПОДДРЪЖКА: Поддържането на тротинетката чиста и в добра техническа изправност ще удължи живота и функциите ѝ, като същевременно ще запази безопасността на детето.

•Редовно почиствайте тротинетката с мека, влажна кърпа, след което подсушете. Не използвайте разграждащи почистващи препарати. •Лагерите, приспособени към колелцата са от застопорения тип, което означава, че те изискват малка или почти никаква поддръжка. Почистват се със сух парцал и се смазват. Това удължава живота им и се подобряват експлоатационните качества на тротинетката. •Уверете се, че областта около колелцата се поддържа чиста и не се оставя кална. Смазвайте редовно лагерите. Не карайте във влажно време. Ако сте карали във влажно време, след това веднага почистете и подсушете основно. •Пазете тротинетката от негативното въздействие на външни фактори като пряка слънчева светлина, дъжд и сняг. •Съхранявайте тротинетката на сухо и проветриво място.

EN: CARE AND MAINTENANCE: Keeping the kick scooter clean and in good working order will extend its life and function while maintaining your child's safety.

•Regularly clean with a soft, wet cloth, after that wipe dry. Do not use abrasive cleaning agents. •The bearings are adjusted to the wheels of the fixed type which means that they require little to no maintenance. They are cleaned with dry cloth and are to be oiled. This increases their period of use and improves the exploitation qualities of the scooter. •Make sure that the area around the wheels is kept clean and no mud is left on it. Oil the bearings regularly. Do not ride the scooter in wet weather. If you have rode it in wet weather, afterwards wipe it dry thoroughly. •Do not leave the product exposed to the negative effects of external factors such as rain, snow and direct sunlight. •Keep the scooter in dry and well-ventilated places.

ES: LIMPIEZA Y MANTENIMIENTO : Mantener el scooter limpio y en buen estado de funcionamiento prolongará su vida útil y sus funciones, manteniendo la seguridad del niño.

•Limpiar el patinete de manera regular, usando un paño suave, humedecido, después de lo cuál secarlo. No usar detergentes degradantes. •Los rodamientos de las ruedas son del tipo bloqueado, lo que significa que requieren poco o casi ningún mantenimiento. Se limpian con un trapo seco y se lubrican. Esto prolonga su vida y mejora el rendimiento del patinete. •Asegurarse de que el área alrededor de las ruedas esté limpio y no esté ensuciado con barro. Lubricar los rodamientos de manera regular. No usar el producto en tiempo húmedo. En caso de haberlo usado en tiempo húmedo, volver a limpiar y secar el producto de nuevo. •Proteja el scooter de los efectos negativos de factores externos como la luz solar directa, la lluvia y la nieve. •Guarde el scooter en un lugar seco y ventilado.

EL: ΚΑΘΑΡΙΣΜΟΣ ΚΑΙ ΣΥΝΤΗΡΗΣΗ: Η διατήρηση του πατινού καθάρει και σε καλή κατάσταση λειτουργίας θα παρατείνει τη ζωή και τις λειτουργίες του, διατηρώντας παράλληλα την ασφάλεια του παιδιού.

•Καθαρίζετε τακτικά το πατίνι με μαλακό, υγρό πανί και στην συνέχεια στεγνώστε. Μην χρησιμοποιείτε διαβρωτικά καθαριστικά. • Τα ρουλεμάν, που προσαρμόστηκαν στις ρόδες είναι τύπου στήριξης, το οποίο σημαίνει, ότι απαιτούν μικρή ή καθόλου συντήρηση. Καθαρίζονται με στεγνό πανί και λιπαίνονται. Αυτό παρατείνει τον κύκλο ζωής τους και βελτιώνονται οι ιδιότητες εκμετάλλευσής του πατινού. •Βεβαιωθείτε, ότι η ζώνη γύρω από τις ρόδες διατηρείται καθαρή και ότι δεν την αφήνате λασπωμένη. Λιπαίνετε τακτικά τα ρουλεμάν. Μην οδηγείτε σε βροχερές ημέρες. Σε περίπτωση που οδηγήσατε σε βροχερή ημέρα στην συνέχεια καθαρίστε και στεγνώστε εντελώς. Προστατέψτε το πατίνι από τις αρνητικές επιπτώσεις εξωτερικών παραγόντων όπως το άμεσο ηλιακό φως, η βροχή και το χιόνι. Αποθηκεύστε σε στεγνό και αεριζόμενο μέρος.

RO: CURATARE ȘI ÎNTREȚINERE: Intretinerea trotinetei scuter curata si in stare buna de functionare va prelungea viata si functiile acesteia, mentinand in acelasi timp siguranta copilului.

•Curatati trotinete scuter in mod regulat cu o carpa moale si umeda, dupa care uscati. Nu utilizati agenti de curatare degradanti. •Rulmentii montati pe roti sunt de tip fixat, ceea ce inseamna ca necesita o intretinere foarte mica sau chiar deloc. Curatati cu o carpa uscata si lubrifiat. Acest lucru prelungeste durata de viata a acestora si imbinatateste performanta trotinetei scuter. •Asigurati-va ca zona din jurul rotilor este mentinuta curata si nu este lasata cu noroi. Lubrifiatii

rulmentii in mod regulat. Nu conduceti trotinete pe vreme umeda.



Daca ati condus pe vreme umeda, curatati imediat si uscati bine. •Protejati trotineta de efectele negative ale factorilor externi, cum ar fi lumina directa a soarelui, ploaia si zapada. •Depozitati trotineta intr-un loc uscat si aerisit.

IT: PULIZIA E MANUTENZIONE: Mantenere il carrello pulito e in buono stato di funzionamento ne prolungherà la vita e il funzionamento, garantendo la sicurezza del bambino.

•Pulire regolarmente il monopattino con un panno morbido e umido, e successivamente asciugarlo. Non utilizzare detergenti aggressivi. •I cuscinetti montati sulle ruote sono di tipo fisso e perciò richiedono una manutenzione minima o nulla.. Vanno puliti con uno straccio asciutto e vanno lubrificati. In questo modo si prolunga la loro vita e migliorano le prestazioni del monopattino. •Assicurarsi che l'area intorno alle ruote sia mantenuta pulita e non lasciata sporca di fango. Lubrificare regolarmente i cuscinetti. Non guidare con il tempo umido. Se avete guidato in condizioni di tempo umido, pulite immediatamente e asciugate accuratamente. •Proteggere il monopattino dagli effetti nocivi dei fattori esterni come luce solare diretta, pioggia, neve. •Conservare il monopattino in un luogo asciutto e ventilato.

SR/MNE/BIHL CISCENJE I ODRAZVANJE: Održavanje trotinete čistoj i u dobrom radnom stanju produžice njen život i funkcije, uz očuvanje bezbednosti deteta.

•Redovno čistite skuter mekom, vlažnom krpom, a zatim ga osušite. Nemojte koristiti agresivna sredstva za čišćenje. •Ležajevi na točkovima su zaključanog tipa, što znači da zahtevaju malo ili nimalo održavanja. Očistite suvom krpom i podmažite. Ovo im produžava život i poboljšava performanse trotinete. •Uverite se da je područje oko točkova čisto i da nije blatnjavo. Redovno podmazujte ležajeve. Ne vozite po vlažnom vremenu. Ako ste vozili po vlažnom vremenu, odmah očistite i dobro osušite. •No usar el producto en tiempo húmedo. En caso de haberlo usado en tiempo húmedo, volver a limpiar y secar el producto de nuevo. •Čuvajte trotinetu od negativnih uticaja spoljašnjih faktora kao što su direktna sunčeva svetlost, kiša i sneg. • Skladištite trotinetu na suvom i provetrenom mestu.

HU: TISZTÍTÁS ÉS KARBANTARTÁS: A robogó tisztán tartása és jó működése meghosszabbítja élettartamát és működését, miközben megőrzi a gyermek biztonságát.

•Rendszeresen tisztítsa meg a robogót puha, nedves ruhával, majd szárítsa meg. Ne használjon súroló hatású tisztítószeret. •A kerekekre szerelt csapágyak retesztelt típusúak, vagyis alig vagy egyáltalán nem igényelnek karbantartást. Száraz ruhával megtisztítják és megkenik. Ez meghosszabbítja élettartamukat és javítja a robogó teljesítményét. •Ügyeljen arra, hogy a kerekek körüli terület tiszta legyen, és ne legyen sáros. Rendszeresen kenje meg a csapágyakat. Ne vezessen nedves időben. Ha nedves időben lovagolt, utána alaposan tisztítsa meg és szárítsa meg. •Óvja a robogót az olyan külső tényezők negatív hatásától, mint a közvetlen napfény, eső és hó. •Tárolja a robogót száraz és szellőző helyen.

NL: REINIGING EN ONDERHOUD: Houd de step schoon en in goede staat van onderhoud, want op deze manier verlengt u zijn levensduur en zijn functies. Bovendien behoudt het toestel zijn veiligheidsniveau en is uw kind meer beschermd tegen ongelukken.

•Maak de step regelmatig schoon met een zachte vochtige doek en droog hem daarna af. Gebruik geen afbrekende reinigingsmiddelen. •De wiellagers zijn van het vergrendelde type, wat betekent dat ze weinig of geen onderhoud vereisen. Ze worden met een droge doek gereinigd en moeten ook worden gesmeerd. Dit verlengt hun levensduur en verbetert de prestaties van de step. •Zorg ervoor dat het gebied rond de wielen schoon modder blijft en er geen modder op plakt. Smeer de lagers regelmatig. Bestuur de step niet bij nat weer. Als u toch bij nat weer met de step heeft gereden, reinig en droog de step meteen daarna. •Bewaar de step op een droge en geventileerde plaats. •Bescherm de step tegen de negatieve effecten van externe factoren zoals direct zonlicht, regen en sneeuw.

DE: WARTUNG UND REINIGUNG: Indem Sie den Scooter sauber und funktionstüchtig halten, verlängern Sie seine Lebensdauer und Funktion und sorgen gleichzeitig für die Sicherheit Ihres Kindes.

•Reinigen Sie den Tretroller regelmäßig mit einem weichen, feuchten Tuch und tupfen Sie ihn anschließend trocken. erwenden Sie keine abbauenden Reinigungsmittel. •Auf Rädern montierte Lager sind vom blockierten Typ, was bedeutet, dass sie wenig oder keine Wartung erfordern. Mit einem trockenen Tuch reinigen und schmieren. Dies verlängert ihre Lebensdauer und verbessert die Leistung des Tretrollers. •Stellen Sie sicher, dass der Bereich um die Räder sauber gehalten wird und nicht matschig bleibt.



Schmieren Sie die Lager regelmäßig. Fahren Sie nicht bei nassem Wetter. Wenn Sie bei nassem Wetter gefahren sind, dann sofort gründlich reinigen und trocknen. Schützen Sie das Spielzeug vor den negativen Auswirkungen äußerer Faktoren wie direkter Sonneneinstrahlung, Regen und Schnee. Bewahren Sie das Spielzeug an einem trockenen und belüfteten Ort auf. • Nehmen Sie keine Änderungen und Modifikationen am Design vor!

CZ: ČIŠTĚNÍ A ÚDRŽBA: Udržování koloběžky čisté a v dobrém provozním stavu prodlouží její životnost a funkci a zároveň udrží dítě v bezpečí

• Pravidelně čistěte koloběžku měkkým vlhkým hadříkem a poté osušte. Nepoužívejte abrazivní čisticí prostředky. • Ložiska namontovaná na kolech jsou zablokovaného typu, což znamená, že vyžadují malou nebo žádnou údržbu. Čistí se suchým hadříkem a promazávají. To prodlužuje jejich životnost a zlepšuje výkon koloběžky. • Ujistěte se, že oblast kolem kol je udržována čistá a nezůstává blátivá. Ložiska pravidelně mažte. Nejezděte za vlhkého počasí. Pokud jste jezdili ve vlhkém počasí, poté důkladně vyčistěte a osušte. • Chraňte koloběžku před negativními vlivy vnějších faktorů, jako je přímé sluneční světlo, déšť a sníh. Koloběžku skladujte na suchém a větraném místě.

SK: ČISTENIE A ÚDRŽBA: Udržiavanie kolobežky čisté av dobrom prevádzkovom stave predĺži jej životnosť a funkciu a zároveň udrží dieťa v bezpečí:

• Pravidelne čistite kolobežku mäkkou vlhkou handričkou a potom osušte. Nepoužívajte abrazívne čistiace prostriedky. • Ložiská namontované na kolesách sú zablokovaného typu, čo znamená, že vyžadujú malú alebo žiadnu údržbu. Čistia sa suchou handričkou a premazávajú. To predlžuje ich životnosť a zlepšuje výkon kolobežky. • Uistite sa, že oblasť okolo kolies je udržiavaná čistá a nezostáva blátivá. Ložiská pravidelne mažte. Nejazdite za vlhkého počasia. Ak ste jazdili vo vlhkom počasí, potom dôkladne vyčistite a osušte. • Chráňte kolobežku pred negatívnymi vplyvmi vonkajších faktorov, ako je priame slnečné svetlo, dážď a sneh. Kolobežku skladujte na suchom a vetranom mieste.

FR: NETTOYAGE ET ENTRETIEN :Garder la trottinette propre et en bon état de fonctionnement prolongera sa durée de vie et ses fonctions, tout en préservant la sécurité de l'enfant.

• Nettoyez régulièrement la trottinette avec un chiffon doux et humide, puis séchez-la. N'utilisez pas de nettoyeurs dégradants. • Les roulements montés sur roues sont du type bloqué, ce qui signifie qu'ils nécessitent petite ou presque aucun entretien. Nettoyez-les avec un chiffon sec et lubrifiez-les. Cela prolonge leur durée de vie et améliore les performances de la trottinette. • Assurez-vous que la zone autour des roues reste propre et ne laisse pas de boue. Lubrifiez régulièrement les roulements. Ne conduisez pas par temps humide. Si vous avez conduit par temps humide, nettoyez immédiatement et séchez soigneusement. • Protégez la trottinette des effets négatifs de facteurs externes tels que la lumière directe du soleil, la pluie et la neige. • Conservez la trottinette dans un endroit sec et aéré.

RU: ЧИСТКА И ОБСЛУЖИВАНИЕ: Содержание самоката в чистоте и хорошем рабочем состоянии продлит срок его службы и работоспособность, сохраняя при этом безопасность ребенка.

• Регулярно протирайте самокат мягкой влажной тканью, а затем вытирайте насухо. Не используйте разрушающие чистящие средства. • Колесные подшипники запирающего типа, что означает, что они практически не требуют технического обслуживания. Протрите сухой тканью и смажьте. Это продлевает им жизнь и улучшает характеристики самоката. • Убедитесь, что область вокруг колес содержится в чистоте и не оставляет грязи. Регулярно смазывайте подшипники. Не катайтесь в сырую погоду. Берегите самокат от негативного воздействия внешних факторов, таких как прямые солнечные лучи, дождь и снег. • Храните самокат в сухом и проветриваемом месте.

PT: CUIDADOS E MANUTENÇÃO: Manter a trotinete limpa e em bom estado de funcionamento prolongará a sua vida útil e funcionalidade, mantendo a segurança da criança.

Limpe regularmente com um pano macio e húmido, depois seque. Não utilize agentes de limpeza abrasivos. Os rolamentos estão ajustados às rodas do tipo fixo, o que significa que requerem pouca ou nenhuma manutenção. Devem ser limpos com um pano seco e lubrificados. Isto aumenta o seu período de utilização e melhora as qualidades de exploração da trotinete.



BG ГАРАНЦИЯ :Продуктът е гарантиран срещу всякаква липса на съответствие при нормални условия на използване, според предвиденото в инструкциите за употреба. Гаранцията няма да бъде валидна в случай на щети, причинени от неправилна употреба, износване или непредвидени обстоятелства. За срока на гаранцията, относно липсата на съответствие, моля вижте специалните разпоредби на местното законодателство, приложимо в държавата на закупуване, когато е предвидено. За повече информация относно правото на рекламация на потребителя по смисъла на Закона за предоставяне на цифрово съдържание и цифрови услуги и за продажба на стоки и Закона за защита на потребителите, направете справка в уеб сайтовете на компанията: www.moni.bg; www.cangaroo-bg.com; www.byox.eu ; Телефон за контакт: +359 02936079; Email: office@moni.bg **EN WARRANTY:** The product is guaranteed against any conformity defect in normal conditions of use as provided for by the instructions. The warranty shall not apply in the case of damage caused by improper use, wear or accidental events. For the duration of the warranty on conformity defects please refer to the specific provisions of applicable national standards in the country of purchase, where provided. **DE GARANTIE:** Für das Produkt gilt eine Garantie gegen etwaige Konformitätsmängel unter normalen Nutzungsbedingungen, wie in der Gebrauchsanweisung angegeben. Die Garantie erlischt bei Schäden, die durch unsachgemäßen Gebrauch, Abnutzung oder unvorhergesehene Umstände verursacht wurden. Für die Dauer der Garantie hinsichtlich von Konformitätsmängeln, beachten Sie bitte die besonderen Bestimmungen des im Staat des Erwerbs geltenden örtlichen Rechts, sofern vorgesehen. **FR GARANTIE:** Le produit est garanti contre tout défaut de conformité dans les conditions normales d'utilisation telles que prévues dans la notice d'utilisation. La garantie n'est pas valable en cas de dommages causés par la mauvaise utilisation, l'usure ou des circonstances imprévues. Pour la période de la garantie, concernant le défaut de conformité, veuillez consulter les dispositions particulières de la législation locale applicable dans le pays d'achat, le cas échéant. **IT GARANZIA:** Il prodotto è garantito contro qualsiasi mancanza di conformità nelle normali condizioni d'uso previste nelle istruzioni per l'uso. La garanzia non sarà valida in caso di danni causati da uso improprio, usura o circostanze impreviste. Per tutta la durata della garanzia, in merito ai difetti di conformità, si rinvia alle particolari disposizioni della legge locale applicabile nel paese di acquisto, ove previste. **ES GARANTÍA:** El producto está garantizado contra cualquier falta de conformidad en condiciones normales de uso, tal como se indica en las instrucciones de uso. La garantía no será válida en caso de daños causados por uso indebido, desgaste o circunstancias imprevistas. Para la duración de la garantía, en caso de no conformidad, consulte las disposiciones específicas de la legislación local aplicable en el país de compra, si procede. **RO GARANTIE:** Produsul are garanție împotriva oricărui neconformități în condiții normale de utilizare, conform celor prevăzute în instrucțiunile de utilizare. Garanția nu va fi valabilă în caz de daune cauzate de utilizarea necorespunzătoare, uzura sau circumstanțe neprevăzute. Pe durata garanției, în ceea ce privește lipsa de conformitate, va rugăm sa consultați prevederile speciale ale legislației locale aplicabile în țara de achiziție, atunci când sunt prevăzute. **EL ΕΓΓΥΗΣΗ:** Το προϊόν έχει εγγύηση για τυχόν έλλειψη συμμόρφωσης υπό κανονικές συνθήκες χρήσης, όπως προβλέπεται στις οδηγίες χρήσης. Η εγγύηση δεν θα ισχύει σε περιπτώσεις ζημιών που προκλήθηκαν από ακατάλληλη χρήση, φθορά ή απρόβλεπτες συνθήκες. Για τη διάρκεια της εγγύησης, σχετικά με την έλλειψη συμμόρφωσης, ανατρέξτε στις ειδικές διατάξεις της τοπικής νομοθεσίας που ισχύει στη χώρα αγοράς, όπως προβλέπεται. **RU ГАРАНТИЯ:** Изделие гарантировано от любого несоответствия при нормальных условиях использования, как указано в инструкциях по эксплуатации. Гарантия не будет действовать в случае повреждения, вызванного неправильным использованием, износом или непредвиденными обстоятельствами. В отношении гарантийного срока, касающегося несоответствия, обратитесь к специальным положениям местного законодательства, применимого в стране покупки, где это предусмотрено. **SR/MNE/BIH GARANCIJA:** Za proizvod se daje garancija protiv bilo kakve neusaglašenosti pod normalnim uslovima upotrebe kao što je navedeno u uputstvu za upotrebu. Garancija neće važiti u slučaju oštećenja uzrokovanih nepravilnom upotrebom, habanjem ili nepredviđenim okolnostima. Za vreme trajanja garancije, u vezi sa neusaglašenošću, molimo pogledajte posebne odredbe lokalnog zakona koji se primenjuje u zemlji kupovine, kada je to predviđeno. **NL GARANTIE:** Het product heeft een garantie tegen elk gebrek aan conformiteit onder normale gebruiksomstandigheden, zoals bepaald in de gebruiksaanwijzing. De garantie dekt geen schade veroorzaakt door oneigenlijk gebruik, slijtage of onvoorziene omstandigheden. Met betrekking tot het gebrek aan conformiteit gedurende de garantieperiode verwijzen we naar de bijzondere bepalingen van de lokale wetgeving die van toepassing is in het land van aankoop, indien aanwezig. **HU GARANCIA:**A termékre garanciát vállalunk a használati utasításban leírt normál használati feltételek mellett a megfelelőség hiányára. A jótállás nem érvényes a nem rendeltetésszerű használatból, kopásból vagy előre nem látható körülményekből eredő károk esetén. A jótállás időtartamára vonatkozóan a megfelelőség hiányával kapcsolatban kérjük, olvassa el a vásárlás országában érvényes helyi törvények speciális rendelkezéseit, ha vannak ilyenek. **CZ GARANTI:** Produktens garanti gäller för alla fabriktionsfel vid normal användning av produkten enligt vad som förutses i bruks- anvisningen. Garantin gäller således inte vid skada som orsakats av fel-aktigt användning, slitage eller olycka. **SK GARANTI** :Produktens garanti gäller för alla fabriktionsfel vid normal användning av produkten enligt vad som förutses i bruksanvisningen. **PT GARANTIA** : A garantia do produto cobre todos os defeitos de fabrico durante a utilização normal do produto, conforme especificado no manual do utilizador. A garantia não cobre danos causados por utilização indevida, desgaste ou acidentes.



MOVE.PLAY.LIVE.

Manufactured for BYOX in PRC
Manufacturer and Importer: Moni Trade Ltd.
Address: Bulgaria, Sofia, Trebich, 1 Dolo Str.,
Phone number: 003592/936 07 90

Произведено за BYOX в КНР
Производител и Вносител:
Мони Трейд ООД
Адрес: България, гр. София,
кв. Требич, ул. Доло 1
Тел.: 02/ 936 07 96

www.byox.eu